

Llobregós

informatiu



NÚM 2
OCTUBRE 2003



Núm 2- Octubre 2003

Revista bimensual d'informació i opinió.

EDITA:



Associació Patrimoni Artístic
i Cultural de Torà.
Convent de Sant Antoni
c/ Convent, s/n
25750 TORÀ

Tel. 973 473 367- 649 352 877

Subscripcions i publicitat:

Rosa M. Santamaria 973 473 253

CONSELL DE REDACCIÓ:

Albert Brau (Torà)
Ramon Fitó (Calonge de Segarra)
Maria Garganté (Sanaüja)
Fermí Manteca (Ivorra)
Ferran Miquel (La Molsosa)
Maria Morros (Castellfollit)
Ramon Palou (Pinós)
Imma Raluy (Biosca)
Daniel Vidal (Massoteres)
Coordina: Xavier Sunyer
Relacions públiques: Antònia Balaguer
Secretaria: Montse Graells

COL-LABORADORS HABITUALS

Roger Besora, Jaume Coberó, Noemí
Mases, Xavi Moreno, Montse Oliva,
Sílvia Porta, Ramon Santesmasses,
Montse Torné

COL-LABOREN EN AQUEST NÚMERO

Rosa M. Bergadà, Carmina Cortina,
Demetrio Torrijos

Disseny i maquetació: F. Manteca

Fotografia: X. Sunyer

Correcció lingüística: Marta Bagà

Subscripció anual: 10,00 Euros

A l'estranger: 12,00 Euros

Número solt: 2,00 Euros

Dipòsit legal: L -798-2003

Impressió: Impremta Barnola (Guissona)

Tiratge: 500 exemplars

www.llobregos.info

e-correu: llobregos@terra.es

Llobregós és una publicació bimensual. Hi pot
participar i/o col·laborar tothom que
ho desitgi. El Consell de Redacció no subscriu
necessàriament les opinions expressades pels autors
dels articles, que en són els responsables. La Redacció
manifesta que no està obligada a acceptar totes i
cadascuna de les col·laboracions rebudes.

Contingut

Editorial	3
Presentació	5
Noticiari	6
L'entrevista	14
El Llobregós	16
La salut	30
Agenda	31
Opinió	33
El temps	42
Passatemps	43
Des del balcó	44
Llibres	47
La nostra cuina	48
Esports	49

AMB EL SUPORT DE

Ajuntaments de la zona: Biosca - Calonge -
Castellfollit - Ivorra - Massoteres - La Molsosa -
Pinós - Sanaüja - Torà



Consell Comarcal
de la Segarra



Institut d'Estudis
Ilerdencs



Departament de Cultura
Generalitat de Catalunya



Editorial

Els primers passos, després d'acabar de néixer, són indecisos, balbucejants i insegurs. Això passa amb tot. Fins i tot una maquinària ha de passar un període de rodatge fins que tot encaixa bé i pot funcionar a ple rendiment.

En la nostra revista ens està passant igual. Uns primers passos insegurs, amb un Consell de Redacció sense experiència, amb els errors típics d'una cosa que està en rodatge i comença tot just a existir. Tanmateix, la bona voluntat i l'entusiasme de moltes persones de la vall del Llobregós fa que aquesta revista estigui donant el segon pas, després del bon acolliment que ha rebut el primer.

Des de l'Associació del Patrimoni Artístic i Cultural, que edita la revista, volem agrair l'ajuda que està rebent aquesta publicació per a que no ensopegui en els primers entrebancs. En primer lloc a l'equip de redacció que, no solament està fent una feina desinteressada i gratuïta, sinó que han estat els primers en pagar-se'n la subscripció; en segon lloc a tots els anunciants que han vist en el recolzament a la nostra publicació una manera de col·laborar en un projecte positiu; als ajuntaments de la zona perquè han valorat la importància cultural d'un mitjà de comunicació comú; a la llarga llista de persones que han enviat els seus escrits i col·laboracions, i finalment a tots els lectors i subscriptors que són realment els destinataris d'aquest treball que desitgem que tingui un llarg futur, ara que comença a caminar.

A partir d'aquí, deixarem que sigui el Consell de Redacció qui treballi i elabori la revista. L'APAC vetllarà perquè sigui de qualitat i compleixi els objectius pels quals l'hem creada. □

Excavacions i

Despedregats

F. BALIELLAS

C/ Doctor Solé i Forn, 24
25750 TORÀ
Tel. 973473231

bar-restaurant

LA CASA DEL
PA I LA COCA

can pep

PAU VENDRELL FITÓ

ctra. d'igualada - principat d'andorra
telèfon 93 869 30 38

castellfollit de riubregós
(barcelona)



Enriqueta
peruqueria unisex
perfumeria

C/ Vall, 2 - Tel. 973 47 31 57 -TORÀ (Lleida)



FLECA
PASTISSERIA

PERETÓ

Major, 2
Tel. 973 476 018
SANAÜJA

Ctra. de Lleida, 1
Tel. 973 460 458
PONTS



Restaurant - Bar

Cal Bosch

Tel. 973 47 32 12 - 25287 Ardiçal de Pinós (Solsonès)
Els dilluns tanquem, excepte els festius

JOSEP ALARCON BERNAL

FONTANERIA, CALEFACCIÓ
I AIRE CONDICIONAT

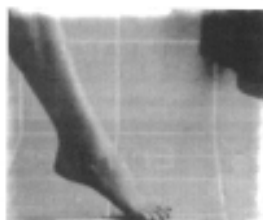

EL CONFORT

La calefacció de terra amb aigua, irradia el calor d'una forma natural, de baix a dalt, raó per la qual es considera com la calefacció ideal, permetent un màxim confort i benestar.

C/ Eras, 15 • Tel. 973 47 32 67 • 25750 TORÀ



**COOPERATIVA
D'ARTESA**

TORÀ tel. 973 473 152

Agrobotiga: vins, olis, caves ...
Adobs, fitosanitaris
Cereals
Llavors
Pinsos
Lubricants
Jardineria
Productes de neteja

QUEVIURES



Francesc Llordès i Rovira

ESTANC

Plaça Major, 8 • Tel 973 476 055
25753 - SANAÜJA (Lleida)



Restaurant **"CAN SOLÉ XIC"**

Plaça Major, 10
25751 CLARET
Torà (Lleida)

Reservi taula a:
973 29 60 08
cansolexic@viladetora.net



EL NOSTRE LOGOTIP

Tots els pobles són fills de la seva història. I no pas una història petita i de pocs anys, sinó, en el nostre cas, a tota la Vall del Llobregós, la història es remunta com a mínim a mil anys. No és que abans no hi hagués ningú, perquè des de la prehistòria aquesta vall ha estat habitada, com ho demostren el nombrosos jaciments arqueològics que ens parlen dels habitants de la zona, al Neolític, o els poblats ibers o els descobriments que s'estan fent de vil·les i altres construccions romanes.

Tanmateix, la història dels nostres pobles, amb l'estructura que els coneixem i el patrimoni arquitectònic que s'hi conserva, data de l'Edat Mitjana, quan els comtes d'Urgell inicien la reconquesta i estableixen una de les primeres fronteres entre Catalunya i Al-Andalus just en la línia del riu Llobregós. No és estrany, doncs, que tota la nostra petita geografia estigui saltada per nombroses torres de defensa i de guaita, pròpies de terres frontereres, i amb poblets closos dins les muralles que els defensaven. A principis del segle XI, les línies d'Urgell avancen, travessen

el riu i els andalusís van retrocedint vers les terres planeres de Lleida i Balaguer. Així que fa mil anys, aproximadament, tota la Vall del Llobregós formava part ja dels comtats pirinencs, tenint l'honor d'estar present en l'avantguarda de la reconquesta, just en el naixement de Catalunya.

El logotip de portada de la nostra revista ens en parla. Al darrere del títol Llobregós i formant part de la capçalera, tenim aquest dibuix simbòlic amb una pinzellada blava que representa el riu i a sobre la senyera que representa la Catalunya que neix i coronat tot plegat per una torre de guaita, una de tantes que defensaven la frontera en tota la línia del Llobregós.

Tenim un passat comú i una trajectòria comuna. Aquesta revista vol ser un element més perquè aquest patrimoni cultural que hem heretat i ens ha dotat de la nostra fesomia i de les característiques que tenim, no es perdi i ens ajudi a treballar junts per a tornar a tenir un protagonisme actiu en la construcció de Catalunya en el present i en el futur. □

Més de 100 anys fent cuina casolana

Hostal Jaumet

Fundat el 1890

Ctra. Barcelona-Andorra, s/n
Tel i fax 973 473 077
25750 TORÀ (Lleida)
www.hostaljaumet.com
info@hostaljaumet.com



Curs d'història medieval a Castellfollit

L'església romànica de Santa Maria de Castellfollit de Riubregós va ser el marc d'una de les lliçons d'història que va impartir l'estiu passat la Universitat de Lleida.

Amb motiu del VIII Curs d'Estiu, organitzat per la Càtedra d'Estudis Medievals Comtat d'Urgell, dedicat enguany a estudiar el poder a l'Edat Mitjana, van tenir lloc tota una sèrie de conferències i ponències a càrrec de professors reconeguts internacionalment i amb gran prestigi universitari. Tot i desenvolupar-se a Balaguer, en la seu del Consell Comarcal de La Noguera, entitat col·laboradora del curs, la ponència sobre «*La resistència al poder senyorial en la Castella dels Trastàmara*» va tenir lloc a l'església del Priorat de Santa Maria de Castellfollit i anà a càrrec del catedràtic de la Universitat de Càdis, el Dr. Alfonso Franco.

En acabar la conferència, els alumnes i els professors van fer una visita per Castellfollit, tot admirant els interessants racons que conserva la vila, així com les restes històriques que s'hi poden resseguir. Així, van poder admirar in situ les restes monumentals que evocuen el tema del curs, el poder a l'Edat Mitjana, tot fent un recorregut per la línia fronterera que al segle XI separava el món cristià i el musulmà al llarg del Llobregós, centrant-se especialment en la funció que exercí Castellfollit just en la capçalera d'aquest riu.

Pas de decantació al torrent de Cellers

Les obres de canalització i construcció d'un pas de decantació al barranc de Cellers es van dur a terme la primavera passada i han suposat

un cost de més de 184.000 Euros finançats en la seva totalitat per la Conselleria de Medi Ambient de la Generalitat de Catalunya.

La importància d'aquestes obres ve determinada per les vicisituds que aquesta riera ha sofert al llarg dels últims trenta anys i que poden explicar les raons per les quals s'han fet aquestes obres que a molts poden semblar gegantines.

En efecte, ara fa trenta anys, per anar des de Torà a Cellers, hi havia dos camins a banda i banda del torrent, un a la part solana i l'altre a l'ombradiu, que confluien prop de la masia Les Feixes. Donat que la major part del temps era una riera seca, un bon dia es va habilitar la llera del torrent per convertir-lo en un camí nou, més practicable i adient per arribar a moltes finques d'aquella zona.

Malauradament, uns anys més tard, el dia 2 de setembre de 1987, en plena festa major de Torà, un fort temporal va convertir l'antic torrent en un parany mortal per a sis nens que anaven dins un cotxe que la riuada es va emportar. Un any després, per evitar repeticions doloroses, es va arranjar el camí pel mateix lloc, però en una cota més elevada i al cap d'un temps es va pavimentar fins al nucli de Cellers, canalitzant un bon tros de torrent.

Les obres actuals han aprofundit la llera de la riera en bastants metres i l'han canalitzada amb grans pedres tant a les ribes com en el fons.



Al servei de la comarca
des de 1895

ah

Telèf. 938698019
Floristeria 938680301

AGRIPLANT HUGUET
SERVEI INTEGRAL DE JARDINERIA

Tècnic especialista en jardineria
Plantificació, construcció i conservació de jardins

CENTRE DE JARDINERIA
c/ Filigueria a Jorba s/n
08220 CALAF Telèfon 899 63 30 20

PRODUCCIONS ARTÍSTIQUES

c/ Ciutat de Lleida, 2 - 25230 MOLLERUSA (Lleida)
Tels. 973 71 12 33 - 973 60 04 78
Mòbil 610 41 12 33 - Fax 973 71 12 33



Obres als carrers de Torà

Durant molts mesos els veïns de Torà han hagut de patir els inconvenients de les obres realitzades en el carrer Nou i en les places de Vila Vella i del Pati. La rehabilitació d'aquests espais públics ha consistit en la renovació de la conducció d'aigua a les cases i tot el clavegueram, així com la remodelació de les voreres i la pavimentació dels espais centrals, arranjat tot amb pedra.

El pressupost, de quasi 300.000 Euros, ha anat a càrrec del PUOSC (43%), l'INCASOL (49%), la Diputació de Lleida (1%) i l'Ajuntament i veïns (7%). Val a dir que els veïns implicats van estar informats des del primer moment i fins i tot es va constituir una junta per a supervisar la marxa de les obres, tot i que no van poder opinar sobre el projecte tècnic, que va ser «imposat» des de fora.

Entre els mateixos veïns sembla que hi ha divisió d'opinions, ja que molts s'haurien decantat per unes voreres més llises i uniformes que facilités un millor desplaçament peatonal. Amb tot, ara que l'obra està acabada sembla que el conjunt no està del tot malament i hom està satisfet, almenys perquè queden enrere uns mesos de molts inconvenients, pols i entorpiment de l'activitat normal de la zona.

Obres a l'ermita de Camp-Real

Els treballs, que s'estan portant a terme actualment, consisteixen a treure les capes



d'arrebossat que encara resten en algunes parts i en la consolidació de les zones de la façana on les pedres estan malmeses a causa de l'erosió.

Aquesta ermita està situada en un punt gairebé intermedi entre els tres pobles del municipi, Massoteres, Palouet i Talteüll, i al llarg de l'any s'hi celebren aplecs que reuneixen els habitants de les rodalies.

Al mateix indret va haver-hi, fins a l'any 1929, l'edifici de l'Ajuntament i una escola.

Obres a Ivorra

Un cop acabades les obres de la plaça de les Eres, s'ha iniciat l'arranjament dels accessos a les piscines municipals. Aquestes obres permetran accedir a la zona esportiva des de la plaça Major, salvant el desnivell existent entre els dos espais públics.

El cost de totes aquestes obres, tant les de la plaça de les Eres com aquestes d'ara, ascendeix a 210.000 euros i estan finançades per l'INCASOL, el PUOSC i l'Ajuntament. Les obres dels accessos a les piscines està previst que finalitzin durant el mes de novembre.

F. MANTECA



DISTRIBUÏDOR DE:
ROCALLA, S.A.

MATERIALS PER A LA CONSTRUCCIÓ

CIMENTS - RAJOLS
CERÀMICA - GRES
ARTICLES SANEJAMENT

Opells

Avgda. de Solsona, 18
Fax - Tel. 973 47 31 25
25750 TORÀ

Avgda. de la Generalitat, 8
Tel. 973 55 02 02
25210 GUISSONA

BROKER FONTANET S.L.

CORREDORIA D'ASSEGURANCES
ASSESSORIA FISCAL, LABORAL
COMPTABLE, EMPRESARIAL
JURÍDICA I INMOBILIÀRIA

Avgda. de la Generalitat, 3
25200 MOLLEBRUSA (Lleida)
Tel. 973 712 233 • Fax. 973 712 129

•
Carrer Indústria, 7
25000 LA FOBLA DE SEGUR
Tel. 973 68 05 04 • Fax. 973 68 05 04

•
Passeig Caputxins, 1, 1r. 1a.
43000 VALLS (Tarragona)
Tel. 977 61 35 00 • Fax. 977 60 35 03



Per altra banda, s'estan duent a terme obres al cementiri municipal, consistents en la substitució de teulades, en la construcció de nous nínxols i en la pavimentació de l'interior. En una segona fase també es farà la pavimentació dels accessos.

La Corporació Alimentària de Guissona vol construir un complex turístic a Massoteres

Segons es va fer públic a finals d'agost, la Corporació Alimentària de Guissona té la intenció de construir un camp de golf (de la modalitat *pitch & putt*), un hotel, un restaurant i sales polivalents en uns terrenys propietat del seu gerent, Jaume Alsina, a la zona de Camp-real, entre els nuclis de Massoteres i Talteüll.

Actualment s'està instal·lant una canonada, aprofitant el traçat de la futura carretera Guissona-Solsona, que conduirà les aigües residuals des de la depuradora de l'empresa, a Guissona, fins als terrenys on es preveu ubicar-hi el complex. Això farà que unes aigües que fins ara s'abocaven cap al riu Sió, es desviïn cap a la conca del riu Llobregós.

Queixes pel tall de la carretera entre Massoteres i Biosca



Mitjançant la secció de Cartes al Director del diari *Segre*, l'alcalde pedani de Talteüll, Ramon Vila, manifestava el dia 8 d'agost el seu descontentament amb el departament d'Obres Públiques de la Generalitat per "la durada del tall fins a l'abril del 2004" i "la inseguretat del camí que s'ha habilitat com a pas alternatiu cap al nucli de Talteüll".

A través del mateix mitjà va rebre resposta del director general de Carreteres, Jordi Follia, que afirmava que "les obres comporten l'ús d'explosius i la inutilització total de la carretera

existent. Per tant, és evident que el tall està totalment justificat". A més, deia que "el tall no es prolongarà fins a l'abril de 2004, sinó que serà només entre l'1 de setembre i el 30 d'octubre".

Recordem que l'obra va adjudicar-se el passat mes de febrer i es va preveure un termini d'execució d'onze mesos. Esperem, doncs, que es compleixin els terminis promesos per a l'obertura d'aquesta important via de comunicació entre les comarques de la Segarra i el Solsonès.

Problemes en l'abastament d'aigua a Palouet

A causa de la sequera d'aquest estiu, el poble de Palouet ha hagut de ser abastit d'aigua de boca mitjançant camions cisterna. S'hi



han fet un total de quatre viatges, de 27.000 litres cadascun, amb aigua procedent de l'estació de bombeig de Ratera.

Aquesta situació se solucionarà de manera definitiva amb la portada d'aigua del canal d'Urgell, però això no serà de manera immediata ja que resta pendent que l'Agència Catalana de l'Aigua (ACA) redacti el projecte per a les obres de col·locació de la canonada que s'estendrà des de Massoteres fins a Palouet.

Obres a Claret i Sant Cerni

El Departament de Política Territorial i Obres Públiques, a través de l'Institut Català del Sòl (Incasol), ha signat un conveni amb diversos ajuntaments de Catalunya per tal de fer-hi obres de rehabilitació. Un d'aquests convenis afecta a Torà i en concret als nuclis antics de Claret i Sant Cerni. Aquestes intervencions s'inscriuen en els diferents protocols de col·laboració entre els departaments de Cultura i Política Territorial i Obres Públiques de la Generalitat i en el programa «Reviure les velles ciutats».

Les actuacions tenen per objecte frenar el progressiu deteriorament dels nuclis antics i entorns monumentals de diferents poblacions de Catalunya.



En el cas de Torà, el conveni firmat preveu la urbanització de la plaça de Claret i de la vorera d'accés a Sant Serni, amb una inversió total de més de 76.000 euros que seran finançats per l'INCASOL i per l'Ajuntament de la localitat.

Exposicions durant la Festa Major de Sanaüja

Les exposicions que s'organitzen cada any durant la Festa Major de Sanaüja venen a ser una petita mostra de part del teixit associatiu de la vila i, d'alguna manera, intenten mostrar el treball de les associacions i la vitalitat i les inquietuds de les persones que hi participen. Totes les exposicions s'han celebrat enguany al Local Sòcio-cultural.

Per una banda, l'associació ARCS (Associació Recreativa i Cultural de Sanaüja) organitza des de fa deu anys una exposició miscel·lània que recull diversos temes o aspectes que van des de la mostra d'antiguitats (arts decoratives, indumentària, documents...), fins a l'exposició d'artesanía, concretada en la realització de quadres de punt de creu, brodats o pintura d'objectes diversos. També hi ha persones de Sanaüja o que hi són vinculades que exposen obra pictòrica. Finalment, també hi trobem una mostra de la roba (bàsicament d'abric -jerseys de llana, bufandes-) confeccionada per una sèrie de voluntàries que s'hi dediquen desinteressadament durant l'any i que va destinada a associacions benèfiques. Una petita mostra fotogràfica que recull temes diversos (patrimoni, festes, altres esdeveniments socials...) conclou aquest petit recorregut per diferents aspectes de la cultura popular.

Per altra part, l'escola de puntaires de Sanaüja també ha organitzat una bona mostra del treball realitzat per les gairebé cinquanta puntaires que conformen aquesta escola. La nodrida mostra exhibia labors bàsicament de punta al coixí, utilitzant els tipus de punts i tècniques més diverses com el guipur, el ventall, les vores foradades, el mig punt, la trena o la filigrana; destacava per la

seva complexitat un mocador fet amb punt d'agulla, sens dubte un dels més complicats. En definitiva, tot l'art sorgit del coixí i els boixets aplicat a mocadors, tovalloles, quadres, cortines o fins i tot guants de núvia o de comunió. Enguany l'escola de puntaires també va voler oferir un regal molt especial a la Geganta de Sanaüja: un mocador de punta al coixí elaborat per la Paquita Casals, pionera i impulsora de l'escola de puntaires de Sanaüja des dels seus inicis. També es va celebrar a la plaça Major la setena trobada de puntaires a Sanaüja el dissabte dia 6, on assistiren nombroses escoles o associacions de puntaires, sobretot d'arreu de les comarques ponentines.

Finalment, el diumenge també es va poder contemplar l'exposició de pintura resultant de l'*XIè Concurs de Pintura ràpida*, força concorregut amb més d'una trentena de participants. Tots els quadres tenen com a temàtica comuna qualsevol dels racons o vistes generals de la vila de Sanaüja.

L'Ajuntament de Calonge de Segarra

El nou Consistori sorgit de les darreres eleccions, compostat per dos regidors de CiU, dos regidors d'ERC i un regidor independent de Progrés Municipal, governant en total coalició i bona entesa, ja s'ha posat a treballar.

En aquest moment s'està treballant, d'una banda, en l'elaboració de les Normes Urbanístiques que hauran de posar ordre a l'urbanisme i fer previsions de cara al futur. Per

TORRA
CEREALS / LLAVORS TORRA, S.L.

C/ Països, 9/10
25758 TORÀ (Lleida)

Tel. 973 473 433 - 973 473 372
Fax. 973 473 572

CAIXA CATALUNYA

Passatge Dr. Esteve, s/n
25750 Torà
Telèfon 973 47 3026
e-mail director.oficina.0034@caixacatalunya.es



altra part, està preparant els projectes que s'hauran de presentar al PUOSC 2004-2008 de la Generalitat i a Xarxa Barcelona de la Diputació. Els regidors, però, mostren la seva disconformitat amb la convocatòria del PUOSC en aquests moments, ja que, amb unes eleccions autonòmiques pel mig, els expedients que es presentin abans del 15 d'octubre, independentment de qui guanyi aquestes eleccions, cap departament de la Generalitat se'ls mirarà fins el gener de l'any vinent.

Acords del ple de l'Ajuntament de Biosca del dia 16 de setembre

L'Ajuntament de Biosca seguint la línia de millora del casc antic, ha acordat l'empedrat d'aquesta zona en tres fases: Primera fase: c/ Pasterola, pl.de la Concepció (100.133 euros). Segona fase: c/Pavia (78.800 euros). Tercera fase: c/de la Plaça (83.090 euros). Estaran finançades per l'INCASOL 50% i Ajuntament 50%. Inici: 2004.

Per altra banda, es realitzarà la portada d'aigua a les masies següents: Caelles, la Rovira, Pujol, Coscó, Mesquita, Cabirols i Aubagueta. El pressupost és de 150.000 euros. Amb una aportació del FEDER del 50% i de l'Ajuntament del 50%. Inici: 2004.

També s'ha acordat fer la pavimentació d'un espai de 30mx20m. del pati de l'escola.

Finalment, l'Ajuntament informa que enguany el nombre d'alumnes al Col.legi Sants Abdó i Senén és de 14 i que tots fan ús del menjador escolar.

Ràdio Altiplà

Ràdio Altiplà comença la nova temporada aquest mes d'octubre. Aquesta comptarà amb nous programes que s'incorporaran a la graella, amb nous col·laboradors, tal com esperen els seus responsables, i amb el retorn del magazín «El Mercat» que s'emet els dissabtes al matí i els diumenges en redifusió. En la darrera edició dels Premis de Comunicació Local, «El Mercat» va obtenir el premi Rosalia Rovira de ràdio, que atorga la Diputació de Barcelona al millor programa d'entreteniment, magazín o de ficció.

El casal parroquial

El passat 9 de setembre se signà l'escriptura pública de compra venda de l'anomenat Casal Parroquial entre la Parròquia de Torà i l'Ajuntament de la Vila, pel preu estipulat de 72.121,45 Euros. Aquesta compra està subvencionada per la Generalitat de Catalunya i la Diputació de Lleida, a parts iguals, mentre que l'Ajuntament de Torà aporta 7.000 Euros.

El responsable de la parròquia ha manifestat la seva satisfacció *«perquè, finalment, ha estat l'Ajuntament qui ha comprat el local, ja que així tornarà a tenir una utilitat pública»*. Els diners seran destinats a les obres de rehabilitació del temple parroquial de Sant Gil. Per la seva part, l'Ajuntament destinarà el local a finalitats socials i culturals.

L'escriptura ha estat signada per Mn. Climent Capdevila, rector de Torà, i per l'alcalde, Sr. Magí Coscollola. Ha exercit de testimoni, per part del bisbat de Solsona, Mn. Jaume Vilardell. L'acte es va celebrar a les oficines de la Notaria de Cervera.

**Pinsos
BAGÀ, s.a.**



Fàbrica i Oficines :
Plaça la Creu, s/n.
Tels. 973 47 30 11 - 973 47 30 86
Fax. 973 47 33 58
25750 TORÀ
(Lleida)

MERCERIA
PERFUMERIA
OBJECTES DE REGAL
CORSETERIA



Montserrat Solé Bonet
c/. Nou, 1 - Tel. 973 473 485
25750 TORÀ (Lleida)



Novetats al Castell de Focs de Sanaüja

Aquesta Festa Major, el tradicional i espectacular Castell de Focs que, any rere any la Pirotècnia Igual realitza a Sanaüja, va anar acompanyat d'algunes novetats: la primera va ser acompanyar els focs d'artifici amb música, a l'estil del "Piromusical de la Mercè", que té lloc cada any des de Montjuïc durant la Festa Major de Barcelona. D'aquesta manera, els focs d'artifici van dansar al ritme de diferents músiques que anaven des d'una selecció dels millors èxits del rock català fins a pel·lícules mítiques com Ben-Hur. El moment més emotiu va ser l'encesa de bengales que s'havien venut prèviament entre el públic assistent i amb les quals es va batre el rècord d'encesa de bengales a les comarques de Lleida. Un atractiu més i un dels actes més emblemàtics de la Festa Major de Sanaüja i que cada any és més concorregut amb la presència de gent de tota la Segarra i també de les comarques veïnes.

Exposició d'olis a "Cal Borres" de Biosca

El local sociocultural "Cal Borres" de Biosca va donar cabuda aquesta proppassada festa major a una exposició de quadres a l'oli, principalment de tema paisatgístic, obra del pintor Sergi Ballester Paredes. Ha estat la primera vegada que l'edifici acull una obra pictòrica. El Sergi Ballester té 28 anys i és fill de Sant Boi de Llobregat; fa uns mesos que va traslladar la seva residència a Biosca on espera trobar "la tranquil·litat i un ritme de vida que em permeti dedicar més intensament a la pintura". Junt amb ell es trasllada també la seva família que

regentarà el "Bar Joan" de Sanaüja, fins ara portat per la família Alsedà-Riera que traspassa el seu negoci després de vint-i-vuit anys. Aquest bar és gairebé una institució a Sanaüja.

El Sergi es queixa que "el món de la pintura està estructurat en tot de cercles tancats de molt difícil accés". Ell pinta des que era un adolescent, i ho fa per amor a l'art, cosa gens valorada per la "indústria de l'art" que, com ell diu, "només pensa en el rendiment econòmic". El jove pintor establert a Biosca espera que des de la Segarra pugui donar a conèixer amb més facilitat les seves pintures. La seva germana Marta és la seva marxant.

L'ajuntament, de la seva banda, vol que "Cal Borres" sigui un local polivalent i el posa a disposició de les persones o entitats que vulguin utilitzar-lo amb una finalitat de caire lúdic o cultural.

Ultimen els accessos a la Solsona-Biosca

Les obres d'arranjament dels dos accessos del nucli disseminat de Lloberola a la nova carretera de Solsona estan gairebé enllestides. A primers de juliol es van instal·lar dos ponts, un a l'alçada de la masia de Xuriguera, que uneix aquesta nova via amb les masies de la banda sud de Lloberola, i un altre a l'alçada de les masies de Quadros i Folch, a l'extrem nord del municipi.

Durant el mes d'agost es van dur a terme la pavimentació i senyalització dels accessos, que no han afectat el pas rodat sinó puntualment. Resta fer la pavimentació de les cunetes, que es durà a terme tot seguit. I només quedarà pendent el trasllat d'un pal de la línia Telefònica que cal que la companyia traguí al més aviat possible, doncs és un perill per al trànsit de la zona.

Caòtic desviament per arribar a Biosca

Els vehicles que arribaven a Biosca per la carretera de Massoteres han d'agafar la de Guissona a Sanaüja ja que aquella està tallada a causa de la construcció del nou tram de la via C-451, de Guissona a Biosca. Aquest desviament, a banda





d'haver incrementat el trànsit, està dificultant l'accés a la població. El trajecte no només és uns quilòmetres més llarg, sinó que, a més, els vehicles que han d'entrar a Guissona es veuen obligats a donar la volta per la carretera de Cervera i accedir-hi per la rotonda, perquè l'accés a Guissona per l'antiga carretera de Ponts està també tallada per obres de millora.

Festa de germanor a la Molsosa

El passat dia 11 de setembre es va celebrar una diada festiva entre els veïns dels pobles que conformen el municipi: La Molsosa, Prades, Els Quadrells i Anfesta. Els actes van consistir en una missa a l'antiga església parroquial i un dinar de germanor ofert per l'ajuntament.

Cal fer esment que aquesta és l'única vegada a l'any que s'utilitza aquesta església romànica, ja que va deixar de ser la parròquia, en construir-se l'actual ara fa uns setanta anys. A l'antiga rectoria, avui inexistent, hi havia l'escola del poble. Darrerament aquesta església ha estat objecte d'una primera fase de restauració consistent en habilitar un accés practicable per als cotxes i en la renovació de la teulada i el campanar on també s'ha instal·lat un sistema d'il·luminació.

Homenatge al Jaume Mas

Amb motiu de complir 40 anys de dedicació com a auxiliar administratiu a l'Ajuntament de Torà, el dia 30 d'agost, durant el sopar de germanor de la Festa Major, el Jaume Mas i Torrescasana va rebre de mans de l'alcalde una placa commemorativa d'aquest aniversari, en la qual s'expressa el reconeixement pel seu treball.

En Jaume Mas va entrar a treballar a l'Ajuntament de Torà essent alcalde en Josep Bagà i Ballús el dia 20 de juliol de 1963 i va tenir com a primer secretari en Marià-Rafel Raga.

Ja amb motiu de complir-se els 25 anys de permanència en la mateixa feina, l'any 1988, l'Ajuntament li havia lliurat una placa d'aniversari. Podem dir, doncs, que en Jaume Mas, a més de ser un funcionari exemplar i molt atent amb tothom, és un repetidor de recepcions de plaques.

Una foto per a la història

La fotografia que il·lustra aquesta notícia, feta el dia 1 de setembre passat, ens mostra tots els alcaldes que ha tingut en Jaume Mas durant aquesta llarga travessia i que l'acompanyen en la foto. Amb indicació del temps que han ocupat l'alcaldia, són, d'esquerra a dreta, els següents:

FOTOGRAFIA PLA



Josep Bagà i Ballús (1960-65), Magí Coscollola i Balagué (65-79) Ramon Riera i Simón (79-87), Neus Molins i Vilaseca (87-95), (el propi Jaume Mas), Antoni Ferrer i Farré (95-99), Mercè Valls i Querol (99-03) i Magí Coscollola i Andreu (03...).

Ha mort en Joan Solé

A punt de tancar aquesta edició, ens assabentem de la mort del Joan Solé, de Cal Cusiol de Torà, persona molt integrada al poble, molt abnegada i que va contribuir a la cultura popular, recuperant sardanes i danses típiques, com la dansa del Emprius o la dels Priors.



LLIBRES AL LLOBREGÓS

L'última setmana d'agost i la primera de setembre han estat marcades a Sanaüja per un fet cultural insòlit: la presentació, en menys de dues setmanes, de dos llibres de memòries de dues persones molt vinculades a Sanaüja.

El primer va ser el llibre **«Entre vivències. La Guerra Civil, les presons franquistes, la transició i la Unió Europea»** (Editorial Viena) de Josep Subirats Pinyana (Tortosa 1920), molt vinculat a Sanaüja des del seu matrimoni amb la sanaüjencina Divina Farré. Subirats és doctor en Ciències Econòmiques i professor jubilat de Política Fiscal de la Universitat Autònoma de Barcelona. Amb només setze anys i en plena Guerra Civil va assumir la direcció del diari tortosí El Pueblo i va ser empresonat fins a l'any 1946. Senador pel Partit Socialista, va ser membre de la Comissió que redactà l'actual Estatut —el propi Subirats comenta que alguns dels punts de l'Estatut de Catalunya van ser redactats a Sanaüja, a casa seva— i també va ser degà del Tribunal de Comptes Europeu fins l'any 1994.

L'acte va ser presentat per Teresa Ginestà, regidora pel PSC a l'Ajuntament de Mollerussa (en substitució de la diputada Teresa Cunillera, que finalment no va poder assistir a l'acte), i per l'historiador Jordi Oliva. Aquest últim va destacar, a part de l'extraordinària trajectòria vital de Subirats, la importància del llibre pel fet d'abastar un ampli període de la nostra història contemporània, que abasta des del període republicà, passant per la guerra i la postguerra, el franquisme, la transició i la consolidació de la democràcia i el paper seguit a Europa. Finalment, el propi Subirats també destacà la importància de recuperar la memòria històrica, manifestant la seva temença que a les noves generacions "...se'ls defraudi escatimant-los la memòria històrica".

D'altra banda, el dissabte 6 de setembre, dins els actes de la Festa Major de Sanaüja, Fredi Bentanachs (Barcelona, 1956) va tornar a omplir la sala del local sòcio-cultural de la vila on presitava **«Memòries d'un rebel. Records d'un ex-militant de Terra Lliure»** (Llibres de l'índex). Persona compromesa i estretament vinculada a Sanaüja, des de la seva joventut va intervenir en el sindicalisme nacional i de classe; va ser fundador i activista de Terra Lliure, quan l'organització

armada es deia Arxiu, també fou fundador del Moviment de Defensa de la Terra.

L'acte va ser presentat per l'alcalde, Antoni Mosella, que va destacar el llibre com a reflex de la història de tota una generació que va viure encara part de la seva joventut durant el franquisme. També eren presents a la taula l'editor Marcel Barrera i el sanaüjenc Jaume Bernaus, que intervingué com a amic de l'autor i com a antic membre del grup de Moviment de Defensa de la Terra a la Segarra.

A l'acte no hi va faltar un fort component emotiu, sobretot quan el propi Fredi va fer referència a Sanaüja i a tot allò que el poble significava per a ell, alhora que destacava en tot moment el suport incondicional que hi va trobar en els moments més difícils de la seva vida i de la seva trajectòria —al llibre parla amb tota la cruïlla del seu empresonament i la seva profunda decepció i "desencaix" en tornar a Barcelona i al seu ambient polític. *"El poble va ser el meu paraigua protector"*, afirma Fredi en el llibre i va ser durant aquesta llarga estada que es va començar a forjar el nucli del que

posteriorment seria l'MDT (Moviment de Defensa de la Terra) a les Terres de Ponent.

En paraules de Fredi, es tracta d'un llibre dur, que recull l'etapa més complexa i fosca de l'independentisme català. Es tracta, en definitiva, d'una aportació important a l'estudi de l'independentisme en una faceta encara poc coneguda i estudiada, amb l'al·licient de tractar-se d'un testimoni de primera mà, d'una persona de carn i ossos que ha anat desgranant en forma de records una colla d'anys marcats per vivències difícils, però també per la lluita i la utopia.

Per altra part, s'acaba de publicar el llibre **«Matamargó, terra i esperit»** d'en Josep M. Casas i Boladeras (nascut a Matamargó de Pinós en 1923). És un recull de costums, personatges i situacions de la vida de pagès a Matamargó dels anys trenta i quaranta del segle XX. El llibre descriu la realitat sociològica d'una masia enmig d'una societat primària i idíl·lica on els homes, les dones i els nens tenien un contacte directe amb la natura i convivia amb l'esforç, l'alegria, el treball i les celebracions del curs de l'any. Aquest llibre ha estat possible gràcies a la col·laboració de l'Agència Local de Desenvolupament Forestal. □

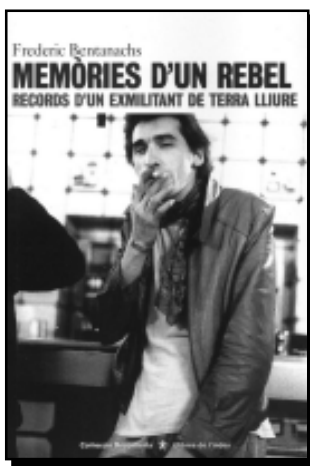



Magí Coscollola, alcalde de Torà

Quina conclusió treus dels resultats tan ajustats de les darreres eleccions municipals?

Bé, cal reconèixer que el grup de CiU hi va obtenir un bon resultat; no obstant això, també és cert que la suma de vots dels Independents per Torà i la CUP donen la majoria absoluta, de cinc regidors, per aquesta opció de govern i, per tant, és perfectament legítima, democràtica i totalment legal.

Diuen que collim el que sembrem. En aquest sentit es comenta que l'anterior equip de govern no va sembrar prou bé, en què creus que es va equivocar?

Jo crec que l'errada principal fou que des de l'alcaldia no es va donar prou informació ni es tingué prou consideració amb la resta de regidors, incloent els de CIU. Aquest distanciament comportà que gran part de les decisions de l'Ajuntament la portava completament l'alcaldesa i el tinent d'alcalde sense la participació dels altres regidors, i això és el que entenc que ha estat més negatiu.

Com penses motivar les associacions i entitats de la població a una participació més activa?

Les diferents associacions del municipi s'han de sentir recolzades per l'Ajuntament. De vegades des de l'àmbit del voluntariat, que conec molt bé perquè n'he format part, et dóna la sensació que estàs molt sol ja que sembla que no tens el recolzament del govern municipal. S'ha de trencar aquesta sensació i, per fer-ho, aquestes associacions han de participar en comissions per organitzar actes esportius, culturals o el que sigui.

Et consideres un polític, tens ambicions polítiques?

Entenent com a ambicions polítiques ocupar un càrrec fora de Torà, en aquest moment queden descartades del tot. I si mai es produís, en tot cas i per part meua, Torà sempre tindrà preferència. Jo no em plantejo ocupar cap càrrec supramunicipal, com a mínim durant aquests quatre anys. D'aquí els 4 anys veurem com està Torà i ja veurem, no tinc cap interès en perpetuar-me en el càrrec.



Veus possible una solució a la teua exclusió com a cap del parc dels bombers voluntaris de Torà?

Si mai arriba aquesta solució, sempre haurà de ser pactada. Però per mi aquest tema no és una prioritat; el que sí que em preocupa és aconseguir que el Parc de Bombers de Torà funcioni, i de la millor manera possible. Si es dóna el cas de la meua readmissió, no la rebutjaré; en cas contrari, treballaré igualment des de fora.

Hi ha qui no oblida la teua sortida precipitada de l'Ajuntament de la Neus Molins. Com la justifiques?

Gairebé preferiria que li preguntéssiu a la Neus, que tindria més valor. Però diguem que llavors teníem algunes diferències en temes d'urbanisme o d'obres, sempre per qüestions tècniques i més aviat anecdòtiques, però que aportaven males-tar. Llavors jo, considerant que la Neus Molins era una persona honrada i perfectament apta per portar l'Ajuntament, vaig optar per retirar-me perquè ella el pogués portar amb plenitud. I crec que va ser encertat, perquè el balanç del seu mandat va ser globalment positiu.

Respecte al medi ambient, quines seran les actuacions del nou Ajuntament?

La voluntat que tenim els Independents i la CUP és vetllar perquè no ens col·loquin cap instal·lació del tipus d'un abocador o incineradora que són dolentes pel medi ambient. Tot i que entenem que són necessàries i que en algun lloc s'han d'ubicar, nosaltres no som productors d'aquests tipus de residus i, per tant, entenem que no tenim perquè carregar amb elles. I, en general, volem respectar el medi ambient.

I en urbanisme, s'obligarà a urbanitzar les zones urbanitzables que en l'actualitat tenen un altre ús?

El que farem és obligar que abans d'edificar hi hagin les voreres, les rasants i les alineacions fetes perquè si no després aquest serà un problema de mal resoldre. □

Roger Besora



Mercè Valls, exalcaldessa de Torà

Abans de l'entrevista, permeteu-me una felicitació a l'equip que heu fet possible aquesta revista, el projecte de la qual vam plantejar l'ajuntament anterior, amb l'ànim que tingués una visió global, amb cabuda de tothom i de totes les opinions.

De què t'enorgulleixes més de la teva etapa com alcaldessa?

Hi ha varies coses de les que em sento bé d'haver-les tirat endavant: l'aposta ferma per la gestió privada de l'aigua, tot hi haver suportat les crítiques de la CUP (ara al govern), i tot el tema de la rehabilitació d'una part del casc antic de Torà, orgull per a la nostra vila i pels visitants. També ha suposat un esforç important l'arranjament de la plaça de Claret i Sant Cerni, el finançament per la compra del casal parroquial, els vestuaris de futbol (que ara adjudicarem), Cal Clarenes, espai jove... i no cal dir l'aprovació del Parc de Bombers.

Et dol que ni els independents ni la CUP t'hagin proposat entrar al govern municipal?

Les coses van anar quedant clares a mida que vam tenir les converses que, com a llista més votada, vam iniciar amb els independents, ja que amb la CUP va haver de ser per telèfon i per dirnos que l'últim que farien, abans de parlar de res més, seria entrar en un govern amb CIU.

Vull dir que la nostra proposta pretenia ser la d'un govern a tres bandes, tal i com va manifestar el poble de Torà, encapçalat per la llista més votada, perquè enteníem que així ho varen manifestar els ciutadans majoritàriament.

Tot això no va ser possible perquè va ser evident que tot ja estava parlat entre ells, que el que volien era governar i que la voluntat majoritària els hi era absolutament indiferent.

En canvi l'oferiment sí es va fer a dos regidors de CIU, al Miquel Soldevila i a l'Antoni Solé. Per què CIU no ha volgut aquestes dues regidories?

FOTOGRAFIA PLA



Això és absolutament fals. Cap dels dos regidors van rebre una oferta formal, només es van fer entretocs i tot això quan ja havíem llegit a la premsa que tenien les carteres repartides.

S'ha comentat que la Mercè Valls volia l'alcaldia o res. Si és així, què hi pots dir?

La Mercè Valls i el Magí Coscollola vàrem reconèixer, durant les converses mantingudes al llarg de dues setmanes fins a

l'elecció d'alcalde, que la llista més votada, en aquest cas CIU, tenia que governar i així també ho creien els meus companys de llista.

Si realment nosaltres haguéssim rebut, tal i com creiem que havia de ser, un altre tracte, tot es podia parlar amb claretat i transparència.

Hi ha qui creu que després de 12 anys de regidora i 4 d'alcaldessa et mereixies millor tracte. El poble ha quedat dividit?

El poble, al menys pel que m'ha arribat a mi, majoritàriament no entenia que es poguessin fer aquesta mena de "tractes polítics", i consideraven que havent tingut més vots havíem de governar.

Quins són els teus projectes de futur?

Continuar treballant pel meu país, per la meva comarca, pel meu poble i per la meva gent.

Et consideres una política? Quina seria la teva màxima aspiració en política?

Em considero una persona que s'ha dedicat des de l'any 1987 al servei del seu país, dins el marc d'un partit polític, CIU. La meva màxima aspiració en política seria continuar treballant en aquest món.

Llistes obertes o tancades?

Les llistes obertes són més representatives, crec que és millor votar directament els candidats. □

Roger Besora



NATURA A LA VALL: Els bolets

XAVIER MORENO, BIÒLEG

Aquella olor a terra mullada, el cant dels ocells, les lluent teranyines humitejades per l'albada i algun que altre esquirolet són arguments suficients per llevar-se de bon matí i anar-se'n a passejar per la nostra vall. No obstant, a la tardor els amants de la natura tenim un al·licient addicional: els bolets. La vall del Llobregós ofereix la possibilitat de gaudir de la presència i del sabor, si acaben a la graella, de rovellons, llenegues, fredolics, garrigons i moltes altres espècies de bolets.

Però què en sabem, d'aquest éssers vius tan curiosos? Doncs bé, els bolets són, a grans trets, la part més visible, la que surt a la superfície terrestre, dels fongs superiors o *macromicets*. A aquesta part visible els especialistes l'anomenen *carpòfor* i és plena de llavors o *espores*. És per això que un cop collits els bolets s'han de posar dins un cistell: els forats que deixa el vímet permeten que les llavors s'escapin i, d'aquesta forma, contribuïm a la seva dispersió al bosc. Mai



s'han de dipositar en bosses de plàstic.

És recomanable agafar exemplars sans i no gaire madurs, ja que els corcats i els molt madurs no ens els mengem i els més joves encara estan per desenvolupar-se. Molt millor que deixem l'esperada que en resulta en el seu hàbitat natural.

A la part que queda enterrada sota terra hom l'anomena *micel·li*, una estructura similar a arrels microscòpiques formada per filaments o *hifes*. Quan desapareix el bolet el micel·li continua present i serà el responsable que l'any següent torni a aparèixer més bolets. És per aquest motiu que els bolets s'han de collir amb ganivet tot tallant-los pel peu, així no alterarem el micel·li i podrem

Curiositats entorn dels bolets

Sabíeu que molts bolets estableixen relacions amb alguns arbres i arbustos que permeten l'intercanvi de nutrients? D'això se'n diu simbiosi micorrícica on l'arbre rep minerals absorbits pel fong del terra i el fong rep els sucres resultants de la fotosíntesi. Aquesta relació impedeix el cultiu d'aquest tipus de bolets sense l'arbre en qüestió: els rovellons i les tòfones en són un bon exemple.

Sabíeu que a la nostra vall hi ha tofoneres? Els pagesos de la vall coneixen la seva existència, però ja sabeu que una de les regles dels boletaires és mantenir en secret la ubicació d'aquest particular tresor.

conservar la rovellonera durant molts anys.

Quan us disposeu a fer una sortida, cal que tingueu present que heu de portar el calçat i la roba adequats, una bona companyia, una millor guia, una càmera fotogràfica i seny, molt seny: la natura ens pot donar sorpreses, així que res d'agafar bolets que no coneixem, res de saltar marges, pareu compte allà on poseu els peus i, si aneu sols, sempre doneu a conèixer a algú la zona a la que teniu previst d'anar.

Per tenir cura del bosc res d'entrar-hi amb els vehicles, res d'encendre-hi foc i fumar, i per suposat, res de deixar-hi deixalles.

Molta sort i no ompliu gaires cistelles!! ☐

Dites de la padrina:

"La llenega és carn d'ovella i el rovelló carn de moltó"

"Pinetells i rovellons s'amaguen pels racons"

"El bolet i el moxernó de l'octubre el millor"

"On hi ha nyora, rovellons n'hi ha a la vora"

Els bolets a la xarxa:

www.micocat.org
www.edubit.com/bolets
www.grn.es/amjc



Les pintures murals a l'Església del Convent de St. Antoni de Pàdua

TERESA GRAU

És el quart any en què l'APACT (Associació del Patrimoni Artístic i Cultural de Torà), en conveni amb l'Escola d'Arts aplicades i Oficis La Llotja, fa possible que estudiants de l'últim curs d'aquesta escola plasmin els seus coneixements artístics a les parets de l'Església del Convent. Aquesta actuació de l'APACT és molt profitosa pels estudiants; els permet demostrar i completar la seva formació duent a terme un treball pràctic, en una superfície gran i contextualitzada en un espai, de síntesi de molts dels coneixements adquirits en els seus estudis artístics superiors. Òbviament, aquesta actuació, també resulta profitosa per a La Llotja com a instrument de formació i avaluació dels seus estudiants.

Per a l'APACT resulta interessant, i en justifica la despesa econòmica, en la mesura que ho sigui per a la gent del poble. El valor d'una actuació artística és, en bona mesura, quelcom subjectiu i pot variar en el pas del temps. Més enllà del valor subjectiu de l'obra, el fet de fer pintures murals implica una millora prèvia -

ara sí, objectiva- de les parets de l'Església en la qual hi intervé, en molts casos el treball d'un paleta, d'un guixaire, d'un pintor...

Malgrat que el valor de la pintura sigui subjectiu, el fet de conèixer les intencions i mo-



tivacions de l'artista pot ajudar a interpretar-la i considerar-la millor. Enguany, una de les pintures s'ha realitzat a la part superior de l'esquerre del creuer. La temàtica d'aquesta pintura està estretament relacionada amb el mural de «foc i aigua» de la part inferior i representa el dol del poble vers les desgràcies ocasionades per fenòmens de la natura; aquest dol es manifesta amb la figura d'un home i d'una dona en acte d'oració. La pintura, de colors blancs i grisos blavosos, manté una relació directa amb l'obra l'Àngelus de François Millet (1857) i amb l'Àngelus de Salvador Dalí (1935). Podríem dir doncs, que l'Església del Convent, des de l'estiu del 2003, disposa d'una nova versió de l'Àngelus del pintor colombià Hèctor Acosta. Esperem que us agradi.

Cada pintura té com a mínim una història; ens la poden explicar o podem descobrir-la o ens la podem imaginar i no cal que coincideixin totes les versions. □



GROUP
FURAS 

Furas, S.A. Cables & Cordsets

Avda. 23 de Gener, 1
Tel. 34.973.47.30.04-Fax: 34.973.47.33.49
e-mail: furas@furas.com - http://www.furas.com
25750 Torà (Lleida) - Spain

- Fred industrial i comercial
- Instal·lacions
- Manteniment i reparacions
- Instal·lacions d'aire condicionat
- Rètols lluminosos



C/ Convert, 12
25750 TORÀ

Tel. i Fax. 973 473 387

 **Gimnàs
TORÀ**

Av. de Solsona, 49 • 25750 TORÀ
Tel. 973 47 35 06 • Mòbil 689 50 32 24
Particular 973 47 31 13

iberCaja 

Al seu servei

Plaça La Creu, s/N
25750 TORÀ (Lleida)
Tel. 973 47 32 27



Tel. 973 47 30 83 • TORÀ

TALLERS *de*
Garganta

Ctra. Barcelona - Andorra, s/n
25750 TORÀ (Lleida)
Telèfon 973 47 34 21

Josep Viladrich

Pintrats i Decoració

Carrer Occident - Tel. 973 473 455 - TORÀ

RÀDIO
altriplà
107.2 FM

LA MUNICIPAL DE L'ALTA ANOIA

www.comemissores.com/radioaltripla

Tel. 93 868 04 09 Fax 93 868 12 34 e-mail: radio.calonge@diba.es



Visca la Festa Major !

Hem acabat l'estiu i, amb ell, el temps de la calor, de la fortíssima i continuada calor que hem patit enguany. També el temps de les festes majors de tots els nostres pobles. La Festa Major és un element social i cultural molt important i arrelat en la nostra societat d'una manera molt profunda...

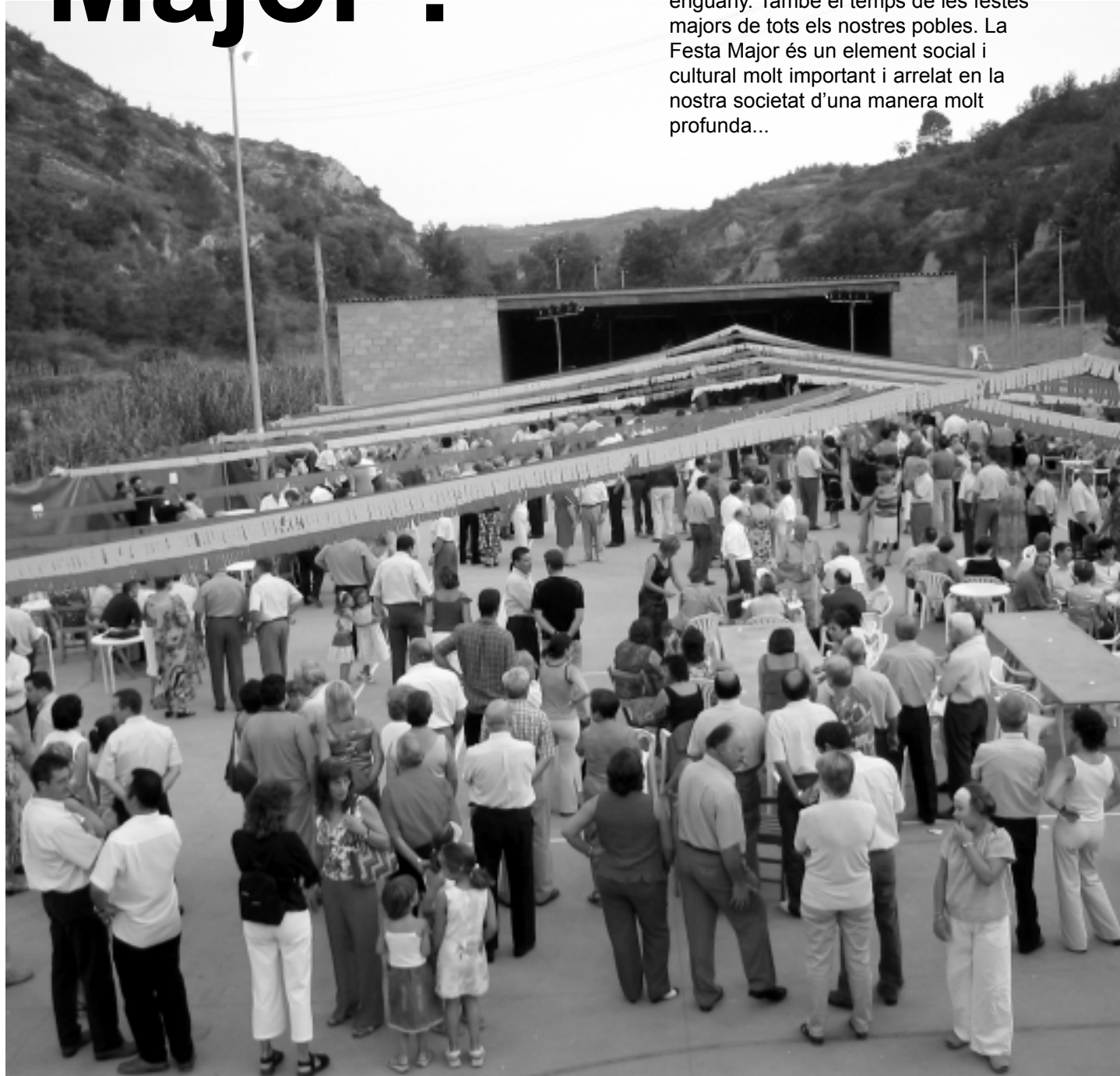



LA FESTA MAJOR FA POBLE

La festa es pot estudiar des del punt de vista antropològic, sociològic, cultural i, fins i tot, econòmic. Realment és un signe d'evolució el fet mateix de la celebració d'una festa. Els primats no evolucionats no la celebren. En l'origen de la humanitat, en les primeres tribus d'aquells homínids que poblaren el planeta, la festa va representar un nexa d'unió entre els membres de les primitives comunitats. Festes com la iniciació dels nens i adolescents en la societat o les festes de casament, o aquelles que feien referència al treball, com la caça o la collita, depenent de l'estil de vida sedentari o nòmada, ens indiquen una manera de viure i de ser de les primitives comunitats humanes.

En les nostres contrades, les festes estaven relacionades, primerament, amb l'estacionalitat dels cicles anuals que marcava la manera de treballar en un país rural. Les grans festes coincidien amb els equinoccis i solsticis que significaven el canvi d'estació i, per tant, de la climatologia, de la qual

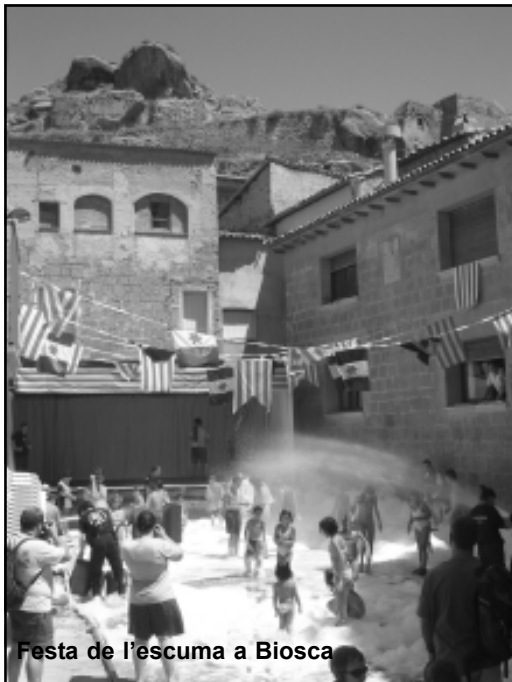

Festa de l'escuma a Biosca



Sardanes a Castellfollit



Ball del Fanalet a Pinós



Aleny, Lloberola i Prades, les últimes festes majors del Llobregós





depenia en gran part l'economia i, moltes vegades, la supervivència. Així tenim les festes d'hivern, com la celebració de començar-se a allargar les hores de sol; les festes de primavera, com el renaixement de la natura; les festes d'estiu, amb moltes hores de sol, com a culminació de la feina amb les collites, i les festes de tardor, com la celebració de la mort tot esperant un nou renéixer.

Sens dubte, tot aquest sentit festiu estava relacionat amb les divinitats i amb el sentiment religiós que presidia la vida d'aquelles comunitats. Amb l'evolució social i l'adveniment d'una nova cultura religiosa amb el cristianisme, les festes es continuarien celebrant, atorgant-li, tanmateix, un nou sentit religiós no tan directament lligat als cicles naturals i a la climatologia d'una manera supersticiosa, sinó a esdeveniments simbòlics dels nous conceptes religiosos. Així, les festes d'hivern, com el naixement del sol, es convertiren en



Pallassos a Ivorra



Aplec de Festa Major al Sant Dubte d'Ivorra



Grallers a Anfesta



Festa infantil a Biosca



Concert coral a la Molsosa



Hostal de Pinós

973 473 062

*Plaça del Santuari, sn
25287 Pinós*



Ctra. de Calaf, nau 2
25750 - TORÀ (Lleida)

Tel. 973 473 590
Fax 973 473 807

AUTOCARS

Prats Serrat

Ramon Prats Serrat

TRANSPORT ESCOLAR
SERVEIS NACIONALS I INTERNACIONALS
GRUPS PARTICULARS

Ctra. de Calaf, nau 2
25750 - TORÀ (Lleida)

Tel. 973 473 590
Fax 973 473 807

MATERIALS PER A LA CONSTRUCCIÓ
BANY I COMPLEMENTES

JORDI VILAR, S.L.

Ctra. Manresa, km. 50 - 25280 SOLSONA
Tel. 973 47 2077 - Fax 973 48 2373



Tallers Porta
MAQUINÀRIA AGRÍCOLA

Josep Porta Gené
Avda. de Solsona, 22 - Tel. (973) 47 31 00
25750 TORÀ - LLEIDA



**PLÁSTICOS
RETRÁCTILES S.L.**

Producto
CRISTEL®



Pol. Ind. L'Aguda, s/n
25750 TORÀ (Lleida - Spain)

Tel. 34 973 473 347
Fax 34 973 473 444

CONSTRUCCIONS



J. Antoni Parra

C/ Vilàs, s/n • Tel. 973 47 60 78 • SANAÛJA



**Llibreria-Estanc-
Objectes de regal-Videoclub**

ROVIRA

MP Rosa Masés Riu Tel. i Fax 973 473346

NIF: 78146449-Q

PI Vall. 16 25750 - Torà (Lleida)



mobles
PEREZ

IL·LUMINACIÓ - DECORACIÓ - INTERIORISME

Plaça Barcelona'92, núm.3 • C/ Isidre Vilaró, 14 - 08280 CALAF (BCN) • Tel./Fax 93 868 04 28



les festes de Nadal, recordant el naixement de Jesucrist; les festes de primavera donaren pas a la Pasqua, com una nova renaixença; les festes d'estiu, relacionades amb les advocacions de determinats sants (Sant Joan, la Mare de Déu d'agost o de setembre, Sant Gil); i les festes de tardor, amb la celebració de la festa de Tots Sants i dels difunts.

Amb tot, sigui quina sigui la significació que cadascú li doni, la celebració d'una festa i, en concret, de la Festa Major és un esdeveniment social molt important per a la subsistència mateixa d'una comunitat. Tant, que un poble que oblidia la seva festa i no en celebra cap és un poble condemnat a morir i a desaparèixer com a comunitat, ja que li manca un dels elements d'unió i de cohesió social. En la Festa es comparteix una mateixa identitat que dóna fesomia a la comunitat. Per això diem que la Festa Major fa poble. □



Competicions lídiques a Ardèvol



Músics als carrers de Biosca



Ball a Sant Cerni



«El pagès de ferro» a Ardèvol



Castell de focs a Sanaüja



Missa de Festa Major a Sant Pesselaç



Concert de Rock a Torà



Ball popular a Sanauja



Preparant el sopar de germanor a Sant Pesselaç

ELS ELEMENTS DE LA FESTA

Durant la festa es desenvolupen nombroses activitats. En el reportatge fotogràfic presentem una selecció que va des de les manifestacions culturals, com ara exposicions de pintures o concerts, fins a competicions esportives i lúdiques, gimcanes, música i ball, passant per la bellesa i la màgia dels focs d'artifici. Tot per aconseguir que la festa acompleixi la seva finalitat de divertir sense distinció d'edats. Tant els més petits com els més grans són convocats a participa-hi.



Correfocs a Sanauja



Gimcana nocturna a Torà



L'ART FORMA PART DE LA FESTA

En molts dels nostres pobles, les arts plàstiques s'incorporen de forma natural a la Festa Major, de tal forma que les exposicions proliferen, ja que la contemplació d'una obra d'art provoca sentiments de plaer, element constitutiu de la festa.

Exposicions:

Festa Major de Torà

- A l'Església del Convent: Ramón Blasi (treballs amb fusta), Gil Solé i Antonieta Zaccarelli (fotografies), Sisi Sevilla (ceràmica) i Antoni Salcedo (pirogravat).

- A la sala de plens de l'Ajuntament: Dolors Torra (pintura).

Festa Major de Biosca

- Sergi Ballester (pintura).

Festa Major de Massoteras

- Michael Thomas (pintura)

Festa Major de Sanaüja

- VIII mostra d'artesanía d'artistes locals.

- Exposició de punta al coixí.

- Exposició del concurs de pintura ràpida.



Exposició de pintures a Massoteras



Exposició de pintures a Biosca



Exposició de pirogravats a Torà



Exposició de pintura a Torà



Ceràmica artística a Torà



Les escoles del voltant del Llobregós

ROSA M. BERGADÀ

Gairebé totes les escoles dels municipis que envolten el riu Llobregós formen part d'una ZER, (Zona Escolar Rural). Les escoles rurals s'agrupen i comparteixen determinades actuacions, institucions i professorat especialista itinerant (anglès, música, educació física i educació especial), que cada escola individualment no podria tenir per la poca quantitat d'alumnes. Aquest agrupament comporta avantatges per aquestes escoles, com és ara la possibilitat d'organitzar colònies i sortides escolars conjuntes.

Cada ZER té una Seu (que pot ser una de les escoles o el centre de recursos pedagògics de la zona) amb un equip directiu i un consell escolar integrat per membres dels diferents sectors de les escoles que formen la ZER.

XAVI SANTESMASSES



Municipis d'Ivorra – Sanaüja – Biosca

El CEIP Ivorra, el CEIP Sanaüja i el CEIP Sants Abdó i Senén de Biosca pertanyen a la mateixa ZER, la ZER La Segarra, juntament amb altres escoles d'altres pobles: CEIP Les Pallargues dels Els Plans de Sió, CEIP Mare de Déu de la Mercè de Sant Ramon i CEIP Vall Ondara de Ribera d'Ondara. Són 6 escoles.

Treballen en comú les sortides, seminaris d'escola, projectes curriculars, etc. El seu EAP (Equip d'Assessorament Psicopedagògic) pertany a Cervera, EAP La Segarra.

Tenen un horari comú de 10 h a 1 h del matí i de 3 h a 5 h de la tarda. Quinzenalment, els dimecres a la tarda, es reuneix tot el professorat al Centre de Recursos Pedagògics de Cervera per a la coordinació i presa d'acords de les 6 escoles. Per aquesta raó un dimecres al més no hi ha classes a la tarda.

El CEIP Ivorra compta amb 5 alumnes i 1 mestra. No hi ha menjador escolar.

El CEIP Sanaüja té 38 alumnes i 4 mestres. Disposa de menjador escolar amb servei de càtering i una monitora. Una aula de l'escola està destinada al servei de guarderia.

El CEIP Sants Abdó i Senén de Biosca té 14 alumnes i 2 mestres. Disposa de servei de menjador amb cuinera i una monitora.

En total a la ZER La Segarra són uns 140 alumnes, aproximadament, i uns 20 mestres.

Municipi de Pinós

El CEIP Ardèvol de Pinós, situat al poble d'Ardèvol forma part de la ZER El Solsonès Sud.

Altres escoles que integren aquesta ZER són: CEIP Freixinet de Solsona a Riner, CEIP Llobera a Llobera, CEIP Ogern a Bassella, CEIP Sant Climent a Pinell del Solsonès.

La ZER del Solsonès Nord està formada per les següents escoles: CEIP Tuixent a Josa i Tuixén, CEIP Aiguadora a Navès, CEIP La Coma a La Coma i la Pedra, CEIP Lladurs a Lladurs i CEIP Cambrils a Odèn.

Fins al curs passat formaven una sola ZER, però per raons de distàncies ha calgut fer aquesta nova distribució. Com que les Seus, de moment, encara no estan constituïdes, funcionen conjuntament. Aquesta divisió ha afavorit que cada ZER tingui els seus propis especialistes de música, anglès i educació física.

L'horari d'aquestes escoles és de les 9,30 h a 1 h del matí i de les 2,45 h a les 4,45 h de la tarda. Cada quinze dies a la tarda els mestres de la ZER es reuneixen al Centre de Recursos Pedagògics de Solsona per a determinar les actuacions i preses de decisions, per la qual cosa els dimecres a la tarda no hi ha classes.

El seu EAP (Equip d'Assessorament Psicopedagògic) pertany a Solsona. El CEIP Ardèvol compta amb 6 alumnes i 1 mestra. Disposa de menjador, cal Bosch, tres dies a la setmana.

Actualment la ZER Solsonès Nord compta amb 40 alumnes i la Sud amb 49 alumnes.



Municipi de Castellfollit de Riubregós

El CEIP Sant Roc de Castellfollit de Riubregós pertany a la ZER Vent d'Avall, juntament amb les escoles CEIP Copons a Copons, CEIP Font de l'Anoia a Sant Martí de Sèsqueioles i CEIP Mare de Déu del Portal a Els Prats de Rei. Són, doncs, 4 centres escolars.

El seu horari escolar és de les 9,30 h a les 12,30 h del matí i de 3 h a 5 h de la tarda. Es reuneixen a Prats de Rei per a prendre decisions i organitzar-se conjuntament, fora d'horari escolar amb alumnes.

El seu EAP és a Igualada, la psicopedagoga cobreix tota la comarca.

El CEIP Sant Roc té 9 alumnes. No hi ha servei de menjador.

En total a tota la ZER Vent d'Avall hi ha uns 54 alumnes i 13 mestres.

Municipi de Torà

El CEIP Sant Gil de Torà, no forma part de cap Zona Escolar Rural.

Actualment té una línia escolar incompleta. Tenint en compte l'atenció a la diversitat, cada nivell escolar té un mestre tutor, des d'Educació infantil, 3 anys, fins a 2on de Cicle Superior. En

total el centre compta amb 95 alumnes i una plantilla de 10 mestres, entre els qual hi ha els especialistes d'educació infantil, anglès, música i educació física.

El seu EAP, Equip d'Assessorament Psicopedagògic, és a Cervera.

L'horari escolar és de 9 h a 12 h del matí i de 3 h a 5 h de la tarda. No hi ha transport escolar, però hi ha servei de menjador amb cuinera i tres monitores.

Les decisions i acords es prenen a nivell de claustre amb la supervisió

del Consell Escolar del Centre. □

Telèfons dels centres

CEIP Sant Gil (Torà)	973 473 204
CEIP Sant Roc (Castellfollit)	938 693 011
CEIP Ardèvol (Ardèvol)	973 473 463
CEIP Ivorra (Ivorra)	973 524 331
CEIP Sanauja (Sanauja)	973 476 136
CEIP Sants Abdó i Senén (Biosca)	973 473 545

Web de les ZER de Catalunya:
<http://www.xtec.es/~jsors/catalu.htm>



VENDA - INSTAL·LACIÓ
REPARACIÓ D'ELECTRÒNICA EN GENERAL

TV-VÍDEO-AUDIO-HIFI
TELECOMUNICACIÓ
ORDINADORS
TELEFONIA

ELECTRÓNICA MCA

MAGÍ COSCOLLOLA ANDREU

e-mail: mca@viladetora.net

C. del Vall, 6 Tel./Fax 973473350

25750 TORÀ (Lleida)

Garrofé

Joieleria

Fluvià nº 3
Guissona
Telèfon 973550320



BLAI GABINET DE SERVEIS, S.L.

PONTS - Tel. 973-460-500

TORA - Tel. 973-473.155

GESTORIA

LABORAL - FISCAL

ASSEGURANCES

COMPTABILITATS

FOTOGRAFIA
pla

Reportatges de
Noces
Bateigs
Comunions
Aniversaris

Cartes manuals i ràpids

Treballs d'aficionats

C/ Bisca, 6
Tel. (973) 47 32 39
25750 TORÀ



JAUME CULELL GRAU

PINTURA I DECORACIÓ

Tel. 973 473 573 Mòbil 658 89 16 43
TORÀ (Lleida)

Perruqueria
Ma. Elena
Perruqueria Home - Dona

C/ Orient, 6, 1er, 2a.
Telf. 973 47 32 91
TORÀ



FORMIGEST S.L.

CONSTRUCCIONS

Plaça del Vall, - 25750 TORÀ (Lleida)

QUEVIURE &
«LA FACINA»

M. ROSA TARRUELLA
C/ VALL, 4
TEL. 973 473 006
TORÀ (LLEIDA)

assessoria
COFISCO
S.L.

Plaça de la Creu, 3 - 25750 TORÀ (Lleida)

tel. / fax 973 47 33 17

e-mail: cofisco@teleline.es

VENDA DE:
OLIS, LUBRICANTS
i GRASSES

ESTACIÓ DE SERVEI

MÁS

SERVEI A DOMICILI DE GASOILS

Ctra. d'Andorra, s/n
Tel. 973 47 35 81
25750 TORÀ



LES CAMINADES DE TARDOR

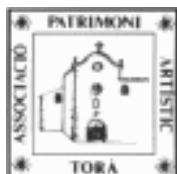

A partir del dia 5 d'octubre i fins al 30 de novembre de 2003 l'Associació del Patrimoni Artístic i Cultural de Torà ha programat un seguit de caminades cada diumenge. Es continua amb l'esperit de les caminades organitzades la passada primavera i tardor, que tan bona acollida van tenir. Es tracta de fer una mica d'esport i de donar a conèixer el nostre entorn natural i el patrimoni artístic, no només de Torà, sinó també dels pobles veïns.

Les caminades són obertes a tothom, gratuïtes i guiades per membres de l'Associació del Patrimoni Artístic i Cultural de Torà (APACT), amb recorreguts fàcils, de poc desnivell i d'una durada aproximada de tres a quatre hores, comptant descansos i visites a llocs d'interès. Només requereixen un bon calçat, roba adequada a la meteorologia i ganes de gaudir de l'entorn natural.

No es dona cap avituallament, cal portar-se l'esmorzar i la beguda. Sempre que sigui possible els bombers voluntaris de Torà ens donaran el seu suport amb efectius humans i un vehicle.

Els desplaçaments es faran amb vehicles particulars. L'APACT declina tota responsabilitat en cas d'accident o danys que puguin rebre o produir els caminants.

Caminades programades



5 d'octubre. Ruta de Castellfollit. Recorregut: (*molt fàcil*) TORÀ – plans de Fontanet – Santa Maria – Castellfollit – visita al castell i al poble – plans de Fontanet – TORÀ.

12 d'octubre. Ruta de l'Aguda. Recorregut: (*molt fàcil*) TORÀ – horta Merites – carretera a Solsona – Cal Marvà – AGUDA.
Observacions: a les 12 serem a l'Aguda pel qui vulgui anar a missa.

19 d'octubre. Ruta de Sant Pere Sasserra. Recorregut: (*molt fàcil*) SOCARRATS – Padullers – Sant Pere Sasserra – Comabella – Guillons – SOCARRATS.
Observacions: Desplaçament amb vehicles particulars fins a Socarrats.

26 d'octubre. Ruta de Vicfred. Recorregut: (*fàcil*) TORÀ – camí de Palouet – Vicfred – camí de Palouet – TORÀ.

2 de novembre. Ruta d'Ardèvol. Recorregut: (*fàcil*) TORÀ – Sant Donat – Claret – Petxa – Peçarrodonà – ARDÈVOL.
Observacions: Tornada amb vehicles particulars.

9 de novembre. Ruta de la Torre de Vallferosa. Recorregut: (*molt fàcil*) MARQUILLES – toll de l'amic – torre de Vallferosa – Clavells – MARQUILLES.
Observacions: Desplaçament amb vehicles particulars fins a Marquilles.

16 de novembre. Ruta de Palouet. Recorregut: (*molt fàcil*) TORÀ – pont del Diable – Solibernat – Palouet – Sant Pere dels Empalous – TORÀ.

23 de novembre. Ruta del castell de Llanera. Recorregut: (*fàcil*) SANT CERNI – riera del Llanera – castell de Llanera – riera del Llanera – SANT CERNI.
Observacions: Desplaçament amb vehicles particulars fins a Sant Cerni.

30 de novembre. Ruta de Claret. Recorregut: (*molt fàcil*) TORÀ – Horta Merites – Fontanet – Figuerola – CLARET.
Observacions: Tornada amb vehicles particulars.

Hora de sortida: 9,30 hores
Lloc: Plaça de la Font de Torà.
Més informació: <http://www.viladetora.net>
e-mail: apac@viladetora.net



L'ASSISTÈNCIA SANITÀRIA (2)

El municipi de Massoteres, a dos quilòmetres de Guissona, té com a agregats els nuclis de Talteüll i Palouet. Entre tots sumen uns 180 habitants.

La qüestió sanitària d'aquest municipi entra de ple en l'àrea d'influència de Guissona i és a càrrec del Dr. Ignasi de Miguel, el qual un cop per setmana -els dimecres- atén els pacients al consultori de Massoteres, situat al centre de la població. Els altres dies de la setmana, de dilluns a divendres, els habitants d'aquest municipi poden ser atesos al consultori de Guissona, al nou edifici de la Fundació recentment estrenat, indistintament pels doctors Ignasi de Miguel i Joan Martorell, ambdós amb residència a Guissona.

Tant el municipi de Massoteres com els altres d'aquesta zona estan adscrits a l'Àrea Bàsica de Salut (ABS) de Cervera, on està instal·lat el Centre d'Assistència Primària (CAP), per a atendre aquells malalts que ho necessitin. És només un primer pas -un segon pas, si voleu-, ja que si les patologies ho requereixen, els pacients són derivats a Tàrraga, Lleida o Igualada. Hem de destacar que el CAP de Cervera no té servei radiològic i, per tant, caldrà el desplaçament, com a mínim, fins a Tàrraga. Una cosa tan corrent i elemental com una simple radiografia sembla que s'hauria de poder fer més a prop de l'interessat.

Pels serveis de cap de setmana en tota aquesta zona és imprescindible posar-se en contacte amb el CAP de Cervera i, des d'allí, determinen el o els facultatius que han d'atendre la urgència sol·licitada. I, si, a manca d'altres alternatives com pot ser disposar d'un CAP a Guissona, aquest servei funciona relativament bé, quan arriba l'estiu i l'hora de vacances la cosa es complica perquè els efectius sanitaris són més reduïts. Un aspecte molt positiu a favor dels usuaris de la sanitat de Massoteres és que a Guissona existeix un parc d'ambulàncies per atendre al moment aquelles necessitats que es presenten en un moment donat.

Podem dir, sense exagerar -així ho hem pogut indagar-, que a Massoteres l'índex de satisfacció sanitària és ben alt, sobretot pels primers auxilis. I aquí tenen molt a veure la competència i dedicació dels doctors de Miguel i Martorell. □



roba de casa modes

albert

Rita Brau i Rius

Tel. 973 47 31 01 - TORÀ

FUSTERIA BACARDIT DE CALAF, S.L.

DECORACIÓ - CUINES - PERSIANES - PARQUET - TREBALLS AMB LA FUSTA

Prior Farràs, 4 08280 CALAF
Tel i Fax 93 869 84 63



Telèfons d'interès

BIOSCA

AJUNTAMENT	973 473 241
CONSULTORI MÈDIC	973 473 528
ESCOLA	973 473 505
PARRÒQUIA	973 473 082

CALONGE

AJUNTAMENT	938 690 409
PARRÒQUIA	938 698 416

CASTELLFOLLIT

AJUNTAMENT	938 693 031
ESCOLA	938 693 011
PARRÒQUIA	973 524 039

IVORRA

AJUNTAMENT	973 524 036
CONSULTORI MÈDIC	973 524 036
PARRÒQUIA	973 524 039
ESCOLA	973 524 033

MASSOTERES

AJUNTAMENT	973 551 426
CONSULTORI MÈDIC	973 551 226
PARRÒQUIA	973 500 213
TEL.PÚBLIC	973 550 439

LA MOLSOA

AJUNTAMENT	973 296 090
PRADES TEL.PÚBLIC	973 473 037
PARRÒQUIA	973 524 039

PINÓS-ARDEVOL

AJUNTAMENT	973 473 292
CENTRE CULTURAL	973 473 368
ESCOLA	973 473 463
PARRÒQUIA	973 473 010

SANAÜJA

AJUNTAMENT	973 476 008
CONSULTORI MÈDIC	973 476 066
ESCOLA	973 476 136
FARMÀCIA	973 476 109
GRALLERS-DIABLES	973 476 163
PARRÒQUIA	973 476 079

TORÀ

AJUNTAMENT	973 473 028
BOMBERS	973 473 380
	973 473 496
CONSULTORI	973 473 333
ESCOLA	973 473 204
FARMÀCIA	973 473 220
PARRÒQUIA	973 473 082

ACTIVITATS

27 de setembre. Castellfollit de Riubregós, 20 hores, actuació de la coral Cor Trimbant.

Futbol-Sala: Massoteres Sant Guim - Arbeca 16:30 h.

Futbol-Sala: Torà - Penelles 16 h.

28 de setembre. Castellfollit de Riubregós, d'11 a 14 hores, itinerari guiat pel poble.

28 de setembre. Sant Pesselaç, d'11 a 14 hores, visita comentada a Sant Pesselaç (Calonge de Segarra).

5 d'octubre. TORÀ. 9,30 h Caminades de tardor: Ruta de Castellfollit - 16,30 hores. Futbol. C.F.TORÀ – C.F. BARBENS Aplec a l'ermita de la M. de Déu de Camp-Real. Missa que aplega veïns dels tres pobles del municipi: Massoteres, Palouet i Talteüll. 11 d'octubre. Futbol-Sala: Massoteres Sant Guim - Cubells 16:30 h.

Futbol-Sala: Torà - Cervera 16 h.

12 d'octubre. Aplec al Santuari de l'Aguda - TORÀ. 9,30 h Caminades de tardor: Ruta de l'Aguda - 16,15 hores. Futbol.

C.F.TORÀ – C.F. SORT

18 d'octubre. Futbol-Sala: Torà - Bellpuig 16 h.

19 d'octubre. TORÀ. 9,30 h Caminades de tardor: Ruta de Sant Pere Sasserra

25 d'octubre: BIOSCA. Grup de teatre Vila-Closa de San Climenç. Obra: *Políticament incorrecte*. Lloc: Local sòcio-cultural "Cal Borres".

Futbol-Sala: Massoteres Sant Guim - Ponts 16:30 h.

26 d'octubre. TORÀ. 9,30 h Caminades de tardor: Ruta de Vicfred - 16,00 hores. Futbol. C.F.TORÀ – C.D. LINYOLA

31 d'octubre. Local social de Massoteres, a la nit. Castanyada popular gratuïta i oberta a tothom.

1 de novembre: BIOSCA. 19.00 h, castanyada amb torrades i arengades. Lloc: Plaça Major.

Futbol-Sala: Torà - Guimerà 16 h.

Futbol-Sala: Massoteres Sant Guim - Torà 16:30 h.

2 de novembre. TORÀ. 9,30 h Caminades de tardor: Ruta d'Ardèvol

9 de novembre. TORÀ. 9,30 h Caminades de tardor: Ruta de la torre de Vallferossa - 15,30 hores. Futbol. C.F.TORÀ – C.F. COLL DE NARGÓ

15 de novembre. Futbol-Sala: Torà - Pallargues 16 h

16 de novembre. TORÀ. 9,30 h Caminades de tardor: Ruta de Palouet

SANAÜJA, actes commemoratius del 150è aniversari de la mort del músic i compositor de Sanaüja Francesc Andreví.

22 de novembre. Futbol-Sala: Massoteres Sant Guim - Calaf 16:30 h.

23 de novembre. TORÀ. 9,30 h Caminades de tardor: Ruta del castell de Llanera - 15,30 hores. Futbol. C.F.TORÀ – C.F. FONDARELLA

SANAÜJA, actes commemoratius del 150è aniversari de la mort del músic i compositor de Sanaüja Francesc Andreví.

29 de novembre. Futbol-Sala: Torà - Prod. A. Orobich 16 h.

30 de novembre. TORÀ. 9,30 h Caminades de tardor: Ruta de Claret

www.llobregos.info

e-mail: llobregos@terra.es

EXCAVACIONS GERMANS

CASES S.L.

Ramon Cases Jounou

Avgda. Solsona, 8 Altell, 5
25750 TORÀ (Lleida)
Tel. 973 473 616

Mòb. 629 285 518

C/ Escots, 30
25753 SANAUJA (Lleida)
Tel. Fax 973 476 041

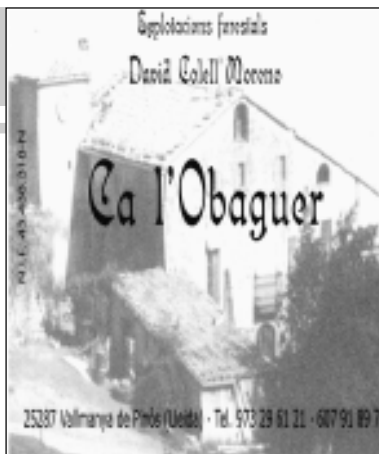

TRANSPORTS I CEREALS
COMERCIAL ARDEVOLANA, S.L.

Casa Freixes
25287 Ardevol de Pinós (Lleida)

Tel.: 973 47 35 34

Fax: 973 47 30 14

Mòbil: 687 50 37 50



Perruqueria
Carmen's
HOME I DONA

Depilacions, solarium...

Plaça del Vall, 8
Tel. 973 473 106
TORÀ (Lleida)

RESTAURANT SNACK - BAR

la torre

Pa i Coca - La Casa dels emborrats



Menjar a la carta i pagar al menut

Passatge Guanyabens
02291 CASTELLPOLLIT DE RIUBREGÓS (COC) - Telèfon 93 858 30 17

**Construccions
Sant Gil, S.Coop.C.Ltda.**



Av. Solsona, 8, ents 6 - Telèfon 973 473 547 - 25750 TORÀ (Lleida)

Telèfon 973 47 35 38

PLAÇA DEL VALL, 24 • TORÀ (LA SEGARRA)

mail: gotic@cag.es





Els vells estem cansats

Els vells estem cansats, però no de treballar ni de viure, sinó de tanta pressa, angoixa, disbauxa i neguit en què vivim. Anys enrera, en la nostra joventut, tot es feia amb més calma; el treball era més feixuc, però també més constant i harmoniós. Avui pot resultar ridícul, però antigament la gent cantava mentre treballava. El pagès tot llaurant, el paleta fent parets, els artesans en els seus obradors i, fins i tot, les teixidores cantaven al ritme del moviment dels seus telers. El cant calmava el sofriment corporal del treball.

Ara ningú canta, tothom troba el seu treball pesat, la gent té pressa, neguit, constantment mira el rellotge del seu canell, fa tard, té angúnia.

On és el progrés que diuen que ens porta a viure millor?

Els rius i riuets estan sense aigua ni peixos, bruts; els boscos, cremats, i als camps que els envolten no s'hi veuen ocells ni bestioles feréstegues. La contaminació s'ho menja tot. Hem de posar remei a la degradació constant de la natura, si no, dintre de poc, tindrem una natura morta.

La gent gran ens queixem que estem cansats, però diuen que hem de donar pas a les noves cultures i costums, i així ho fem, encara que sigui reganyant una mica.

Jaume Coberó i Coberó.

Això només em pot passar a mi

Una vegada, en un país molt refinat i de bons costums, hi havia un príncep. Un dia es va esbrinar que la seva il·lusió era fer de compresa de la seva amant, mentre tenia una reina a casa. Ho va saber tot el món i va fer el més gran dels ridículs. Segur que va pensar: *Això només em podia passar a mi.*

– A què ve tot això? – Doncs mira: Escriure és un relax i procuro fer-ho quan les coses no surten tan bé com un espera. Dit d'una altra manera: – Deu ésser una manera d'esbafar-me. Només començar i toca el telèfon. – A les dues de la matinada? – De segur que és una urgència!

Doncs, no. Algun graciós. – Diga'm? Uns moments de silenci i pengen. El número queda gravat i pots saber qui es el «guapo» que t'aprecia tant a altes hores de la nit. *Això no solament em deu passar a mi, oi?*

A molts ens deu haver passat: Agafar el martell i picar-te els dits. Et recarcoles de dolor i vénen ganes de deixar-ho tot; però si, tossut, continues picant i per segona vegada tornes a topar amb el mateix dit, llavors sí, surt sense voler un llenguatge que en més d'una ocasió un mateix queda perplex de les paraulotes que s'és capaç de dir. Un vocabulari que no serveix per a res,



- MATANÇA
- ELABORACIÓ
- DEGUSTACIÓ

www.casamagi.com
cosco@viladetora.net

*és ben trist néixer "toç"
maleeixo el destí
que m'ha fer tan fastigós,
tan lleig, tan sonso i "garrí",
però sobretot, tan gustós.*

J. Vilagran 1991

QUATRE GENERACIONS AL SERVEI DEL CLIENT

Plaça de la Creu, 7 - Tel. 973 473 051 - 25750 TORÀ (Lleida)



Sempre mirant de fronteres cap a fora, vèiem els demés amb tecnologies molt més avançades que a casa nostra. Era com fer el ridícul, exclamant: *-Això només ens passa aquí.*

Ara ja no mirem tant a altres països com a model a seguir, fins i tot va ser motiu de burla veure com un país tan "adelantat" com els Estats Units, va haver de comptar i recomptar els vots fins a l'extrem d'haver-ho de fer manualment. Va ser una riota de cara al món. *- Això no ens passa ni a nosaltres.* I, arrel d'aquells vots dubtosos, va sortir-ne un poderós que ha anat de caçador pel món, promentent-nos una justícia infinita, fanfarronejant que agafaria el conill i li posaria



tota mena de grillons amb l'ajuda dels seus xacals; i ha resultat que ni tan sols saben el cau on es burla d'ells. Tanta CIA, tant pentàgon i tanta arrogància i se'ls van anar a pixar a l'hort un 11 de setembre. *Això val més que no passi mai més enlloc.*

I per acabar-ho d'arreglar, aquests dies passats, de cop i volta es queden sense llum 50.000.000 de persones al país "model" del

món. Potser val més no criticar, que el dia menys pensat ens pot passar a nosaltres.

Tan bon aparador de cara al món i es veu que n'hi ha molts que porten els calçotets bruts.- M'enteneu, no?

- A mi només em fa mal el dit. N'hi ha que se'ls piquen molt més fort. - És el meu consol.

Ramon d'Ardèvol

El què, s'ha acabat?

Sí, ja fa més de tres mesos que torno a ser per aquests carrers, però la resta de coses segueix igual. El meu cervell segueix estant entre reixes i, fins que no s'acabi tot, hi seguirà essent. Perquè la incertesa de no poder decidir per mi mateix que faré en la vida, haver d'anar a signar cada dimecres, saber que tinc el telèfon punxat i veure gent desconeguda pel carrer observant-me, no és pas una sensació agradable.

Somiar la majoria dels dies en les situacions d'aquells dies, tenir malsons, estar treballant i que

no et puguis treure del cap segons quines frases... no és viure com vols.

En la part judicial se'ns continua acusant de formar una banda armada. En la part física segueixo sense poder anar amb bici pel dolor que em fan les cames... Però per la gent tot s'ha acabat, tot va ser un mal son.

Amb aquestes línies sols volia expressar els meus sentiments, perquè se suposa que hi ha llibertat d'expressió.

Jordi Vilaseca

LLOBREGÓS INFORMATIU

Publicitat:
Tf. 973 473 253

La revista LLOBREGÓS INFORMATIU comunica als lectors, subscriptors i anunciants que el Núm. 1, corresponent al mes d'agost de 2003, s'ha exhaurit. La tirada havia estat de 500 exemplars.



Grau
asseurances

Telf. i Fax 973 473103 TORÀ
assegrau@agentes.winterthur.es
agentes.winterthur.es/d.grau



El tabac

Des de fa un temps, en els paquets de cigarretes es pot llegir una enganxina blanca ressaltant amb una amenaça de mort. La paraula mort és una denominació delicada a Occident. És només un «concepte» sense resoldre. Mort és un terme nihilista i buit, que està vinculat a l'evasió social. Quan es presenta genera por, separació, sofriment... acompanyada de soledat, aflicció i desconsol.

Que el Tabac mati és un altre autoengany per a amagar la veritable causa del problema. El Tabac és una planta nascuda en la naturalesa, consagrada per un llinatge de tradicions nadiues d'Amèrica, la qual, ben usada en la dosi correcta, calma, pacifica l'esperit i protegeix. El tabac ha estat utilitzat des d'èpoques mil·lenàries per pobles sans i valerosos, on no es coneixia el càncer.

Llavors, com és possible que mati?

El que realment mata és l'engranatge corrupte que hi ha darrera un paquet de cigarretes; és el missatge que carrega: fabricació massiva, publicitat, barreja d'additius verinosos. El tribut del gran negoci. El que fa mal és l'actitud amb la qual es fuma, i també allà on es fuma. Així, doncs, és interessant saber que hi ha un abisme de diferència entre el Tabac i les cigarretes.

Si el Tabac mata, per què es permet la venda d'un verí social tan letal? Vendre un article amb un missatge de mort resulta contradictori.

Llavors, si la persona que fuma s'està suïcidant a poc a poc, és important respectar la seva decisió, ja que la mort es ven en les botigues i els estancs són legals. Aquesta política paternalista de protecció al consumidor és un altre «placebo» per encobrir la veritat, tot generant més culpabilitat, confusió i paranoia.

Generalment les persones que fumen tenen un alt nivell d'inseguretat i culpabilitat. La majoria

pateix un turment silencios, uns altres es rebel·len oblidant llur dependència, ja que el que caracteritza una addicció és l'evasió i l'engany. El més probable és que l'enganxina



deixi ja d'espantar i tot segueixi igual per al bé de les tabaqueres, amb una major adaptació a la mort, aguditzant més encara la manca d'afrontament al problema.

L'obsessió sempre és cega, la persona està dominada per una necessitat incontenible, que genera l'oblit de possibles propòsits.

Per què el govern no col·loca una enganxina que digui «Busqueu un temps de Pau per fumar; consumeu Tabac pur, sense additius; fumeu sense culpabilitzar-vos; per què fumeu?», o alguna direcció d'ajuda per a resoldre el problema des de l'origen.

Per tant, la pregunta és: - Què ho fa, que una persona fumi?-. La resposta és molt simple: aquesta persona necessita una ajuda, que li arribi amb la primera inspiració del fum. Ja el fet de fumar s'ha fet necessari per pal·liar la velocitat febril i decadent en què es viu en aquesta societat.

No és millor que el govern treballi directament amb les tabaqueres, denunciant públicament la seva corrupció davant totes les persones que fumen?

Per què no s'hi va directament a les causes, en lloc d'utilitzar la mort com a amenaça? I que deixin la gent en pau, ja que és un procés que no té resolució.

M^a Antonietta Zaccarelli

Sobre l'incendi a l'espai protegit del Llobregós

Fent referència a la notícia publicada en el número 1 d'aquesta revista, amb el títol «Incendi a l'espai protegit de la Vall del Llobregós», voldria corregir algunes dades que hi apareixen i, si m'ho permeten, ampliar-ne d'altres.

Després de rellegir-la, m'adono que, probablement, la confusió que es desprèn d'aquesta notícia sigui motivada perquè es van posar en el mateix sac dos incendis que aquell dimarts, 1 de juliol, pels voltants del migdia, es



ROS
autoescola

tel. 973 551 011
973 460 164
973 462 028

FUNERÀRIA DE TORÀ
i COMARCA

J. TORNÉ

SERVEIS PER A PARTICULARS
I PER TOTES LES COMPANIES
D'ASSEGURANCES (OCASO,
SANTA LUCIA, FINISTERRE,
ETC)

REPRESENTANT:
Jaume Tarruella i Solé
Plaça de la Font, 10 - TORÀ
Telf. 973473423

SERVEI PERMANENT 24 HORES
973390862



PEIX FRESC / CONGELAT

PLAÇA DEL VALL, 10
25750 TORÀ LLEIDA
TEL. 473481

VILAMAR, S.C.P. - NIF. G-25362427

**CAFÈ BAR RESTAURANT
RACÓ DEL VALL**

NIF. 08685738-H Tel. 635024337
Plaça el Vall, 33 - 25750 TORÀ

Si passeu pel Racó del Vall trobareu una variada carta d'entrepans,
calents i freds, tapes variades, plats combinats, penades de peix,
assortits ibèrics, i tot a un preu, una qualitat i un servei que no
trobareu en tota la comarca.
Gràcies per la vostra confiança.

**TALLER
MECÀNIC**

R. R.

REPARACIÓ I VENDA DE

- COTXES • MOTOS • BICICLETES
- MOTOSERRES • BOMBES D'AIGUA

Carrer Eras, 19

☎ (973) 47 33 27

25750 TORÀ (Lleida)

FUSTA, ALUMINI I P. V. C.

Badia

Avgda. Solsona, 17
Tel. 9734733181
25750 TORÀ

Carmina's Presents



*Plaça del Pati, n'5 - Torà
tel. 97347353*



**PINTURA
I DECORACIÓ
TÀSIES**

PINTURA INTERIOR I EXTERIOR, COL·LOCACIÓ DE PARQUET,
FRISO, PAPER, PANELS DE FUSTA.

RESTAURACIÓ DE MOBLES, PORTES, PERSIANES, LÀMPADES.

c/ Sant Jaume, nº 2 TORÀ Tel. 973473303



van produir a la Segarra, amb inici a 12 quilòmetres de distància l'un de l'altre, i que en cap moment es van arribar a ajuntar.

Així doncs, en referència a l'incendi que dona títol a la notícia, cal dir que:

- No es van cremar 600 hectàrees a la vall del Llobregós sinó 319 Ha.

- Es van veure afectades un total de 324 Ha. i no 2.000 Ha.

- No es va estendre des d'Ossó de Sió fins a Sanaüja, sinó que va començar tocant a Mas Ramon (vora Guarda-si-venes) i es va estendre fins al peu de Talteüll.

- Per tant, tampoc és cert que comencés al nucli de Selvanera ni que afectés Gra i Montroig.

- Aquest incendi va començar a un quart de tres i l'altre, el d'Ossó, ja feia unes tres hores que cremava.

En conclusió, tot i que realment es va veure afectat l'espai de la vall del Llobregós inclòs en el

PEIN, la superfície cremada dins d'aquest perímetre sols va ser de 14 Ha., l'equivalent al 4% de les hectàrees cremades o a poc més de l'1% de la superfície del PEIN.

Finalment es podria remarcar que en la zona del Tossal del Mas de Nadal i vora Talteüll (límit del PEIN), es va cremar bona part del bosquet de roures i carrasca que cobria aquells turons, segurament la zona arbrada més important dels voltants. La superfície total afectada en l'incendi inclou 155 Ha. no forestals, 29 d'arbrat i 140 de matollar.

La presència de medis terrestres i aeris d'extinció en aquest incendi va ser molt reduïda i, com sempre, del tot insuficient. Res a veure amb les xifres publicades. A darrera hora, tècnics del GRAF van practicar la tècnica del contrafoc.

Josep M^a Santesmasses

Els arbres

Voldria expressar la meua satisfacció en veure que unes persones del poble han tingut la valentia de fer una revista a nivell comarcal a fi que les persones tinguem més contacte les unes amb les altres, i el que més m'agrada és el caire independent i neutre de la publicació. Desitjo que sempre, "malgrat tot", sigui així. Enhorabona i endavant!

Posats a dir, voldria expressar que, avui en dia, de la manera que vivim, va bé, de tant en tant, de fer una pausa en un mateix i fixar-se en valorar les petites coses que ens envolten i que de vegades ni veiem, com, per exemple, fixar-se en els arbres, que, a mi, em produeixen uns sentiments que vull expressar així:

"M'agraden els arbres, penso que des de sempre... Els arbres... alts, frondosos, prims, grossos, petits i de tota mena; sovint n'hi ha algun de lleig com en tot... sovint, també, en veus dos de junts: l'un perfecte, viu, harmoniós... en canvi



l'altre té un aspecte pobre, sec i potser mort... sembla que ens volen fer recordar que la vida i la mort gairebé sempre van juntes...

Els arbres amb el seu cicle cada any igual: A la Primavera les flors que alguns treuen -inimitables-, les fulles que enganxades a les seves branques ens donen una perfecta barreja de verdor...

A l'estiu s'està bé sota la seva ombra, acompanyat de les branques movent-se al compàs del vent que fa... Aleshores penses en la seva fortalesa, però

a la vegada també en la seva vulnerabilitat.

A la tardor, aquella immensitat de colors rojos, grocs, marrons... perfectes...

Contemplem els arbres...

Estimem els arbres...

Respectem els arbres..."

Gràcies per deixar-me expressar una mica.

Enriqueta



Sóc una mestra feliç

Els mitjans de comunicació parlen constantment dels problemes dels instituts d'educació secundària. És un tema que interessa i preocupa a la societat per la seva gran importància, perquè es tracta de l'educació dels nostres fills i alumnes, que són el futur del nostre país. Espero que la meua experiència i les meves vivències valguin i ajudin a veure aquesta qüestió d'una manera més esperançada i positiva.

Sóc mestra; ho vaig ser durant anys en escoles d'EGB de les quals guardo un record molt positiu i inesborrable. Actualment sóc mestra d'història i geografia en un IES. Sóc feliç en la meua professió (vocació), que reconec que és molt dura i esgotadora, a la vegada que molt enriquidora i gratificant. Estimo els meus alumnes; m'encanta educar-los, motivar-los, i espero amb il·lusió i alegria el contacte diari amb ells; escol-

tar les seves inquietuds, alegries, els seus encerts i desencerts, els seus progressos en tots els àmbits i, m'encanta dir-ho, les seves ganes d'aprendre dia a dia a ser millors persones, amb tots els valors que tot això implica.

Al meu institut, deixant a part alguns casos particulars, es pot treballar i educar bé perquè s'hi respira i s'hi fa palès el sentiment de respecte i tolerància entre professors i alumnes. De tota manera, la feina no és fàcil, i és el fruit de l'esforç i la constància de tots els qui estem implicats en el procés educatiu dels alumnes. Suposo que tots estem d'acord a afirmar que qui més ha d'educar els fills són els pares, i que els mestres som uns col·laboradors seus i no els podem substituir mai totalment en la seva educació.

Maria Morros i Parcerisas

Rítmic



La veritat és que no acabo de recordar quin fou el dia en què vaig néixer... Fa tants anys!

De fet, tants en fa com anys fa que es formà l'Univers. Sí, sóc infinit i etern, immortal i imparabile... El

meu nom, amics, és «Tems».

Jo sóc aquell que avança igualment per a tothom, sense discriminació geogràfica o racial i que, amb pas ferm, camina marcant el ritme trepidant de la vida: hores, minuts, segons...

Al llarg del meu existir, moltes han estat les persones que, en companyia del seu estimat o estimada, han cregut aturar-me.

Però... fals. Ni tan sols quan sembla que el ritme de la vida es paralitza, jo segueixo allà, passant i passant sense perdonar ni un minut de vida als mortals.

Sóc conscient del poder que tinc sobre totes les coses del món.

Jo sóc un indicador, una referència, un immortal principi o fi de quelcom que no es cansa de funcionar per a tot. No sóc una màquina, no sóc un paràmetre, no sóc un ésser... sóc el concepte «Tems»...

Humans, sé que el meu nom us recorda que teniu moltes coses a fer, però que, malgrat això, us encanteu massa i sovint em perdeu.

Sembla que oblideu quelcom molt notable... No sou com jo. Sou mortals.

Estimat amic lector: vull que siguis conscient que estic dins de totes i cada una de les coses que hi ha a l'Univers... no em sents? Sóc aquest ritme frenètic, caminant implacable, xiuxiuejant-te, que no t'abandonarà mai...

També he passat mentre tu estaves llegint tot això. T'has recordat de mi?

Doncs t'aconsello que ho facis sovint, memorant que la meua tasca és no parar de ballar per a tots vosaltres i, només així, tindràs present que sempre sóc amb tu, espiant-te i complint amb el meu objectiu final: fer el teu compte enrera des del dia en què vas néixer.

Sigues espavilat. APROFITA'M...

Montse Torné



La secció d'esports

Escric aquesta carta per felicitar-vos de l'aparició d'aquesta revista, que valdrà la pena comprar cada 2 mesos. M'ha interessat molt la secció d'esports, espero que a cada edició en segueixin sortint 4 pàgines.

Sóc jugador del C.F. Torà, club que busca cada any l'anhelat retorn a la segona regional. Està bé que parreu de toranesos que juguen a equips de fora, però crec que seria millor que parléssiu més d'un club que passeja el nom de la població per tota la província. Espero que feu cròniques dels partits, jugadors destacats,

classificacions, fotos de l'equip, etc.

Potser quan es publiqui aquesta carta ja hauran començat les desitjades obres dels nous vestidors, però des d'aquí li demano a l'alcalde que no s'aturi només en això. Cal arreglar la tanca, netejar de vegetació els voltants, aplanar el camp, reparar el fossar i la porta d'entrada, posar un enllumenat digne, reforçar la graderia, trobar un lloc per les porteries de futbol 7, construir banquetes, etc.

Santi Peribáñez

Mala política!

Diuen que "el més important NO és guanyar, sinó participar". M'agradaria donar l'enhorabona al gran campió del futbol sala de Torà d'aquest any 2003. Especialment, vull felicitar als quatre o cinc jugadors que han jugat més bé, que han suportat més la pressió, que han tingut un comportament molt regular durant tot el campionat, que pràcticament no han fallat (ni en presència, ni en ocasions), que no han suat, que "quasi" tothom els ha animat, que han format part del públic (una espècie de tribuna)... Estic parlant dels que han llepat banqueta cada partit, estic parlant d'aquells jugadors que només suaven als

entrenaments, que arribaven als vestidors amb una mínima il·lusió (jugar 4 o 5 minuts del 50 possibles) i que si sumaves els minuts jugats entre ells, feien 5 minuts!!! I d'aquests 4 o 5 jugadors, n'hi havia 1 o 2 que no jugaven! Aquests jugadors han demostrat un companyerisme enorme, més o menys equivalent als minuts que han jugat els "altres", els "titulars", els "inimitables", els "intocables", que sembla que s'hagin oblidat que és més important el terme equip, que el terme "gol". En fi, enhorabona a tots plegats. Uns per aguantar als "intocables", i als "intocables" pel trofeu.

Joan Miramunt Vilamú

En la mort del bisbe Deig

Poques coses es poden afegir a l'obituari de n'Antoni Deig, bisbe emèrit de Solsona, que no s'hagin dit i amb profusió. Han estat moltes les plomes que han rendit homenatge a la seva figura polièdrica a l'hora del traspàs. La humana, la catalanista i l'eclesial.

La seva biografia i la seva singladura pels diversos camins que ha hagut de transitar durant l'última meitat del segle XX, ens



conduïen, des que va néixer a Navàs, a la conca del Llobregat, a saber que va estudiar al seminari de Solsona, que es va doctorar a Salamanca, que va ser secretari de monsenyor Pont i Gol i que va ser bisbe de Menorca, per després, el 1990, passar a ser-ho de Solsona fins a la seva jubilació l'any 2001.

En el pla personal, puc dir que vaig coincidir amb ell algunes vegades i sobretot durant la



peregrinació del bisbat a Terra Santa amb motiu del quart centenari del Bisbat de Solsona el mes de setembre del 1993. Allí vaig adonar-me de la seva talla, tant humana com de pastor de l'Església, per cert en uns moments molt delicats per la convulsió política a la zona.

Alguns comentaristes han insinuat que el bisbe Deig era un teòleg de poca profunditat. No entraré en aquesta qüestió perquè no toca ni sóc qui per dir-ho. I tampoc crec que això sigui massa determinant. Però sí que tinc interès a constatar que primer de tot era d'una talla humana sobradament reconeguda pel seu tarannà, pel

tracte, per la senzillesa, per arribar a tot arreu amb immensa naturalitat... En segon lloc, per aquelles arrels de catalanitat tan profundes i contundents a prova de totes les adversitats i discrepàncies. Fem la suma i, a més, com a valor afegit, resulta que «també» va ser Bisbe, que no és poca cosa.

Des del record del seu pas com a Pastor lliurat a la seva feligresia, que el seu mestatge humà i eclesial ens acompanyi en aquest pelegrinatge que fem vers el més enllà.

Albert Brau i Bagà

«PANTUMACA»

Des del punt de vista gastronòmic, una de les coses que més s'enyoren si es viu a Madrid és el pa amb tomàquet.

En una ciutat on a totes hores del dia i de la nit es poden provar les cuines més sofisticades, el simple fet de menjar-se una cosa tant senzilla i econòmica com és un entrepà de pernil, pot resultar ser un calvari davant el perill d'acabar ennuegat.

A poc a poc, però, la gastronomia madrilenya ha començat a introduir allò que ells anomenen el "pantumaca".

Si a algun català se li acut demanar-ho, és millor que no es faci moltes il·lusions. Per començar, en la major part de restaurants es presenta com una exquisidesa que massa sovint es

cobra com si, a més, anés farcit d'anxoves de l'Escala, quan no és el cas!

En canvi, qualsevol semblança amb el nostre àpat, és ben bé casualitat. Més habitual és que et serveixin el tomàquet tallat a trossos damunt el pa, o bé que utilitzin el clàssic tomàquet de pot, a vegades del fregit, i l'untan com si fos pa amb mantega. Això, si no s'obre l'entrepà per a descobrir que està farcit de ketchup.

Per evitar-se disgustos, el millor és preguntar abans si el ditxós "pantumaca" és "a la catalana". Encara que a nosaltres ens sembla una redundància, això voldrà dir que el cuiner no és un mandrós i s'entretindrà a sucra el pa tal com cal.

Montse Oliva



CIRCUIT CATALÀ DE SALES 2003

Dissabte, 1 de novembre: "LOVE OF LESBIAN"
Hora: 01:00 h (del dia següent)

Dissabte: 6 de desembre: "CHEB BALOWSKY"
Hora: 01:00 h (del dia següent)

Dissabte: 27 de desembre: "SOL LAGARTO"
Hora: 01:00 h (del dia següent)

Torà - 973473000



COMPRIMITS DE SALUT

Les recaigudes depressives a la tardor

La tardor, així com la primavera, és una estació de l'any procliu a la reaparició de símptomes depressius. Una cosa s'ha de deixar ben clara: una cosa és estar trist (que tots, ben segur, n'hem estat) i l'altra és tenir una DEPRESSIÓ amb majúscules. Tothom s'atreveix a formular frases com ara "estic *depre*". La depressió és una malaltia orgànica que va més enllà d'estar trist, que cal que sigui tractada per un metge de família o un psiquiatra i per a la qual cal prendre una medicació específica.

La frontera o llindar entre la tristesa i la depressió està en què la malaltia afecta altres esferes de l'individu. La persona no pot ser feliç, encara que s'esforci en ser-ho. Té insomni per les nits, li costa conciliar el son i sovint es desperta a mitja nit. No té gana, perd les ganes de cuinar i de menjar (d'aquí que moltes persones s'aprimin) i tenen molt poc humor.

Segons diuen els psiquiatres, no és aconsellable obligar una persona que surti de casa, animar-la a fer un sopar amb amics o anar a ballar. Aquesta actitud del familiar pot ser contraproductiu pel malalt. Si no ho fa, no és perquè no vol sinó perquè no pot. El més important és buscar solució perquè n'hi ha. Anar al psiquiatra no és sinònim d'"estar boig" com tradicionalment s'entenia. S'ha de desmitificar la

figura d'aquest professional de la salut. Oi que si tinguéssiu mal a l'estómac aniríeu al digestòleg? O si us fa mal el queixal aniríeu a l'odontòleg? Doncs, si sospiteu que aquesta tristesa que teniu pot ser una depressió, l'especialista que la tracta és el psiquiatra.

La depressió per si sola no es cura. La persona pot viure-hi anys amb ella. Ara bé, des de fa uns 50 anys es disposen de medicaments antidepressius que milloren molt aquests símptomes i arriben a curar la malaltia. No és una cosa d'avui per demà, s'ha de tenir paciència i, sobretot, no abandonar la medicació. Qualsevol recaiguda, sobretot ara a la tardor, pot comportar una reaparició dels símptomes depressius encara amb més força.

Tots, tots estem exposats a tenir un episodi depressiu al llarg de la nostra vida. De vegades hi pot haver una causa externa (la mort d'un familiar, una separació matrimonial, l'acomiadament laboral), però en altres ocasions es presenta sense cap motiu. La depressió no entén de caràcters: tant una persona pessimista i introvertida com una d'optimista i extravertida poden tenir una DEPRESSIÓ. El més important és buscar solució, perquè n'hi ha i de molt bones!

Silvia Porta

Llobregós

informatiu

La primera revista
de la vall del Llobregós

No t'ho perdís !!



La temperatura de 15 a 15

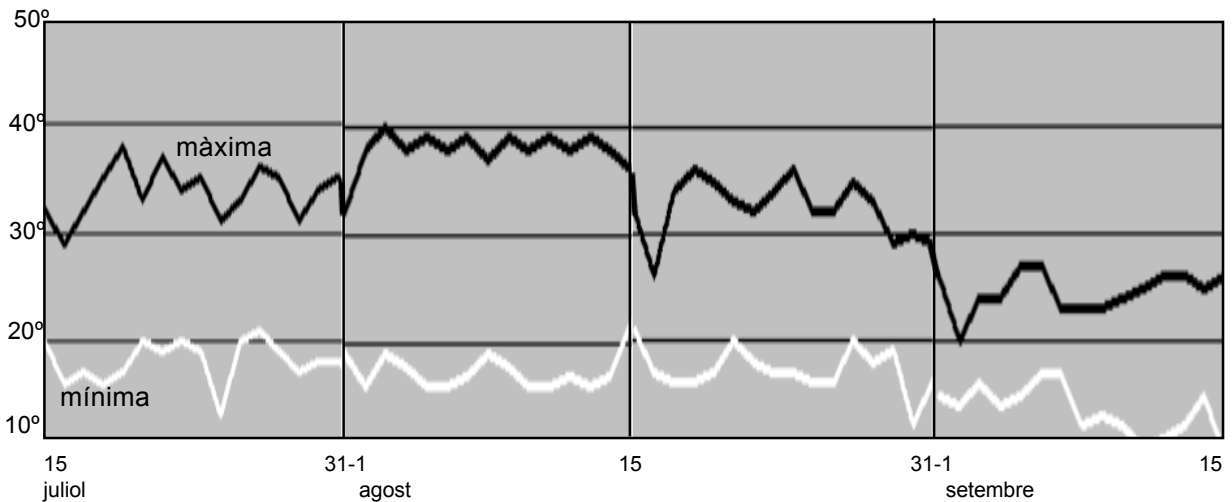

UNA GRÀFICA PER A LA HISTÒRIA

La gràfica presenta les temperatures màxima i mínima, en el període comprès entre el 15 de juliol i el 15 de setembre de 2003. És una gràfica per a la història. Les elevades temperatures d'aquest estiu durant tants dies seguits queden reflectides en la gràfica. Noteu com la temperatura màxima de tota la primera quinzena d'agost va rondant els 40° i només baixa dels 30° el dia 17 d'agost, coincidint amb una perturbació que deixa caure 20 l/m² de pluja. El moment d'inflexió, tanmateix, coincideix amb la entrada del mes de setembre, en què les temperatures es normalitzen i les pluges són més generoses.

PLUGES:

21 de juliol	1 l/m ²
17 d'agost	20 l/m ²
23 d'agost	6 l/m ²
1 de setembre	24 l/m ²
2 de setembre	58 l/m ²
3 de setembre	1 l/m ²
8 de setembre	5 l/m ²



Fàbrica de làmpades - Torà
Tel. 973 468 100

**Làmpades de
tots els estils
a preus
excepcionals**

Horaris: matí de 2/4 de 9 a 2/4 de 2
tarta de 3 a 3/4 de 7
dissabte de 10 a 1

Passatemps



Bosc de lletres

Busqueu en totes les direccions i trobeu, en aquest bosc de lletres, set bolets comestibles de les nostres contrades: moixernó, pinetell, rovelló, llenega, agulleta i fredolic.

Endevinalla

*Estudiant que estudies
llibres de teologia,
digues quin és l'animal
que no té mames i cria,
als vius dóna aliment
i als morts dóna alegria.*

Les vuit diferències



Mala ortografia

El masover del senyor Cantarols li presentà el compte d'allò que havia sembrat durant l'any.

La llista, feta pel mateix masover, home ja vell i sense cap instrucció, estava escrita així: tant de *sebas*, tant d'*ais*, tant de *munchetas*, tant de *pabrots*, tant d'*asbarjinias*, etc.

- Però aquí no hi ha ortografia - féu el senyor Canterols.
- Ai, no, senyor -respongué el masover- d'això no en vàrem pas plantar!

Solucions



Endevinalla: L'abella
Les vuit diferències:



Des d'aquest balcó obert, esperem la col·laboració d'aquelles persones que ens vulguin enviar els seus escrits literaris i els seus pensaments i records. L'equip de redacció valorarà cada un dels escrits i decidirà publicar el més adient. Moltes gràcies. Avui presentem aquest conte que ens arriba des de Castellfollit i un poema que ens ve d'un lector de Barcelona.

LA CAPUTXETA GROGA

CARMINA CORTINA

Hi havia una vegada una nena que vivia amb els seus pares i el seu germà petit en una gran masia blanca al mig de la clariana d'un bosc de roures i castanys. Lena era el seu nom, però tothom li deia «caputxeta groga» perquè solia portar un xandall groc amb caputxa

del mateix color.

Un dia al matí, després d'esmorzar, la mare la cridà i li digué:

- Mira, Lena, l'àvia Marcel·la m'acaba de trucar. Diu que està malalta i he pensat que, com que avui no has d'anar a l'escola, li podries portar un cistellet amb pomes acabades de collir de la pomera vella de l'hort. Ara estan al punt de madures i segur que se les menjarà de gust i li aniran bé.

La caputxeta groga començà a saltar d'alegria. Se l'estimava molt, l'àvia, i el camí que portava a casa seva era fresquet al matí, amb una fragància d'herbes i matolls de bosc que enamorava, i com que a estones cantava, se li feia d'allò més curt.

Així que va córrer a buscar el cistellet i la mare l'ajudà a escollir les pomes més madures i agradoses i les hi van posar molt ben posadetes. Feia un goig, aquell cistell, amb les pomes grogues com sols que encara tenien fulles verdes a la tija! Venien ganes de menjar-se-les totes.

- Oi, mare, que li agradaran a l'àvia?

- I tant que sí. Au, ja pots anar-hi. I mira de no sortir-te del camí ni distreure't seguint les papallones o collint flors, perquè de vegades t'encantes amb qualsevol rucada i t'oblides del que t'he manat fer.

- No, mare, no ho faré. Estaré al cas i ja veuràs com arribaré de seguida a ca l'àvia - digué la Lena un xic enrojolada perquè allò que havia dit la mare

era ben cert.

De manera que, després de fer una abraçada a la mare i un petonet al germanet, que encara dormia en el bressol, la Lena, amb el cistellet ple de pomes grogues com l'or, va agafar el camí que travessava el bosc. Mentre caminava anava cantant cançonetes que la mare i la mestra li havien ensenyat. Quan se'n va cansar va continuar en silenci. Sabia que així potser sorprendria algun dels habitants del bosc.

I, efectivament, al cap de poc, un esquiroi bru travessà el camí d'un parell de saltirons, i més endavant, va veure un porc senglar que furgava amb el morro enfonsat en les fulles humides al peu d'un roure. Una estona més tard sentí un soroll estrany. Semblava que somicaven. Va posar més atenció i sentí amb claredat un udol trist i espantat. En descàrrec de la Lena hem de dir que, en aquell moment, ni es recordà de l'advertiment de la mare d'anar directe a ca l'àvia i així, intrigada, seguí en direcció a aquell so desolat, deixant el camí i entrant bosc endins.

Cada cop s'hi apropava més i el sentia amb més matisos. Li semblà un infant que plora perquè s'ha perdut, i devia fer estona que durava, ja que el to era suau, com resignat al seu destí, sense esperances de retrobar la mare.

Finalment descobrí, ajagut al terra del bosc, un llobató que, de primer, tingué un ensurt quan veié la caputxeta. Aquesta, però, se'l guanyà parlant-li baixet i amorosament.

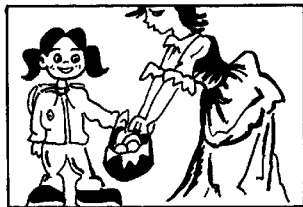

Des del balcó



- No tinguis por de mi. Jo sóc la caputxeta i t'ajudaré. Vine, explica'm què et passa. Que t'has perdut, potser?

Poc a poc, es guanyà la confiança de l'animaló, que li explicà com, jugant a seguir una papallona, s'havia perdut i no sabia retrobar el cau i la mare llop.

- A veure, explica'm com és allà on vius.

- Que et digui què hi ha vora del cau? Doncs, ... un arbre.

«Comencem bé» -pensà la caputxeta- «M'hi faré vella buscant-li el cau».

- No em pots donar més detalls? Vull dir, com és l'arbre, gran, mitjà, petit, rodó, quadrat? És un pi, un roure, una alzina, un faig, un pollancre? De quin color són les fulles, clares, fosques, verd poma, verd ampolla, verd herba...?

El pobre animaló se l'escoltava atordit, a punt d'esclatar en plors. Quan ja feia el botet, la caputxeta se n'adonà a temps i li va dir somrient:

- No em facis cas. Hi ha un arbre, oi, i a prop

- M'agradaria poder-te mostrar el meu agraïment. Que et puc fer algun favor?

- No, gràcies. M'alegro que us hagueu retrobat. Jo he de marxar de seguida. Portava aquest cistellet de pomes a la meva àvia que està malalta i m'espera.

- Malalta està? Doncs ja sé com agrair-te el teu ajut. Conec un follet que viu dins el tronc buit del castanyer més vell del bosc. Ell sap de quina malaltia pateixen tots els habitants del bosc, fins i tot els humans, i sap quin remei necessiten per curar-se. Si el vas a veure, t'ho dirà. Tots els animals del bosc el coneixen i el consulten. Demanaré a la guineu, la meua veïna, que és molt llesta i eixerida, que t'hi acompanyi.

Dit i fet, la guineu, alertada per un udol especial del llop es presentà a l'instant i acompanyà la caputxeta per la part més antiga del bosc, tota plena de molsa que creixia sobre pedres gegants entre arbres mil-lenaris de troncs immensos, plens de nusos, i de copes altíssimes. Encara més gros

IL·LUSTRACIONS: NOEMÍ MASES

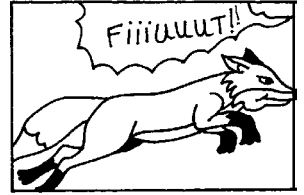
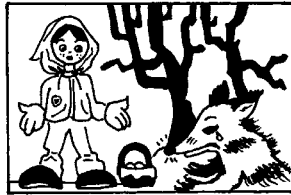

de l'arbre, què hi ha? - Així, de mica en mica, anà fent-se una idea i va deduir la direcció aproximada del cau. Oferí una poma al llobatò però aquest la va declinar. Ell encara mamava i allò que li ofería la caputxeta s'assemblava més a una pedra que a quelcom de comestible.

Van anar fent camí pel bosc i, finalment, un udol fort i ansiós va respondre al petit udol.

El llobatò aixecà les orelles, tot eixorivint.

La mare llop va acollir el seu petit llepant-lo amorosament mentre el llobatò saltironava de joia incontenible. Quan es va haver desfogat es recordà de la gana que tenia i es posà a mamar amb deler. La mare, ajaguda sobre un costat, li va agrair a la caputxeta el seu bon cor, i la va felicitar per l'enteniment que havia demostrat trobant el cau enmig del bosc.

era el castanyer on vivia el follet. La guineu, en arribar, el cridà amablement.

- No sóc a casa per ningú. Torneu demà - contestà una veu impertinent.

- No li facis cas. És dur de paraules però tendre de cor.

- Surt, follet, que aquesta nena té l'àvia malalta i necessita remei.

- Què pesats! A veure, quina àvia és aquesta? -va dir el follet traient el nas.

- La meua àvia viu en una caseta al peu del turó d'en Xic.

- Ah, l'àvia Marcel·la. Bé, bé, has de collir una rosella blanca que trobaràs pel camí. La posaràs sota el coixí de l'àvia. No necessita altre remei.

- Gràcies, follet. Vols alguna de les pomes que portava per a la meua àvia?





- Són molt formoses. N'agafaré una.

La guineu la va guiar de tornada al camí que travessava el bosc i, igual que el llobató abans, va declinar l'oferiment d'una poma. Al poc, tal com havia dit el follet, allí estava, enmig de l'herbam que vorejava el camí, la rosella blanca, una raresa. La va collir i la posà al cistellet.

Quan va arribar a ca l'àvia va trobar la porta oberta. L'àvia estava al llit i dormia. La caputxeta va posar la flor sota el coixí. Al cap d'uns segons l'àvia obrí els ulls i al veure-la li va somriure. S'incorporà i féu:

- Quina sorpresa! Has vingut sola? Què faig al llit encara? -i mirant l'hora- Déu meu, si són prop de les dues. No entenc com he pogut dormir tant. No m'havia passat mai. Anem a preparar el dinar que deus tenir molta gana. Què fan la mare, el pare i el germanet?

Quan la caputxeta explicà els esdeveniments del bosc, tothom en quedà meravellat. La història anà de boca en boca i amb el temps es convertí en la «Llegenda de la Caputxeta Groga». □

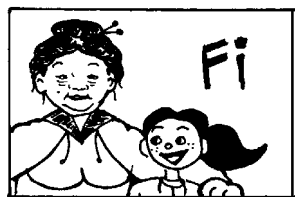
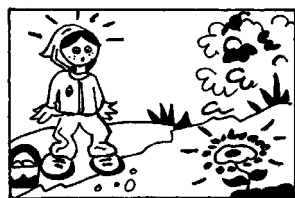

NOEMÍ MASSES

A «Abraham»

Quina pena, per haver estat un gos,
que ta vida injusta fos tan breu.
En mala hora en donaren la notícia!
Tan lleial i carinyós, quina delícia!
Em fa mal no poder-te donar enterro.

Quantes hores tots els trossos caminàrem,
quantes voltes les perdius s'aixecaren,
quantes coses t'expliqués si, al costat meu...
quantes llebres, conillots i tortoletes.

Els rostolls mutilats per entre els solcs,
esgarrapats pels aragalls que l'aigua deixa.
Els paratges de ma terra, pobra i rica,
cada agost, cada any, tots dos a l'una.

Ja esgotats i aixoplugats a dalt del pla,
compartírem el menjar dins aquell bosc.
Esgarrapaves amb les urpes terra fresca,
esbufegaves i t'ajeies i, en silenci,
ta mirada perduda, no sé o on!

Si pogués donar-te vida,
te'n donava mitja meva
i una cacera gegant.
Quin deliri!
La vinya i el riu.
Allà va la perdiu!
Ha caigut? Ha volat?
No ho sé!

Demetrio Torrijos
(Traducció: F. Manteca)



"la Caixa"

Torà
Pl. de la Creu - Av. Solsona
25750 Torà
Tel. 973 47 34 10
Fax 973 47 38 15
E-mail: pvalive@lacaixa.es

AGRIPLANT HUGUET S.L.

Reforestacions **ah**

Tallades de millora

Estassada de matolls

Tef. 938698019



Selecció bibliogràfica: Biblioteca Municipal "Sant Jordi" de Torà



Carmen Alborch. **Soles. Llums i ombres d'una manera de viure.**
Columna. Barcelona 2001.

L'exministra de Cultura Carmen Alborch ens diu en aquest assaig que, per a una dona, viure sola no vol dir estar sola. L'autora ens parla, per una banda,

de la lluita de la dona per sortir de l'anonimat domèstic cap a les esferes públiques i socials i, per altra banda, aprofundeix en la bona salut del feminisme.



Tahar Ben Jelloun. **L'Islam explicat als nostres fills.**
La Magrana. Barcelona 2002.

Ben Jelloun és un reconegut novel·lista del Magrib afincat a París. En aquest llibre s'adreça a tots els nens i nenes i els explica amb senzillesa, però fugint de qualsevol simplificació, què és l'Islam, quina és la diferència entre àrabs i musulmans, què és el fanatisme, què és el terrorisme... tot de preguntes plantejades per la seva filla i altres nens. Una gran lliçó de tolerància.

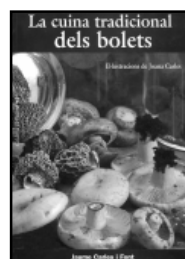

Jaume Carles i Font. **La Cuina Tradicional dels Bolets.**
Il·lustracions de Joana Carles. Cossetania Edicions. Valls 1992

Els bolets són presents sobretot en la cuina de pagès. Són un element molt viu dins la cultura gastronòmica del poble català. Aquest llibre reflecteix els secrets gastronòmics de l'àvia i de les mestresses de casa. Hi trobareu unes receptes originals, senzilles i de fàcil preparació, així com un extens capítol que explica els diversos mètodes de conservació.



Joan de Déu Prats, **El senyor Guerra i la senyora Pau.**
Il·lustracions de Lluís Filella. Edebé. Barcelona 2001.

El senyor Guerra vivia en un casolot dalt d'un turonet on sempre feia mal temps i només en sortia per escridassar el botiguer que li duia els queviures. Però un dia, a la casa del costat es va instal·lar la senyora Pau i l'amor va fer la resta. Unes il·lustracions realitzades amb aquarel·les i plenes de detalls donen densitat a la història. A partir de 6 anys.

COTO DE CAÇA INTENSIVA
ENCONILLS



RAMON PORTA
Telf.: 973 473 323 - Mòbil 636 95 08 08



Els fogons del Llobregós

L'HOSTAL DE PINÓS

Cuina: Teresa Castells Codina.
Nom restaurant: Hostal de Pinós
Regentat per Mònica Segués i Antoni Ruiz
Especialitats: patates emmascarades, peus de porc a la brasa, trufes gelades.
Vacances: 1^a quinzena de febrer.
Preu menú (dill. a div): 7,20 •
Preu aprox. carta (caps de setmana i festius): 12 •

PATATES EMMASCARADES

a càrrec de l'Hostal de Pinós

Ingredients per a 4 persones: 1 kg de patates, oli, sal, 1 tall de cansalada viada, 1 tall de cansalada blanca i 1 tall de botifarra negra.

Preparació: Pelar les patates. Posar una cassola d'aigua i sal al foc i, quan comenci a bullir, afegir-hi les patates. Acajada la cocció, les trinxarem pacientment amb una espàtula. En una paella a part, rostir la cansalada tallada en trossets petits. Quan la cansalada estigui una mica daurada, afegir-hi la botifarra negra, també trinxada. Un cop estigui tot rostit s'afegeix al trinxat de patates.

LA PATATA: Procedent de Chile i Perú, de seguida es va incorporar a la nostra dieta. Amb lleugeres variacions, depenent de la varietat, característiques ambientals i del terreny en què es produeix, aquest tubèrcul està constituït per un 75% d'aigua i una quarta part de matèria seca (sucres, midons, proteïnes i greixos). A més, porta vitamines i pot ser considerada com a molt nutritiva. L'escassa presència de lípids li donen un moderat poder energètic. Conservada en condicions adequades, ambient fresc i sec, manté totes les qualitats nutritives i

organolèptiques. Amb una elecció adequada de varietat i un bon tractament culinari en cada cas, esdevé un aliment excepcional i econòmic.



Farmàcia
MARIA FOIX MAS

Plaça del Pati, 5 - Tel. 973 473 220
TORÀ (Lleida)



**NO HO
DUBTIS:**

**Subscriu-te
a Llobregós
Informatiu**



Futbol Sala: «Restaurant Gòtic» campió a Torà.

El «Restaurant Gòtic» va guanyar per cinc gols a tres a «Clínica Dental-Constr. Parra». D'aquesta manera es va adjudicar el XVè campionat de futbol Sala de Torà, mentre «Bar la Toranesa» va quedar en tercer lloc. Cal destacar el jove Gerard Fustaguères com a màxim goleador, amb 34 gols. Els porters menys golejats van ser el Jordi Vilaseca, el Josep M^a Cererols i el Xavier Cases. El premi a l'esportivitat va recaure en l'equip «Pinsos Bagà S.A.».

En aquesta edició hi van participar vuit equips, Veterans Hostal Jaumet, Leds C-4 S.A., Clínica Dental-Constr. Parra, Construccions R. Santesmases, Restaurant Gòtic, Bar la Toranesa, Bar la Pedra i Pinsos Bagà S.A.

Com ja és costum, el campionat va concloure amb el tradicional partit de casades contra solteres. Les jugadores no van defraudar el nombrós públic assistent que va passar una estona molt entretinguda i plena d'emocions. Les solteres es van imposar clarament, tot i que les casades van fer algunes jugades de mèrit que mereixien un millor resultat.



Torà tindrà un nou equip de futbol sala federat

Després de força anys de dedicació en l'organització del campionat d'estiu, el Club de Futbol Sala prendrà part en la lliga federada provincial i, així, inicia una nova etapa. Convé, doncs, recolzar-lo al màxim per tal que tingui continuïtat i es consolidi com una activitat esportiva més de la vila.

El C.F. Sala Torà es trobarà en el mateix grup que el C.F. Sala Massoteres, així com tres equips de Cervera, els Prats de Rei, Ponts, Castellnou de Seana, Bellpuig i Agramunt, entre altres.

L'equip de Torà està format per joves del poble, al capdavant dels quals hi ha David Muntada i Isidre Argerich. N'és entrenador el Jordi Torres

Els partits es jugaran els dissabtes a les 4 de la tarda i, possiblement, algun diumenge al matí, al pavelló poliesportiu. La competició s'inicia el 27 de setembre i es juga pel sistema de lliga. El primer classificat puja de categoria, és a dir, a Primera Provincial.



SERVEI DE GASOIL A DOMICILI

**TALLER DE REPARACIONS
DE VEHICLES**

**TALLER AGRÍCOLA
NOGUEROLA**

Ctra. de Torà, s/n
Ardèvol de Pinós

Telèfon:

973 47 35 84



EL CFS Rural Massoteres-Sant Guim de la Plana enceta la quarta temporada a la Segona Divisió provincial



setembre i acaba el maig del 2004.

L'equip, format pels mateixos joves de Massoteres, Sant Guim de la Plana, Vicfred i Guissona que l'integraven la temporada passada, tornarà a prendre part un any més en una lliga de futbol sala d'àmbit provincial, que s'inicia el 27 de

La presentació de la plantilla va tenir lloc el 15 d'agost a la pista poliesportiva de Sant Guim de la Plana, lloc on disputen els partits com a locals al llarg de la temporada, els dissabtes a les 16.30 hores. En el mateix acte es va mostrar el nou i original escut del club, dissenyat pel jugador Cesc Rosell, que combina elements dels escuts locals amb referències a l'esport i a l'entorn rural.

Els components del club, en assabentar-se que enguany s'estrenarà en la competició un equip de la vila de Torà, han manifestat que li volen donar la benvinguda i desitjar-li sort en aquesta nova etapa.

L'Ardèvol prepara l'inici del campionat del Solsonès

Per catorzè any consecutiu el poble d'Ardèvol competirà en el campionat de futbol sala del Solsonès.

L'equip està format per joves d'Ardèvol i dels pobles veïns jugant els partits els dissabtes a la tarda, a les 18,30 h, a la pista poliesportiva

d'Ardèvol. Aquest campionat, no federat, està organitzat pel Consell Comarcal del Solsonès, hi prenen part disset equips de la comarca i comença aquest mes d'octubre.

Bitlles

Resultats de la tirada de bitlles durant la Festa Major de Torà:

Grup federats (10 participants):

- 1r: Jaume Sangrà, 80 punts, 7 bitlles.
- 2n. Josep Mases, 72 punts, 5 bitlles.
- 3r. Neus Molins, 67 punts, 5 bitlles.

Grup no federats (12 participants):

- 1r. Antoni Bolea, 78 punts.
- 2n. Sergi Torrecassana, 73 punts.
- 3r. Francesc Usay, 68 punts.

Grup infantils (25 participants):

- 1r. Ramon Santesmases, 66 punts.
- 2n. Francesc Usay, 65 punts.
- 3r. Xavier Ruiz, 56 punts.





Cós de Sant Gil

Com cada any, es va celebrar el tradicional «Cós de Sant Gil», amb motiu de la Festa Major. És una tradició que ve de molt lluny i hi ha documents que ens informen que ja se celebrava el segle XVIII. Donem aquí els resultats del cós organitzat per l'APACT el 30 d'agost de 2003, en la qual hi van prendre part 101 corredors:



Categoria prebenjamí masculí:

- 1r. Jordi Freixes
- 2n. Ferran Tejera
- 3r. Sergi Santesmasses

Categoria prebenjamí femení:

- 1a. Núria Aritimunyo
- 2a. Anna Polo - Alba Rossell
- 3a. Berta Prats

Categoria benjamí masculí:

- 1r. Toni Sansa
- 2n. Josep Argerich
- 3r. Xavier Bagà - David Riera

Categoria benjamí femení:

- 1a. Paula Querol
- 2a. Blanca Miramunt
- 3a. Laura Torrescassana

Categoria aleví masculí:

- 1r. Ivan Garcia
- 2n. Jaume Gené
- 3r. Marc Pubill

Categoria aleví femení:

- 1a. Maria Arpa
- 2a. Marta Sunyer
- 3a. Elisabet Arpa - Laura Sunyer

Categoria infantil masculí:

- 1r. Ramon Santesmasses
- 2n. Pol Viladrich
- 3r. Gonzalo Sansa

Categoria infantil femení:

- 1a. Mireia Brau
- 2a. Laia Tsus
- 3a. Meritxell Miramunt

Categoria open masculí:

- 1r. Manel Martín
- 2n. Gerard Cortés
- 3r. Joanjo Tàsies

XXIII Campionat de botifarra de Torà

Un total de 36 parelles van prendre part en el campionat de botifarra de la festa major de Torà. De maratonià es pot qualificar aquest campionat, atès que va durar més de sis hores. Finalment, la parella formada per Josep Escalante i Cèlia Alsina va guanyar el torneig en una interessant final a Ramon Padullés i Josep Torra.



TALLER AGRÍCOLA NOGUEROLA

Ctra. de Torà, s/n
Ardevol de Pinòs

Telèfon:

973 47 35 84

REPARACIONS

Transports MOLINS

Serveis:

PLUMA
CISTELLA PER TREBALL D'ALÇADA
PALETISAT I VOLQUET

TORÀ

Avgda. Solsona, 28, 2n. 2a.
Tel. i Fax 973 47 35 78 - Mòbil 610 40 39 21

LLEIDA

Avgda. St. Pere, 36, 1er. 2a. - Tel. 973 24 11 20

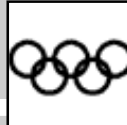

Futbol regional

El Club de Futbol Torà es reforça

Paquito Moltalban, president del C.F. Torà, i Alfonso Muntadas, entrenador, han planificat la nova temporada amb l'objectiu de situar l'equip en el grup dels que lluiten per pujar de categoria.

S'ha reforçat la defensa i el mig del camp amb dues noves incorporacions de Cervera, i s'anuncia el retorn del goleador de Solsona Lluís Altarriba, el qual formarà parella atacant juntament amb l'Eduard, el crac de l'equip. No es descarten algunes incorporacions de darrera hora.

El club té un pressupost per aquesta temporada 2003-2004, de 10.000 euros i compta amb 120 socis. Els abonaments per la temporada s'han posat a la venda al preu de 36 euros, els jubilats 24 euros.

El Torà iniciarà la temporada a casa, el 5 d'octubre, contra el C.F. Barbens.

Sanaüja es queda sense futbol

Finalment no ha estat possible trobar el relleu a la junta directiva de Josep Condal que va ple-

gar a final de la passada temporada. Per aquest motiu, el C.F. Sanaüja ha renunciat a prendre part en el campionat de futbol de la tercera regional.

Aquesta dolorosa decisió es va prendre durant una reunió convocada expressament per decidir el futur del futbol a Sanaüja. En no trobar ningú que volgués fer-se'n càrrec, es va acordar no prendre part en el campionat de la tercera regional.

El Guissona fitxa dos joves més de Torà.

La Unió Esportiva Guissona, ha incorporat al primer equip els joves de Torà Jordi Muntada (24 anys) i Gerard Castellana (19 anys). El també toranès Gerard Fustagueres, que juga amb l'equip juvenil, ha tingut també la seva oportunitat amb el primer equip jugant alguns minuts de la pretemporada. D'aquesta manera són cinc els joves de Torà que juguen a la primera regional amb el poble veí.

Per la seva part el C.F. Cervera, també de la Primera Regional, ha fitxat al jove de Castellfollit Jordi Canals Morros.

Futbol femení a Massoteres

Per cinquè any consecutiu es va disputar per la Festa Major de Massoteres un partit de futbol sala femení, que enfrontà els equips de Massoteres i Guissona amb el resultat favorable a les locals de 5 a 3.

Al marge del resultat, van prevaldre l'esportivitat i el bon ambient entre jugadores, tal com mostra aquesta fotografia conjunta del final del partit.

Així mateix, el dia 10 de setembre i dins els actes de la Festa Major de Guissona, es va jugar la «tornada». El resultat també va afavorir les noies de Massoteres, que van guanyar per 3 a 7.

DANI VIDAL





Tennis a Castellfollit

Un cop més, aquest estiu passat, s'ha celebrat a Castellfollit el torneig de tennis, en la seva XVa. edició. Aquesta activitat, que aplega més de quaranta persones, se celebra des del 1989 i l'organitza el Club de Tennis d'aquesta localitat del Llobregós. L'entitat compta en l'actualitat amb 140 socis. És de remarcar que la pràctica d'aquest esport ha arrelat tant entre la població que disposen d'una magnífica pista de tennis al costat del poliesportiu.

El torneig es fa en les modalitats de veterans, sèniors i júniors, tant masculins com femenins. El lliurament dels trofeus ha tingut lloc en el decurs del sopar de germanor de la Festa Major, el dia 16 d'agost, festivitat de Sant Roc, patró de la població.

Paral·lel a la pràctica del tennis, a partir de l'any 1998, s'instituí la pràctica del tennis taula i igualment es realitza un torneig anual d'aquest esport.

Actualment el torneig de tennis porta el nom de *Memorial Miquel Clotet*, en record d'un dels impulsors del Club de Tennis, mentre que el torneig de tennis taula s'anomena *Memorial Joan Cisquella i Medrano*, ambdós morts prematurament i que van contribuir a la pràctica d'aquests esports.

RESULTAT TORNEIG TENNIS 2003

Sènior:

-1r : Josep Farrés

-2n: Eduard Sáez

Dobles Sènior:

-1r: Joan Querol-Joan Ribalta

-2n: Pau Vendrell-Xavier Closa

Fèmines:

-1a: Marta Santaularia

-2a: Vanesa Noguera

Dobles Fèmines:

- 1a: Neus Cases-Marta Santaularia

-2a: Laia Noguera-Vanesa Noguera

Ciclisme

La nostra representació a la París - Brest

Més de 1.230 km de recorregut en bicicleta ha estat la prova ciclo turista que s'ha celebrat el passat mes d'agost a França, concretament entre París i Brest. El Marcel·lí Bassols, de Castellfollit, juntament amb Ramon Catalan i Ramon Colell, de Calaf, han participat en aquesta prova, pedalant durant 75 hores, sense cap incident.

El repte de participar en aquesta prova i la satisfacció d'haver-la pogut acabar són els sentiments que expresen aquests esportistes de la nostra terra. Enhorabona!

IV Matinal Popular de Santes Creus a Sanaüja

Un dels actes lúdico-esportius que se celebra des fa quatre anys durant la Festa Major de Sanaüja és la matinal amb bicicleta, consistent en la baixada –sense competició– amb bicicletes tot terreny des de l'ermita de Santes Creus (municipi de Pinell) fins a Sanaüja. A primera hora del matí, els participants puguen fins a Santes Creus en vehicles i les bicicletes són traslladades amb



RAMON CATALAN

camió. Després d'un esmorzar popular i de visitar l'anomenada Creu dels Lladres, s'inicia la baixada en bicicleta seguint un recorregut íntegrament pel camí que passava per les masies del Bancal, Cal Frare, Falconera i la Masia Blanca, fins arribar a Sanaüja, on l'activitat es completava amb un bany gratuït a les piscines. La mainada també van "banyar" les bicicletes.



Club de Tennis Torà

La Junta renova càrrecs

El Club de tennis Torà ha renovat els components de la seva junta. Els elegits han estat Miquel Villanueva (President), Joan Miramunt, Cèlia Gené, Josefina Abelló, Domènec Oliva, Judith Figuera, Jaume Culell i Isidre Argerich.

Finalitza el torneig d'estiu

Un total de 47 esportistes han participat en el campionat de tennis d'estiu. El torneig, d'una durada de 3 setmanes, s'ha jugat pel sistema d'eliminatòries. Els resultats foren els següents:

Categoria masculina absolut:

1r. Classificat: Joan Querol

2n. Classificat: Jordi Castellana

Categoria femenina absolut:

1a. Classificada: Concepció Vilamú

2a. Classificada: Maria Foix

Categoria infantil:

1r. Classificat: Joan Santesmasés

2n. Classificat: Jaume Gené

Durant el sopar del futbol sala, es van lliurar els trofeus als campions i sotscampions de cada categoria, cedits per l'Excm. Ajuntament de Torà.



Nou campionat social d'hivern

La nova Junta ha comunicat que properament s'organitzarà un nou torneig d'una durada de 6 mesos i en el qual hi podran prendre part tots els socis que ho desitgin. El campionat es jugarà pel sistema de lliga, tots contra tots, i es dividirà en diferents categories. Podeu trobar més informació en el tauler d'anuncis del club instal·lat al bar la Toranesa.

Escacs

El passat 31 d'agost, el Club d'Escacs Torà va organitzar, per segon any, un campionat de partides ràpides d'alt nivell competitiu.

La trobada va reunir els millors jugadors d'escacs de la província de Lleida, amb la presència destacada de tres grans mestres, l'andorrà Marc Simonet, l'excampió d'Espanya absolut i actual President de la Federació Espanyola d'Escacs, Xavier Ochoa, i el lleidatà Francesc Oms, excampió d'Espanya juvenil. Precisament aquests darrers jugadors es van disputar els primers llocs.

Oms va guanyar el torneig amb una certa facilitat, només va cedir mig punt en fer taules amb el toranès Josep Argerich (5è classificat). En segona posició va quedar Ochoa, mentre que el tercer lloc l'ocupà el lleidatà David Morell.



JOLONCH MATILLAS, C.B.

CENTRE COMERCIAL



C/ Eres, 14
25750 Torà (Lleida)
Telf. 973473217



Ctra. d'Andorra, 14
25750 TORÀ (Lleida) Tel. 973 47 30 61
Fax. 973 47 34 36

MARBRES, PEDRES, GRANITS
LLARS DE FOC. LÀPIDES
MATERIALS PER A LA CONSTRUCCIÓ
MOBILIARI PER A LA CUINA I BANY
MAQUINÀRIA. PINTURES
ELECTRODOMÈSTICS

Novetat !!

MUNTATGE DE PARETS I SOSTRES PLADUR

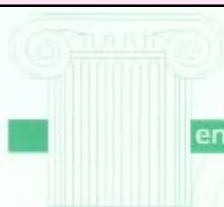

enguixats i decoració

FRANCO, s.l.

Disseny i muntatges en:

 **PLADUR**

- cornises
- plafons
- batacons
i sostres
desmuntables

c/. Baix, 17, 2n. · 25750 TORÀ (Lleida)
Tel. 973 47 34 35 · Tel. Mòbil 617 283 849

**CLÍNICA DENTAL
TORÀ**



**ADULTS - NENS
TOTES LES ESPECIALITATS**

CHRISTIAN TAYEDA LEMA
Professor de la Universitat de Barcelona

De dilluns a divendres de 10 a 13 h. i de 16 a 20 h
Dissabtes, de 10 a 13 h

Dr. Maluqué, 1, 1er. 1a.
Telèfon 973 473 527
25750 TORÀ

Cal Batistet

PASTISSERIA ■ GRANJA ■
CROISSANTERIA ■ CAFETERIA ■

Plaça Vell-plà, 16
Telèfon 973 55 12 30
25210 GUISSONA

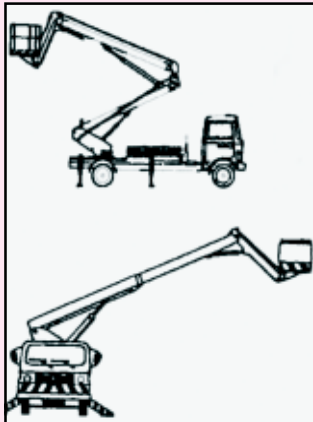

Electroinstal·lacions

JOAN MASANÉS BERTRAN

ELECTRICITAT, FONTANERIA, CALEFACCIÓ
SERVEI I LLOGUER CAMIÓ AMB PLATAFORMA AÈRIA

Plaça del Vall, 34. 25750 Torà

TEL-FAX: 973473200 mòbil 670881610



Taller
TORANÈS

J.A. FERRER

REPARACIÓ GENERAL
SERVEI DE GRUA PERMANENT
SERVEI DE TAXI
Ctra. Seu d'Urgell
25750 Torà (Lleida)

Telf. 973 473 080 Mòbil 607559909