

# Llobregós

informatiu



NÚM 3  
DESEMBRE 2003  
GENER 2004







Núm 3 - Desembre 2003 / Gener 2004

Revista bimestral d'informació i opinió.

EDITA:



Associació Patrimoni Artístic  
i Cultural de Torà.  
Convent de Sant Antoni  
c/ Convent, s/n  
25750 TORÀ

Tel. 973 473 367- 649 352 877

Subscripcions i publicitat:

Rosa M. Santamaria 973 473 253

CONSELL DE REDACCIÓ:

Albert Brau (Torà)

Ramon Fitó (Calonge de Segarra)

Maria Garganté (Sanaüja)

Fermí Manteca (Ivorra)

Ferran Miquel (La Molsosa)

Maria Morros (Castellfollit)

Ramon Palou (Pinós)

Imma Raluy (Biosca)

Daniel Vidal (Massoteres)

Coordina: Xavier Sunyer

Relacions públiques: Antònia Balaguer

Secretaria: Montse Graells

COL-LABORADORS HABITUALS

Roger Besora, Jaume Coberó, Noemí

Mases, Xavi Moreno, Montse Oliva,

Sílvia Porta, Ramon Santesmases,

Montse Torné

COL-LABOREN EN AQUEST NÚMERO

Montse Balaguer,

Francesc Sánchez, Jordi Vilamala

Disseny i maquetació: F. Manteca

Fotografia: X. Sunyer

Correcció lingüística: Marta Bagà

Subscripció anual: 10,00 Euros

A l'estranger: 12,00 Euros

Número solt: 2,00 Euros

Dipòsit legal: L -798-2003

Impressió: Impremta Barnola (Guissona)

Tiratge: 500 exemplars



Aquest número està imprès en  
paper ecològic, elaborat sense  
clor.

www.llobregos.info

e-correu: llobregos@terra.es



Membre de l'Associació  
Catalana de la Premsa  
Comarcal.



és una publicació bimestral. Hi pot  
participar i/o col·laborar tothom que

ho desitgi. El Consell de Redacció no subscriu  
necessàriament les opinions expressades pels autors  
dels articles, que en són els responsables. La Redacció  
manifesta que no està obligada a acceptar totes i  
cadascuna de les col·laboracions rebudes.

## Contingut

Editorial	3
Presentació	5
Noticiari	6
L'entrevista	16
El Llobregós	18
La salut	35
Agenda	37
Opinió	38
Música	45
El temps	46
Passatemp	47
Des del balcó	48
Llibres	49
La nostra cuina	50
Esports	51

### AMB EL SUPORT DE

Ajuntaments de la zona: Biosca - Calonge -  
Castellfollit - Ivorra - Massoteres - La Molsosa -  
Sanaüja - Torà



Consell Comarcal  
de la Segarra



Institut d'Estudis  
Ilerdencs



Departament de Cultura  
Generalitat de Catalunya



# Editorial

En arribar al número tres d'aquesta revista la nostra valoració passa necessàriament per la gratificant impressió que anem recollint després de la publicació dels dos primers números. Amb sinceritat hem de dir que no esperàvem una acceptació tan plena com la que estem copsant. I això ens esperona a tirar endavant, perquè tant ens estimula aquella crítica amable i afalagadora com aquella altra que, buscant els punts febles, si és amb esperit constructiu, ens ajudarà a millorar tot allò que és millorable.

Les coses generalment no són totes blanques ni totes negres. Hi ha multitud de matisos i mil gustos diferents. I d'aquest aiguabarreig en pot sorgir un "producte" que, sense la pretensió d'acceptació d'un cent per cent -sempre sospitós-, tingui aquell tremp de qualitat que estem intentant donar-li.

Aquesta línia editorial agraeix amb tota sinceritat la immillorable acollida que esteu donant a aquest intent de dinamització cultural del nostre espai "llobregossenc", i perdoneu l'invent d'aquest gentilici. I us emplacem a tots perquè continuï la confiança que haguem pogut inspirar ja que per molt que hi féssim tots nosaltres, sense els lectors fidels poca cosa podríem fer.

I encara que aquest espai no està reservat a les xifres, sí que ens creiem en la obligació d'esmentar-ne algunes de determinants: la tirada de cada revista és de 500 exemplars, totalment exhaurits els dos primers números. El nombre de subscriptors supera ja els 200, amb expectatives a l'alça. I tot això en un àmbit d'aproximadament 2.400 habitants o, si voleu, entre 600 - 650 famílies. Podem demanar més?

Gràcies a tots pel vostre suport incondicional.

Excavacions i

Despedregats

**F. BALIELLAS**

C/ Doctor Solé i Forn, 24  
25750 TORÀ  
Tel. 973473231

bar-restaurant

LA CASA DEL  
PA I LA COCA

**can pep**

PAU VENDRELL FITÓ

ctra. d'igualada - principat d'andorra  
telèfon 93 869 30 38

castellfollit de riubregós  
(barcelona)



**Enriqueta**  
peruqueria unisex  
perfumeria

C/ Vall, 2 - Tel. 973 47 31 57 -TORÀ (Lleida)



FLECA  
PASTISSERIA  
**PERETÓ**  
Major, 2  
Tel. 973 476 018  
SANAÜJA

Ctra. de Lleida, 1  
Tel. 973 460 458  
PONTS



Restaurant - Bar  
**Cal Bosch**

Tel. 973 47 32 12 - 25287 Ardiçal de Pinós (Solsonès)  
Els diïjns tanquem, excepte els festius

**JOSEP ALARCON BERNAL**

FONTANERIA, CALEFACCIÓ  
I AIRE CONDICIONAT

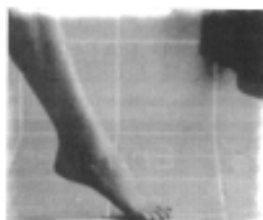

**EL CONFORT**

La calefacció de terra amb aigua, irradia el calor d'una forma natural, de baix a dalt, raó per la qual es considera com la calefacció ideal, permetent un màxim confort i benestar.

C/ Eras, 15 • Tel. 973 47 32 67 • 25750 TORÀ



**COOPERATIVA  
D'ARTESA**

TORÀ tel. 973 473 152

Agrobotiga: vins, olis, caves ...  
Adobs, fitosanitaris  
Cereals  
Llavors  
Pinsos  
Lubricants  
Jardineria  
Productes de neteja

**QUEVIURES**



**Francesc Llordès i Rovira**  
**ESTANC**

Plaça Major, 8 • Tel 973 476 055  
25753 - SANAÜJA (Lleida)



Restaurant **"CAN SOLÉ XIC"**  
Plaça Major, 10 Reservi taula a:  
25751 CLARET 973 29 60 08  
Torà (Lleida) cansolexic@viladetora.net



## EL NOSTRE LLOBREGÓS

El riu Llobregós és un afluent del Segre que neix al terme de Calonge de Segarra, a l'actual comarca de l'Anoia, i discorre al llarg de 48 quilòmetres pel sector nord de la Segarra, fins desguassar a Ponts pel marge esquerre del riu Segre. Segons Madoz, *«su caudal es por lo regular de muela y media de agua, excepto en los veranos, que casi se seca»*. Recull al seu pas, entre d'altres, les aigües del terme de Llanera, Ivorra, Torà, Biosca, Sanaüja i part de Torrefeta i Florejacs, alhora que erosiona el paisatge sedimentari esfonstant-se en un anticlinal guixenc explotat al segle XVIII, com ho evidencien l'existència de diversos forns de guix de l'època o les observacions del viatger Antonio Ponz, que ja l'any 1788 afirmava que *«la gente (referint-se en aquest cas a Castellfollit) se ocupa en trabajar el yeso, de que abunda el término»*. Si ens detenim en l'etimologia del mot «Llobregós», l'eminent filòleg Joan Coromines no va dubtar a identificar-lo com a *«riu de llot o de fang»* i tanmateix sembla ser que en documents dels segles XI i XII apareix denominat com a *«Rivo merdoso»* i *«Rivo lutoso»*. I efectivament, aquesta explicació encara avui és vàlida, tal i com ens apunta J. Clavé: *«Riu migrat d'aigües i secaner, té també els seus dies de glòria. Només cal que ploqui una mica fort, o uns quants dies seguits a les terres del Solsonès que li són tributàries. Degut al contrast d'altitud, les aigües davallen de pressa cap a la vall ampla del Riubregós, però en arribar al llit del riu, de tan poc desnivell, les despatxa lentament cap al Segre, cosa que afavoreix la presència del fang i les rubinades»*.

L'any 1787, el viatger anglès Arthur Young descriu d'aquesta manera el territori corresponent a la vall del Llobregós: *«Travessat un desert argilós on apareixen, aquí i allà, taques de talc amples i brillants. Solitud absoluta durant unes quantes milles. Desert encara durant algunes milles; després, una mica de conreu alternant amb terres en repòs en les quals hi ha fileres de ceps. Això no pot donar ni la llavor. Les vinyes interrompen de tant en tant la solitud; no hi ha una gota d'aigua als voltants. Això no obstant, els ceps i els raïms són plens de vida, la qual cosa em fa pensar que si hi hagués prou mà d'obra i prou capital fóra possible de treure també partit d'extensions immenses que ara són abandonades»*.

El mateix any, en canvi, el també viatger Francisco de Zamora lloa les nombroses bondats de la vall del Llobregós: Diu que a Sanaüja, *«las peras son excelentes»* i que a Torà *«Se cogen muchas y buenas manzanas y se riega un poco con el agua de la riera de Llanera, y otra porción de terreno con la del Llobregós. Hay fábricas de aguardiente. Se coge centeno, vino y aceite. El de la Aguda es mejor. Se bebe agua de la fuente, no buena»*. □



FOTO M. ROSA CARDONA

## El «CORRELENGUA» arriba a Torà

El dissabte dia 27 de setembre, a la sala d'actes de l'Ajuntament i emmarcat dins els actes de la campanya del «Correlengua» que s'expandeix arreu dels Països Catalans, va tenir lloc la presentació del llibre «*Un únic camí. Aproximació a la realitat dels Països Catalans*», a càrrec del seu autor Daniel Camon i Pastor.

Va presentar l'acte, junt amb el regidor de Cultura de l'Ajuntament de Torà, Josep Anton Vilalta, el coordinador de la campanya, Marc Josa, que va fer l'explicació pertinent de la trobada i la finalitat que persegueix aquest moviment que enguany va començar el dia 6 de setembre a Andorra per acabar a Perpinyà el dia 6 de novembre. Dos mesos d'intensa activitat, repartida en sis columnes o grups que han recorregut tota la geografia de parla catalana per tal de sacsejar les consciències i aconseguir allò que es nega amb contundència des del poder central.

Un manifest totalment independentista va ser la dissertació de l'autor del llibre, assenyalant, com ja s'intueix pel títol de l'obra, que l'únic camí per arribar a la plenitud, a Catalunya, no és altre que la independència. El públic assistent, no massa nombrós, va escoltar amb interès els parlaments i al final es va obrir un torn de preguntes amb la finalitat d'aclarir alguns punts que haguessin pogut quedar dubtoses.

## Calonge i Castellfollit visiten Montserrat

Per iniciativa de la Regidoria de Benestar Social de l'Ajuntament de Castellfollit de Riubregós i conjuntament amb l'Ajuntament de Calonge de Segarra, el passat dia 20 de setembre



Excursió a Montserrat

es va organitzar una sortida al Monestir de Montserrat. L'excursió, destinada a la gent gran, va ser subvencionada per la Diputació de Barcelona, Àrea de Benestar Social, i pel mateix ajuntament de Castellfollit. Una quarantena de persones van participar en aquesta excursió que va servir per conèixer durant la sortida i estrenar el nou «cremallera» de Montserrat.

## Arranjament del cementiri de Castellfollit

Amb motiu de la diada de Tots Sants, el cementiri de Castellfollit de Riubregós ha estrenat un nou aspecte. La reforma ha consistit amb el pintat de les parets interiors i exteriors del recinte i l'arranjament de la zona ajardinada. El cost de l'actuació ha estat sufragat íntegrament pel municipi.

Al servei de la comarca  
des de 1895

ah

Telèf. 938698019  
Floristeria 938680301

**AGRIPLANT HUGUET**  
SERVEI INTEGRAL DE JARDINERIA

Tècnic especialista en jardineria  
Plantificació, construcció i conservació de jardins

CENTRE DE JARDINERIA  
c/ Filigera a Jorba s/n  
08220 CALAF      Telèfon 899 63 39 30

**PRODUCCIONS ARTÍSTIQUES**

c/ Ciutat de Lleida, 2 - 25230 MOLLERUSA (Lleida)  
Tels. 973 71 12 33 - 973 60 04 78  
Mòbil 610 41 12 33 - Fax 973 71 12 33



Cementiri de Castellfollit

## Castellfollit de Riubregós organitza el seu arxiu

La Diputació de Barcelona, Àrea de Cultura, i l'Ajuntament de Castellfollit de Riubregós van signar un Conveni d'organització de l'arxiu municipal l'any 2001. Després de dos anys d'espera, el passat mes d'agost, l'historiador osonenc Jordi Vilamala va iniciar l'inventari que ha finalitzat a mitjans d'octubre. El resultat ha estat molt positiu: s'han classificat documents des de l'any 1875 fins a l'actualitat, facilitant-ne, així, l'estudi i la investigació. L'arxiu municipal s'ha ubicat al segon pis de la Casa Consistorial, al costat de la Secretaria, acupant tot plegat 35,6 metres lineals (m.l.) d'arxivadors.



Arxiu municipal de Castellfollit

Entre l'11 d'agost i el 23 d'octubre de 2003, l'Oficina de Patrimoni Cultural (OPC) de la Diputació de Barcelona ha realitzat una intervenció arxivística a l'Arxiu Municipal de Castellfollit de Riubregós. Aquesta ha consistit en l'adequació dels espais destinats a dipòsit i en l'organització de la documentació mitjançant l'elaboració d'un quadre de classificació i un inventari, a través d'una base de dades facilitada per l'OPC. Durant el tractament s'ha inventariat, instal·lat i fixat la documentació municipal i s'ha instal·lat correctament la documentació que no és pròpiament municipal.

Els resultats són els que presentem a la taula següent:

Fons .....	Cronologia .....	*m.l.
Arxiu Municipal .....	1845-2003 .....	31.1
Jutjat de Pau .....	1878-1996 .....	1.1
Hermandad sindical de labradores y ganaderos - Cambre agrària .....	1933-1986 .....	1.3
Falange Española Tradicionalista y de las JONS .....	1943/1975 .....	0.1
Fons particulars de secretaris (Millán Millán, i Amílcar Rodríguez) .....	1945/1983 .....	0.4
Associació de defensa forestal (ADF) .....	1987-2003 .....	0.6
Publicacions d'anuncis a Butlletins Oficials .....	1990-2003 .....	1.0

La importància d'aquesta intervenció rau en què possibilita el coneixement objectiu del fons municipal i, per tant, el fa accessible als usuaris. A banda de l'accessibilitat, la intervenció significa una notable millora pel que fa a la conservació de la documentació, en tant que actualment està instal·lada de manera òptima en un dipòsit que ofereix garanties per a la conservació i preservació del material que custodia. Així doncs, Castellfollit de Riubregós compta amb un arxiu municipal que compleix tres punts bàsics de l'arxivística: conservació, descripció i difusió.

**Jordi Vilamala**



## Escola de música a Torà

Amb l'inici del curs escolar, l'Ajuntament està posant en marxa una Escola Municipal de Música, com a primera pedra d'una aspiració reclamada per l'opinió pública des de fa temps.

Fins el curs passat, es feien classes de piano organitzades per l'AMPA del CEIP Sant Gil, per als alumnes d'aquest col·legi. Va ser precisament des de l'associació de pares que es va demanar a l'Ajuntament que es fes càrrec d'aquests cursos. Per la seva part, el consistori va valorar el fet de poder ampliar l'oferta educativa a totes les persones, així com poder ampliar l'ensenyament d'altres instruments.

La majoria de classes es faran a l'Aula de Música del col·legi i les despeses de professorat van a càrrec dels alumnes. L'Ajuntament per la seva part assumeix adquirir un piano i habilitar un espai al convent per a fer-hi classes d'aquest instrument, tenint en compte que l'església del convent serà l'espai on es faran les audicions.

El nombre d'inscrits és d'una trentena pel que fa a piano, set a guitarra i dos a bateria. L'Escola Municipal de Música té previst signar un conveni de col·laboració amb el Conservatori del Liceu per tal d'esdevenir «Escola Adherida» d'aquesta entitat



Poliesportiu de Massoteres

i així els alumnes de Torà podran examinar-se a l'esmentat centre com a alumnes de ple dret.

Paral·lelament s'està duent a terme uns cursos de gralla amb la finalitat de formar una colla de grallers per a les festes populars d'aquest municipi del Llobregós. De moment aquesta modalitat compta amb set alumnes inscrits, però la inscripció restarà oberta durant tot el curs.

## Massoteres demana subvencions per a cinc projectes al PUOSC

L'Ajuntament ha presentat cinc propostes a la convocatòria de subvencions del Pla Únic d'Obres i Serveis de Catalunya (PUOSC) per al quadrienni 2003-2007.

Les actuacions per a les quals es demana ajut abasten els tres pobles del municipi i són per a noves infraestructures, per completar equipaments o per acabar obres ja iniciades.

S'hi ha inclòs el projecte de construcció d'un nou dipòsit municipal d'aigua a Talteüll, per al qual s'ha sol·licitat un ajut al Pla d'Obres de 34.763 euros i un altre al Fons Europeu de Desenvolupament Regional (FEDER) de 38.626 euros. El nou dipòsit, amb un pressupost de 77.252 euros, tindrà una capacitat d'emmagatzematge de 200 m<sup>3</sup>, per poder garantir el subministrament a la

DISTRIBUÏDOR DE:  
**ROCALLA, S.A.**

CIMENTS - RAJOLS  
CERÀMICA - GRES  
ARTICLES SANEJAMENT

Avgda. de Solsona, 18  
Fax - Tel. 973 47 31 25  
**25750 TORÀ**

**MATERIALS PER A LA CONSTRUCCIÓ**

**Opells**

Avgda. de la Generalitat, 8  
Tel. 973 55 02 02  
**25210 GUISSONA**

 **TORRA**

**CERELS I LLAVORS TORRA, S.L.**

C/ Palauet, s/n  
25750 TORÀ (Lleida)

Tel. 973 473 433 - 973 473 372  
Fax. 973 473 572





població.

La segona fase d'urbanització del carrer del Vall de Palouet permetrà la finalització de la rehabilitació del camí perimetral, que facilitarà el pas de la maquinària agrícola per l'exterior del nucli de cases. Del total del pressupost, 63.442 euros, es demana un ajut de 57.098 euros.

Al poble de Massoteres es volen construir uns vestidors per a la pista poliesportiva, d'aquesta manera es completarà aquest equipament i estarà totalment condicionat per acollir activitats esportives federades. L'obra té un pressupost de 93.359 euros i se sol·licita l'ajut del 90 % del seu cost.

També es preveu fer obres d'urbanització als carrers Raval i de la Font. L'actuació en aquests carrers ha de ser la culminació de la rehabilitació de tots els vials del poble, iniciada l'any 1999 al nucli clos, i per a la qual es demana una subvenció de 87.074 euros, del total de 96.749 euros del seu pressupost.

L'última de les sol·licituds, de 27.000 euros, és per a l'adquisició de terrenys valorats en 30.000 euros per completar en un futur la zona esportiva.

## Obres al Pont del Molins, a Ivorra

Amb un pressupost de més de 40.000 euros, l'Ajuntament ha afrontat l'obra d'arrajament del pont que en 1909 va fer que l'accés al poble d'Ivorra fos més assequible. La seva construcció va ser possible per la iniciativa de Mn. Antoni Molins, rector de la Prenyanosa, que costejà una part important de la despesa. La seva construcció representà poder evitar el desnivell del barranc i comunicar les dues ribes de la riera d'Ivorra que fins aleshores havien de travessar per un gual. En 1916, un accident de la tartana de Cal Fassi en aquest pont costà la vida a la Mare Superiora de les Dominiques de Torà que, juntament amb altres religioses, anava a visitar el Sant Dubte d'Ivorra.

Per altra banda, ja estan a punt d'acabar-se les obres d'accés a les piscines i zona

esportiva, a través d'unes escales i rampes des de la plaça major.

## Curs de català per a immigrants

Organitzat per l'Ajuntament de Torà, el passat mes de novembre va començar el primer curs de català adreçat a persones nouvingudes. Les classes es duen a terme cada dilluns i cada dimecres a la Biblioteca municipal i s'allargaran fins a finals d'any. En principi s'hi han inscrit una dotzena d'alumnes, la majoria d'origen romanès, tot i que també n'hi ha de nacionalitat ucraïnesa, búlgara i cubana.

Segons el responsable de Cultura de l'Ajuntament, Josep A. Vilalta, «per a la integració lingüística de la població immigrada és necessària



Pont d'Ivorra

**BROKER FONTANET S.L.**

CORREDORIA D'ASSEGURANCES  
ASSESSORIA FISCAL, LABORAL,  
COMPTABLE, EMPRESARIAL,  
JURÍDICA I INMOBILIÀRIA

Avinguda de la Generalitat, 3  
35500 MOLLEBRUSA (Mallorca)  
Tel. 973 712 233 • Fax: 973 712 129

•  
Carrer Indústria, 7  
35500 LA POBLA DE SEGUÍ  
Tel. 973 68 25 04 • Fax: 973 68 05 01

•  
Passatge Caputxins, 1, 1r. 1a.  
43000 VALLS (Tarragona)  
Tel. 977 61 35 00 • Fax: 977 60 35 03

**CAIXA CATALUNYA**

Passatge Dr. Esteve, s/n  
25750 Torà  
Telèfon 973 47 3026  
e-mail: director.oficina.0034@caixacatalunya.es



*la col·laboració de tots i totes». En aquest sentit aconsella parlar sempre i a tothom en català, «per tal d'accelerar la seva integració social, laboral i cultural, que sempre serà positiva per a tothom».*

Pel que fa a la convocatòria d'aquest curs es va enviar una carta als possibles interessats en la seva pròpia llengua, en concret en búlgar, romanès, ucraïnès i àrab.

En aquest mateix sentit, a Sanaüja ja fa uns mesos que s'iniciaren també classes de català per a immigrants, amb una bona participació d'alumnes.

## **"A contra temps", el nou disc de Busk'n'Baix**

Després d'haver guanyat el concurs de pop rock Terres de Lleida l'any passat, la formació de



David Jounou

## **LA COMISSIÓ DE REIS DE TORÀ**

**Ja s'acosten les Festes Nadalenques i amb elles la Festa dels Reis. La cavalcada serà el dilluns 5 de gener a les 18 hores.**

**Enguany la comissió ha establert un nou sistema per saber a quines cases han d'anar els Reis.**

**Es col·locaran urnes a la Llibreria Rovira, Patisserie Miramunt i Cal Guatlles, on trobareu unes butlletes per omplir el nom dels nens, l'adreça on ha d'anar el Rei i la col·laboració econòmica a partir de 5 euros.**

**Hi haurà venda de fanalets abans de la cavalcada a la Plaça de la Creu.**

**Agraïm per endavant la vostra col·laboració i desitgem que els Reis Mags us portin moltes coses.**

Montfalcó Murallat torna a ser notícia a l'haver enregistrat el seu primer treball discogràfic.

La producció i edició del disc ha estat a càrrec de la companyia discogràfica Discmedi, amb la qual han signat un contracte d'exclusivitat pel que fa a distribució i comercialització dels seus treballs.

El grup compta entre els seus membres amb David Jounou, de Cal Xuriguera de Biosca. El David, a més de tocar la guitarra, fa els arranjaments de bona part de les cançons.

El nou disc combina temes regravats que ja pertanyien a les dues maquetes predecessores amb d'altres de nova creació. En total són 11 te-

**Pinsos  
BAGÀ, s.a.**



Fàbrica i Oficines :

Plaça la Creu, s/n.  
Tels. 973 47 30 11 - 973 47 30 86  
Fax. 973 47 33 58  
**25750 TORÀ**  
( Lleida )

MERCERIA  
PERFUMERIA  
OBJECTES DE REGAL  
CORSETERIA

**CAL GUATLLES**

Montserrat Solé Bonet

c/ Nou, 1 - Tel. 973 473 485  
25750 TORÀ (Lleida)



mes de pop rock.

"A contra temps" està rebent molt bones opinions de la crítica especialitzada, destacant-ne especialment els arranjaments, molt ben treballats, i la fantàstica combinació de veus entre l'Aleix i la Gemma, els dos cantants del grup. L'originalitat és una altra de les virtuts del grup, el seu estil no té cap similitud amb els grups de música més comercials i coneguts del món musical a Catalunya.

El grup també ha gravat un videoclip que formarà part de la promoció del nou disc, que tindrà lloc entre els mesos de gener i febrer de 2004. La presentació oficial del disc es farà al FNAC de Barcelona, en una data encara per determinar.

El disc es pot comprar a internet en la web de la discogràfica <http://www.discmedi.com>, o bé en qualsevol botiga de discs.

El proper dia 3 de gener de 2004 el grup actuarà a Torà, a la Sala Toranesa, a les 12 hores. Una bona oportunitat per gaudir en directe de la música del grup segarrenç.

## Calonge de Segarra: projecte d'obres

L'Ajuntament de Calonge de Segarra ha sol·licitat ajut al Pla d'Obres i Serveis (PUOSC 2004-2007) per a la realització de les següents obres:

Any 2004: Millora i ampliació de la xarxa d'aigües municipal, amb un pressupost de contracta de 148.126,46 •.

Any 2005: Reforçament dels camins de la Caseta i cal Suau de Calonge de Segarra, amb un pressupost de contracta de 105.505,40 •.

Any 2006: Pavimentació d'un tram del camí del Soler, amb un pressupost de contracta de 107.220,05 •.

Any 2007: Pavimentació del camí de Sant Pere de l'Arç a Calonge, amb un pressupost de contracta de 204.517,13 •.

Així mateix, s'ha sol·licitat també ajut al FEDER per acabar les obres de restauració de l'interior de l'església de Santa Fe de Calonge amb un pressupost de contracta de 89.044,28 •.

## La Torre de Vallferosa

Una reunió conjunta entre representants de la Generalitat, l'Ajuntament de Torà, l'Associació del Patrimoni i alguns veïns de la zona, ha donat



Reunió on s'estudien les obres de Vallferosa

Més de 100 anys fent cuina casolana

# Hostal Jaumet

Fundat el 1890

Ctra. Barcelona-Andorra, s/n  
Tel i fax 973 473 077  
25750 TORÀ (Lleida)  
[www.hostaljaumet.com](http://www.hostaljaumet.com)  
[info@hostaljaumet.com](mailto:info@hostaljaumet.com)



llum verda a la restauració de la Torre de Vallferosa. En la trobada, celebrada el passat mes d'octubre, els arquitectes de la Generalitat, senyors Solsona i Aguirre, presentaren les bases per a la consolidació i restauració del monument, tot respectant al màxim l'estructura i reparant els desperfectes causats pel pas dels anys. Es preveu igualment fer un accés exterior desmuntable per arribar a l'entrada de la Torre, així com una escaleta interior fins dalt de tot.

Una segona fase contemplarà l'adequació de l'entorn i la instal·lació d'algun tipus de serveis que puguin il·lustrar la història i vicissituds que ha viscut al llarg dels segles.

La inversió total de l'obra, que es preveu començar la propera primavera, és d'uns 100.000 euros.

## Acaba la polèmica pel nou parc de bombers de Torà

Finalment, Magí Coscollola, alcalde de Torà i antic cap del parc de bombers, ha acceptat el projecte aprovat per la Generalitat. El futur parc s'ubicarà en una petita parcel·la vora la carretera de Ponts i tindrà una capacitat per a tres vehicles. Aquest espai es considera insuficient a criteri de Coscollola el qual creu que el nou parc hauria de poder acollir, com a mínim, 2 vehicles pesants, 2 de lleugers i 1 ambulància.

La decisió es va prendre durant el transcurs de la visita a Torà del director general d'Emergències i Seguretat Civil, Ramon Bonastre, el passat 30 d'octubre.

Bonastre va ser molt explícit, si l'Ajuntament no donava la seva conformitat a la proposta de la Generalitat no garantia que es mantingués la subvenció. Magí Coscollola va aconseguir de Bonastre el compromís d'estudiar possibles millores i modificacions del nou parc, concretament una futura ampliació.

Finalment, doncs, després de més de deu anys de polèmica, Torà disposarà d'un nou parc de bombers.

## Jornades Europees del Patrimoni

Els passats 27 i 28 de setembre, els municipis de Calonge de Segarra i Castellfollit de Riubregós van participar en les Jornades Europees del Patrimoni.

És una iniciativa europea a la qual s'hi poden adherir els municipis que vulguin, en aquest cas a través del Consorci de Promoció Turística de l'Alta Anoia. Són unes jornades de portes obertes per a promocionar el patrimoni arquitectònic i històric.



*Jornades del Patrimoni*

Concretament a Sant Passalaç, els visitants de l'església romànica, que conserva un interessant retaule barroc, van poder gaudir d'un petit mercat popular i un tast de productes autòctons.

A Castellfollit, el dissabte al vespre va tenir lloc, a l'església romànica del Priorat, l'actuació de la coral calafina Cor Trimbant que va oferir un repertori de música popular, seguida d'una copa de cava. El diumenge, els visitants es van interessar per la història del poble i de l'església romànica en una visita guiada que els va portar també fins a les ruïnes del castell medieval.

## Les aigües d'Ivorra

De tots és sabut que Ivorra ha estat sempre rica en fonts i, tot i que algunes d'elles han desaparegut, encara es conserva la Font de la Vila, la Font de la Figuera i les Fonts de Santa Maria. Durant aquest mes de desembre





l'Ajuntament durà a terme la neteja i el manteniment acurat d'aquests fonts, que es convertiran en llocs ideals per a visitar. Ja en el seu programa electoral l'Ajuntament es comprometia a fer una actuació en aquest sentit.

Per altra part, a partir de l'u de gener, l'Ajuntament d'Ivorra signarà un conveni amb l'empresa CASA, per tal de gestionar el servei de l'aigua. El conveni tindrà, en principi, una duració d'un any i podrà ser renovat per més temps sempre que ambdues parts en quedin satisfetes.

## **Conveni per a la millora de l'accés al nucli clos de Massoteres**

La Direcció General d'Arquitectura i Habitatge de la Generalitat i l'Ajuntament de Massoteres van signar, en aplicació del programa "Reviure les velles ciutats", un conveni per a la realització d'obres a l'accés del nucli clos i a les arcades interiors.

Segons el Conveni, l'Institut Català del Sòl licitarà les obres d'urbanització de l'accés i les arcades interiors i farà una aportació de 68.000 euros, d'un pressupost total de 83.000 euros.

Aquesta actuació, que es completarà amb la urbanització de part del carrer la Font, és per acabar de restaurar l'entrada al nucli antic, l'únic accés als carrers circulars que van conformar el primigeni poble d'origen medieval.

## **Connexió Massoteres-Talteüll**

A partir del dia 1 de novembre es va restablir l'antiga connexió entre aquests dos nuclis de mateix municipi, que es va tallar l'agost passat a causa de les obres de construcció de la carretera Guissona-Solsona.

Durant aquest temps s'havia habilitat un pas alternatiu, que va provocar queixes a Talteüll per manca de seguretat i perquè dificultava la comunicació amb les altres poblacions.

La connexió és provisional ja que en part coincideix amb el traçat del nou vial, així cal recórrer el tram de

l'antiga carretera fins a l'indret conegut com el cau de la Guineu i aquí enllaçar amb la nova, on en aquests moments les màquines estan treballant.

## **Es regularà l'ocupació de la via pública i la presa d'aigua per a usos agrícoles**

L'Ajuntament de Massoteres va aprovar en la sessió plenària del dia 4 de novembre l'establiment de dos noves ordenances fiscals, que entraran en vigor a partir de l'1 de gener de 2004.

L'ordenança fiscal reguladora de l'ocupació de la via pública preveu unes taxes de 0,75 euros anuals per a cada cadira; 3,75 per a cada taula i 6 euros anuals per a cada metre quadrat ocupat per altres.

També s'establirà una taxa per permetre la presa d'aigua dels sortidors municipals per a usos

*Recinte clos de Massoteres*





agrícoles, com poden ser l'aplicació de productes fitosanitaris, per a la qual cosa caldrà pagar 0,20 euros anuals per hectàrea.

## Enllestit el soterrament d'un tram de la línia telefònica a Lloberola

Durant la primera setmana de novembre, s'ha efectuat el soterrament d'un tram de la línia telefònica que afectava el pas de la circulació rodada en el nou accés a la Solsona-Biosca a l'alçada de Xoriguera. Una empresa de Cervera s'encarregà del tiratge dels cables. Posteriorment, s'efectuà la retirada del pal telefònic situat en mig de l'accés i que havia provocat algun incident. Aquesta actuació ja estava prevista en la substitució de serveis afectats de la nova via.

## «Políticament incorrecte», a Cal Borres de Biosca: tot un èxit

El dissabte 18 d'octubre, el grup de teatre Vila-Closa de Sant Climenç (Pinell) escenificà l'obra Políticament incorrecte al local socio-cultural de Biosca. La representació fou molt aplaudida. L'endemà mateix, també es va dur a l'escenari del saló "La Toranesa", amb una assistència de 120 espectadors. L'obra també s'havia escenificat anteriorment a Sanaüja i recentment a Ponts, on rebé 400 espectadors.

Políticament incorrecte és la 5a obra d'aquest grup de Sant Climenç. Es tracta d'un vodevil en què es representa l'afer d'un ministre del govern central (del PP) amb una diputada de l'oposició (socialista). El marit de la diputada els fa seguir per un detectiu, que descobreix l'embolic, i la història es complica. L'escenari és la suite d'un hotel de Madrid.

El grup Vila-Closa havia anunciat que l'acabament de les representacions era el dia 2 de novembre al Teatre Comarcal de Solsona. Amb aquesta, foren 6 les actuacions en aquest teatre, amb una assistència de 2.000 espectadors. La capacitat del teatre és de 250 butaques i el ple del cap de setmana de l'1 i 2 de novembre fou de 500 persones. Segons el director de l'obra, Joan Codina, aquest gran èxit fa que la companyia es plantegi continuar amb la representació d'aquesta obra, la qual cosa faria possible que Torà acollís una segona representació aquest hivern.

## «Llobregós Informatiu» a Radio Altiplà



La nostra revista a la ràdio

FOTO GEMMA RIBALTA

El passat dia 1 de novembre, coincidint amb la inauguració de la temporada del programa radiofònic «El Mercat», Radio Altiplà, de Calonge de Segarra, va convidar dos redactors de la nostra revista a participar-hi.

Conduïda per Joan Garriga, la tertúlia comptà amb Xavi Sunyer i Fermí Manteca, els quals explicaren els objectius d'aquesta publicació, així com els detalls dels dos primers números editats.

És de destacar l'interès que ambdós mitjans de comunicació del Llobregós desperten entre la població, ja que tant el radiofònic com la premsa escrita es poden complementar mútuament.

## Els estornells de la Font

Una certa polèmica s'ha creat a Torà per la nombrosa presència d'estornells que aquesta tardor han envaït la plaça de la Font.



A la caiguda de la tarda veritables núvols d'aquestes aus migratòries fan cap a la plaça, per tal d'aixoplugar-se en els arbres i passar-hi la nit.

La brutícia que estan deixant a tot aquest indret és tan evident que tots els voltants de la font i dels safereigs estan plens d'excrements que fan d'aquest espai públic un lamentable femer.



## Recollida d'aliments per als refugiats sahrauís

Sanatija, Biosca i Torà han estat col·laborant durant el mes de novembre en la recollida d'aliments per als 200.000 sahrauís que malviuen als camps de refugiats de Tindouf, en la que ha estat la 10a Caravana Catalana d'ajut alimentari.

Els aliments recollits en aquestes poblacions, així com en tota la Segarra, es duen a un local cedit per l'Ajuntament de Guissona, i seran classificats i empaquetats durant aquest desembre.

Enguany s'ha fet una crida per a poder fer arribar uns aliments tan bàsics com l'oli, el sucre, els cigrons i les mongetes. Com diu el tríptic de l'Associació d'Amics del Poble Sahrauí, organitzadora d'aquesta Caravana, que es duu a terme anualment, l'objectiu és pal·liar les mancances alimentàries en la dieta diària dels sahrauís. Aquest és un projecte d'ajut humanitari de caràcter urgent en què participen voluntàriament milers de persones arreu de Catalunya.

## El Llobregós, aclaparadorament nacionalista

La jornada electoral del passat 16 de novembre ha deixat clar, un cop més, que el Llobregós és territori

convergent.

Malgrat perdre vots respecte a les eleccions de 1999, CIU continua essent la força política més votada a la vall, on ha obtingut de mitjana el 57,7% dels vots, gairebé el doble que en el conjunt de Catalunya (30,93 %).

Segueix en nombre de vots Esquerra Republicana amb un 24%, i PSC amb un 8,5%. Partit Popular i Iniciativa es reparteixen el restant 9,8%.

Per tant, a la vall, el vot nacionalista representa el 81,7%, una xifra aclaparadora que quasi dobla la tendència global catalana (47,40%).

Altra dada a destacar és l'alta participació, quinze punts per sobre de la mitjana a Catalunya. El 78% de l'electorat va exercir el seu dret de vot.

La mesa electoral d'Ivorra

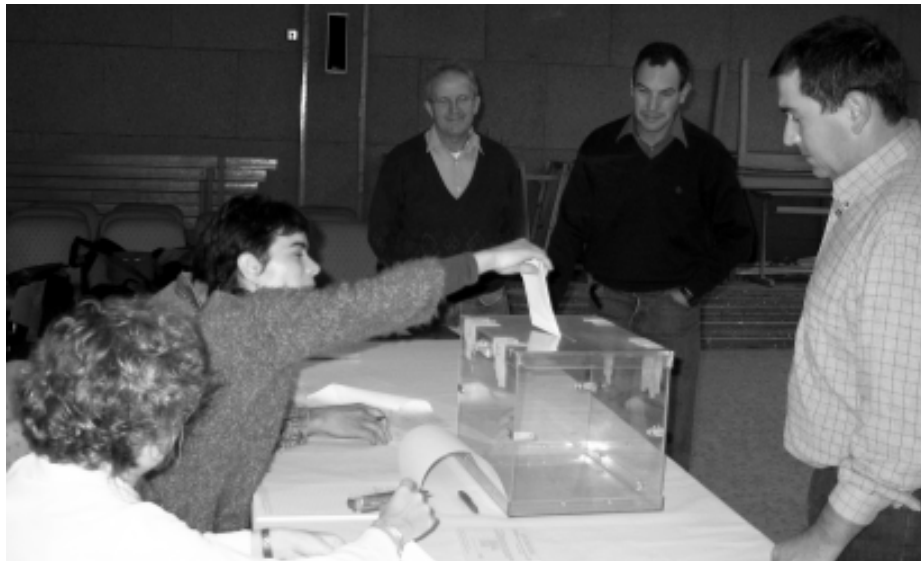

**FUSTERIA  
BACARDIT  
DE CALAF, S.L.**

DECORACIÓ - CUINES - PERSIANES -  
PARQUET - TREBALLS AMB LA FUSTA

Prior Farràs, 4 08280 CALAF  
Tel i Fax 93 869 84 63

**CONSTRUCCIONS  
BISCARAN S.L.L.**

Restauració cases de pagès  
Treballs en pedra i obra  
Noves construccions  
Reparacions - rehabilitacions

Delta Residencial, 8  
SOLSONA

Tf. 627443022  
627443023



## Antoni Mosella, Alcalde de Sanaüja

### **Què és el que et va fer decidir a presentar-te a les eleccions municipals?**

El fet que dimitia l'anterior Ajuntament i que es veia que hi hauria un canvi generacional. Era un bon moment per poder canviar algunes coses del poble des de l'Ajuntament.

### **Si per alguna cosa la gent identificava el Toni Mosella abans de ser alcalde, era —a part de pel teu ofici— per la teva intensa participació de molts anys en el teixit associatiu i cultural del poble.**

Sempre he pensat que viure en un poble és viure en societat i tots hem de fer el possible per millorar-la i fer sentir la nostra opinió participant-hi, i això no sempre ha de passar necessàriament per l'Ajuntament o l'Administració, des de l'emisora "Ràdio Sanaüja" que vam muntar al campanar fins als grallers.

### **Què és el que ha estat més difícil dels d'aquests primers mesos?**

És com un ofici que s'ha d'aprendre i posar-se al dia. El més decebedor, d'entrada, es comprovar el poc marge de maniobra que tens per fer coses, d'algunes de les quals en parles durant la campanya electoral i, quan ets dintre, veus que no sempre pots fer tant com voldries.

### **Quins són els teus objectius com a alcalde a curt termini?**

He tingut la sort que el nostre mandat s'ha escaigut amb el Pla d'Obres i Serveis: la pista poliesportiva, portar els serveis a la part nova del poble (zona del convent), arreglar la zona dels horts, una primera fase de rehabilitació de l'antic Centre Parroquial i fer la guarderia. També ha estat important, de moment, arreglar el menjador escolar i poder tenir una cuinera del poble. En definitiva, intentar que allò més bàsic (educació, medicina, gent gran...) estigui ben cobert.

### **Has parlat de la imminència de fer el poliesportiu. Què va passar perquè el poliesportiu encara avui no sigui una realitat?**

Va passar que quan la Generalitat va donar



molts diners per fer poliesportius, l'Ajuntament hi havia de posar el terreny, i Sanaüja, en aquells moments, no en tenia de disponibles. Ara, la pista poliesportiva és bastant imminent i un dels objectius seria, ja que s'ha perdut el futbol, poder arribar a fer un equip de futbol-sala. Això i la guarderia encara espero poder-ho inaugurar jo.

### **I a llarg termini, com creus que serà Sanaüja d'aquí a quinze anys?**

Després de la crisi de la fil·loxera al segle XIX, la revolució agrícola més important vindrà donada per l'arribada del Canal-Segarra Garrigues. D'altra banda, el potencial turístic del poble també està poc explotat, sent com som en una zona privilegiada a cavall entre la Segarra i el Solsonès, amb un canvi de paisatge molt acusat.

### **I a nivell demogràfic, quin paper pot tenir la immigració?**

De moment hi ha uns vint romanesos, quantitat que no crec que augmenti gaire més, ja que el poble té una capacitat d'absorció limitada. Als que hi ha se'ls hi fa cursos de català, existeix una oficina d'Informació del Consell comarcal, on s'exposa i s'estudia quina és la seva realitat...

### **Es parla de pèrdua d'identitat entre els joves. Què en penses?**

Cada generació disposa d'uns mitjans i cada generació s'adapta al que hi ha. Ara existeix una oferta molt àmplia, mentre que abans, si no hi havia res, era més fàcil motivar-se quan es feia alguna cosa. Per a mi, ara hi ha una generació que sembla que puja diferent i intentarem que s'impliquin més.

### **Com veus la política i com creus que ha d'evolucionar un polític?**

Considero que el pitjor de la política són els polítics i el pitjor que li pot passar a un polític és "apalancar-se", acomodar-se a un sou i a un tipus de vida. El de polític és un ofici que dura quatre anys, al cap dels quals t'has d'examinar per veure si ho has fet bé i pots continuar quatre anys més.





## Ramon Codina, exalcalde de Sanaüja

**Què és el que et va decidir, en un moment determinat, a ingressar a la política municipal?**

Va ser decisió d'un grup de gent, quan ens vam trobar que l'anterior consistori plegava per determinades circumstàncies. Es va decidir fer un equip per entrar en aquell moment a la política municipal. No vaig tenir mai la voluntat expressa de figurar com a cap de llista.



**Com has vist l'evolució del poble durant aquests anys?**

Realment, considero que l'evolució es nota per la quantitat de gent jove i de canalla que hi ha al poble. Quan vaig entrar, hi havia 22 nens a l'escola i ara, tot i que els nens marxen més aviat (a 12 anys), hi han quedat d'uns 38 a 40 nens. L'evolució és positiva i es deu a diferents factors: les comunicacions han millorat, s'han creat llocs de treball al mateix poble i és el nucli que ha rehabilitat més habitatges en el casc antic.

**Què és el que ha estat més gratificant d'aquests anys d'alcaldia?**

La realitat del programa que ens havíem marcat: veure com han crescut les associacions del poble (ara n'hi ha vuit) i tenir un local socio-cultural, que disposa fins i tot d'un bon gimnàs. Restaurar el patrimoni, consolidant la façana del castell i el conjunt rocós que l'envolta, així com l'església gòtica del poble. Poder tenir unes piscines municipals, quan abans no hi havia ni terrenys per fer-les. Tenir aprovada la pista poliesportiva. Disposar d'un accés alternatiu al poble. Aconseguir fer un passeig amb bancs com a espai lúdic i poder fer unes normes subsidiàries que permetessin regular una mica l'urbanisme i la construcció, preservant així el casc antic...

**I per contra, què és el que ha estat més dur de ser alcalde? Quina ha estat la part més negativa?**

Considero que part negativa no n'hi ha hagut cap, en tot cas el fet de fer-se gran i comprovar la dificultat d'adaptació al continuus avenços tecnològics i a diferents sistemes i a noves possibilitats. A vegades tens la sensació d'estar en un carro que no saps si podràs dominar. Però

probablement el més difícil sigui, en determinats casos, haver de fer complir una llei per damunt de la confiança i la relació que tens amb les persones. Per exemple, que algú et demani per fer una finestra que no estigui permesa per les normes subsidiàries i et retregui que abans - quan no existien aquestes normes - altres persones l'haguessin pogut fer. El fet que l'existència d'unes normes canviïn una realitat que abans era d'una altra manera i que això la gent ho desconegui, et situa moltes vegades entre l'espasa i la paret.

**Hi ha alguna cosa que t'hauria agradat fer i no hages pogut o coses que ara faries d'una altra manera?**

Considero que he pogut fer més del que pensava, però val a dir que durant aquest temps he descobert tantíssimes coses, que la feina no s'acabaria mai, però el temps se m'ha acabat i esperem que ho continuï el consistori nou.

**Com a sanaüjenc, com veus Sanaüja d'aquí a vint anys?**

El poble pot millorar, ja que les comunicacions de la Segarra amb la resta del territori són molt bones, de manera que estem a una hora de Barcelona, Lleida i Andorra. Ja es parla fins i tot que el segon aeroport de Catalunya podria anar ubicat a la Segarra. Moltes empreses tenen la necessitat de sortir de la gran ciutat i es volen situar en llocs més tranquils, on el sòl sigui menys car. D'exemples en tenim a Cervera, a Guissona i a Torà. Degut a la facilitat de traslladar-se, a la fàbrica de Sanaüja venen gent de Cervera i de Ponts. La nova urbanització, finalment, suposarà un increment d'unes quaranta parcel·les. L'Incansol va considerar que el futur polígon industrial, amb 50.000 quadrats, podria arribar a encabir fins a vint petites empreses.

**Sovint es comenta que la gent jove passa de la política. Els animaries a entrar-hi?**

La política és una eina de treball i una manera que plantejar-se el que vols pel teu poble. Per canviar les coses s'hi ha de ser. Treballar pel poble requereix molta voluntat, sense esperar obtenir-ne un rendiment directe, sinó pensar en la garantia de futur que suposa fer un poble on els teus fills hi puguin viure millor; què més bonic, doncs, que això?



## Homeopatia: el veritable art de curar

L'homeopatia és un mètode terapèutic que es basa en administrar petites dosis de substàncies medicamentoses per tal d'activar les pròpies defenses del nostre organisme i arribar suauament a la millora o curació de les malalties.

Tot i que aquesta tècnica ja s'usava des del temps d'Hipòcrates, va ser Samuel Hahnemann qui, a finals del segle XVIII, va posar a punt la preparació i la manera d'administrar aquests medicaments.

La malaltia és el resultat de la pèrdua d'harmonia en les funcions mentals o físiques de l'individu que moltes vegades vénen juntes.

La veritable imatge de la malaltia són els signes perceptibles en la salut del cos i de la ment que poden ser observats per mitjà dels sentits del propi pacient, les persones que li són properes o per l'observador perspicaç. Per solucionar realment aquestes desharmonies va néixer la ciència de l'homeopatia, que el seu creador va definir com l'autèntic *art de curar*, restablir la força vital.



L'organisme en estat de salut és dirigit per la força vital, la qual harmonitza totes les funcions i sensacions, així cos i ment poden ser empleats per les més altes aspiracions a la nostra vida.

El raonament de Samuel Hahneman (1755-1843, pare de la medicina homeopàtica), afirma que la salut es restableix per mitjà de la reacció de la força vital contra el medicament adient. Es dona així la llei de «similia similibus curantur», és a dir, la facultat que té un remei per aniquilar una malaltia per la seva analogia amb ella, sense causar dolor ni debilitar. El remei excita la reacció suficient per restablir la salut.

El bon homeòpata cura pel camí més curt i segur. Ell ha de conèixer la malaltia, la capacitat curativa de cada medicament en particular i, aleshores, triar el remei, les dosis i períodes de tractament justos. Així mateix ha de tenir l'habilitat de superar els obstacles que cada cas presenta per obtenir el restabliment permanent.

Finalment, ha de conèixer i divulgar els factors de salut entre les persones sanes. □

Francesc Sánchez

### FACTORS DE SALUT I PLENITUD DE VIDA

**La respiració conscient.** Aprendre a respirar bé per cada moment de la vida i també tècniques específiques de respiració com exercici inductor d'energia o inductor de relaxació.

**L'exercici físic adient.** Segons la persona i les seves circumstàncies, seguir la rutina diària de manteniment, al marge de què, a més a més, puntualment, es puguin fer pràctiques especials en dies concrets. Per exemple, una senzilla taula de ioga, chi-kung o gimnàstica.

**Relaxació atenta.** Descobrir i practicar la relaxació profunda és obrir-se a un món nou de consciència i benestar. Per treure el màxim profit d'aquesta relaxació, la persona ha d'estar completament atenta i conscient, excepte si es pretén exclusivament induir un bon son.

**Alimentació sana.** Basada, en la mesura del que es pot, en aliments integrals biològics, no alterats del seu estat natural i cuinats de la manera més senzilla, evitant el consum d'aliments desnaturalitzats o tòxics. Una alimentació sana i ben equilibrada. També és important recordar que s'ha de mastegar i en-salivar bé tots els aliments, inclosos els líquids, ja que la digestió comença a la boca. Saber que la «quantitat pot matar la qualitat» i menjar amb moderació, deixant sempre un espai buit a l'estómac per fer una bona digestió.

**Ment positiva.** Prendre la iniciativa des de la identitat conscient. Mantenir una actitud positiva en tots els moments i totes les situacions, perquè un no pot triar totes les circumstàncies de la vida, però sí que pot triar la resposta a totes les circumstàncies de la vida. Respectar tots els éssers i aspectes de l'univers, amb una creació permanent d'harmonia, amb una disposició total a l'ocupació útil i eficaç.



## Ràdio Altiplà, una emissora al Llobregós

Ràdio Altiplà, que coneixem com "La municipal de l'Alta Anoia", és l'emissora municipal de Calonge de Segarra. Va començar a emetre en proves el novembre de 1998.

Aquesta ràdio va néixer per la inquietud d'unes quantes persones amants d'aquest mitjà de comunicació, que van creure en la possibilitat del projecte i que finalment van trobar el suport de l'Ajuntament de Calonge de Segarra.

És una ràdio ben especial, ja que, a més de transcendir àmpliament els seus límits municipals -arriba a 18 municipis de la Catalunya central i a quatre comarques diferents-, funciona totalment amb col·laboradors i la seva direcció està formada per un equip de direcció de cinc persones.

En els gairebé cinc anys de funcionament, mai s'ha desestimat un projecte i tothom qui ha tingut una idea, l'ha pogut plasmar en un programa de ràdio.

La seva programació és molt variada: va des dels informatius als musicals dels més variats estils; programes de cinema o magazins com "El Mercat". També programes especials com els d'eleccions municipals o autonòmiques i el que s'anomena "Tots per Càritas", que es va emetre el 30-12-2000 i del qual Mn. Pere Fradera en va fer una transcripció que es va editar en un llibret amb el mateix títol. Hi ha també programes en col·laboració amb altres emissores, com "El Triangle Pica", de Ràdio Pica de Barcelona, o bé "Freqüència Agrària", que s'emete els dissabtes de 8 a 9 en col·laboració amb COM Ràdio Lleida.

Menció especial s'ha de fer del magazín "El Mercat". Aquest programa, salvant els parèntesis estiuençs, ha estat en antena tots els dissabtes de 10 a 1 i en redifusió els diumenges en el mateix horari. La direcció i presentació és de Joan Garriga i la producció de Gemma Ribalta i Cesca Oliver. En la passada edició dels Premis de Comunicació Local que atorga la Diputació de Barcelona, va obtenir el premi al millor programa d'entreteniment, magazín o ficció. Enguany s'ha



iniciat la temporada el passat dissabte 1 de novembre. El programa fa un salt endavant, es diu "El Mercat de la Catalunya Central" i pretén, quan les condicions tècniques ho permetin, arribar a Solsona via Ràdio Pinós al 107.0 FM i a Igualada per mitjà de Ràdio Igualada al 103.2 FM. □

### DADES PER A LA HISTÒRIA

- Ràdio Altiplà pertany al municipi de Calonge de Segarra i està integrada en COM Radio.
- Després d'un període de proves, el programa inaugural va ser el 6 de febrer de 1999 i hi va intervenir Josep Cuní.
- Emet per la freqüència 107.2 FM
- El magazín «EL MERCAT» ha obtingut el premi al millor programa d'entreteniment, en la passada edició dels Premis de Comunicació que atorga la Diputació de Barcelona.
- Col·laboradors habituals: Joan Garriga, Gemma Ribalta, Cesca Oliver, Mireia Puig, Marc Biosca, Laia Segura, Raquel Carner, Vanessa Grau, Roser Parcerisses, Inspector Rodó, Antònia Balaguer i en Q.Llonades. Enguany s'incorporen Eloi Fonoll, l'home de les mil veus, Jaume Reixach, director del setmanari El Triangle, i Llätzer Cano, que no sap encara què farà però no us en feu ni un pèl.

GROUP  
**FURAS** 

**Furas, S.A. Cables & Cordsets**

Avda. 23 de Gener, 1  
Tel. 34.973.47.30.04-Fax: 34.973.47.33.49  
e-mail: furas@furas.com - http: //www.furas.com  
25750 Torà (Lleida) - Spain

- Fred industrial i comercial
- Instal·lacions
- Manteniment i reparacions
- Instal·lacions d'aire condicionat
- Rètols lluminosos



C/ Convert, 12  
25750 TORÀ

Tel. i Fax. 973 473 387



Us ofereix:

loga  
Aeròbic  
Manteniment  
Ball de saló

Av. Solsona, 49 - 25750 TORÀ

Tel. 973 473 506  
637 714 105

**iberCaja** 

*Al seu servei*

Plaça La Creu, s/N  
25750 TORÀ (Lleida)  
Tel. 973 47 32 27



Tel. 973 47 30 83 • TORÀ

TALLERS *de*  
**Garganta**

Ctra. Barcelona - Andorra, s/n  
25750 TORÀ (Lleida)  
Telèfon 973 47 34 21

*Josep Viladrich*

*Paintura i Decoració*

Carrer Occident - Tel. 973 473 455 - TORÀ

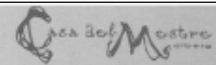

Sorrida 105 (Eix transversal) direcció  
CALONGE DE SEGARRA  
Tel. 93 869 82 48 Rona  
93 868 9109 Ajuntament • Fax 93 868 12 54  
e-mail: calonge@ibxa.es  
Tel. 610 21 29 77 Ramon



Oficina de Turisme de l'Alta Aroia  
Tel. 93 868 83 46 • www.altaroiatourisme.com





## El Pessebre vivent d'Ardèvol: desè aniversari

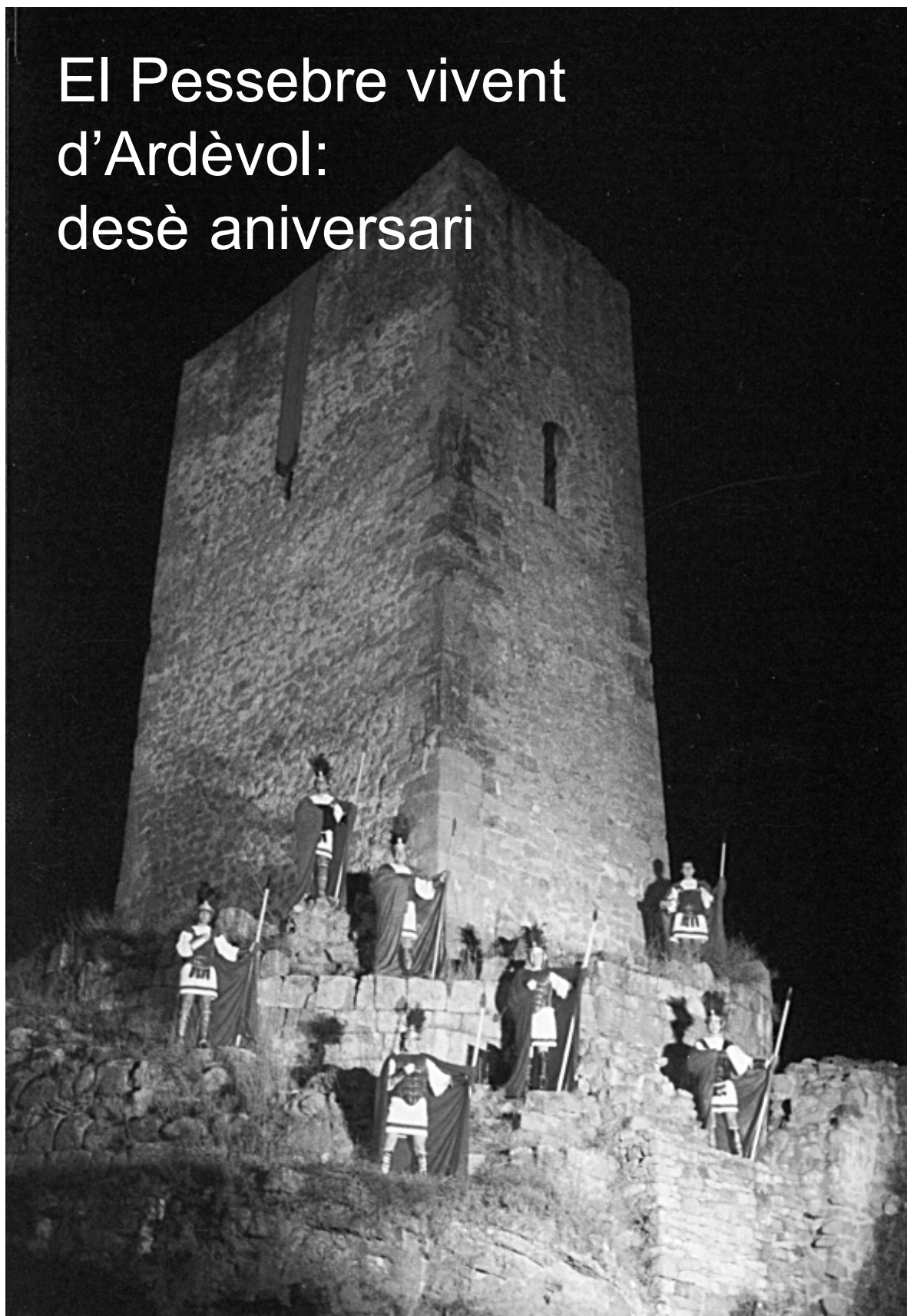



## El Pessebre vivent d'Ardèvol: 10 anys

Anys enrera no m'hauria cregut mai que un poble tan petit com el nostre estés predisposat a fer una representació del pessebre com el que fem, independentment de qualsevol ideologia, tant política com religiosa, de professió o d'edat. Ningú, fa 10 anys, es podia imaginar que en un pessebre vivent s'hi volguessin implicar tots els avis, pares, fills i néts del nostre poble de la manera que hi estem involucrats. Cal remarcar molt la col·laboració de molts pobles veïns, cosa que els agraïm, especialment al poble de Torà.

Entre tots fem un pessebre amb més de 200 actors.

El pessebre consta de dues parts. Una és la part bíblica i l'altra és el nostre poble tal com era en segles passats. Comptem amb 40 escenes o quadres i l'originalitat és que no és un pessebre estàtic, sinó realment vivent. La

**Dies de representació: 24, 26 i 28 de desembre; 1, 4, 6, 11 i 18 de gener**  
**Horari: a 2/4 de 7 i a les 8 del vespre**  
**Més informació: 973 473 534 (Glòria)**

gent es mou i és professional de l'ofici que representa. Des del primer dia s'ha posat molta cura en el vestuari i l'ornamentació, que ha estat realitzada gràcies a l'esforç i la bona voluntat de tot el poble. No s'ha reparat en despeses i aquí tenim el resultat. Gràcies a les opinions i consells, procurem cada any introduir oficis nous.

I després del recorregut, quina millor cloenda que una bona torrada amb botifarra feta de pagès i un bon vinet?



L'edicte d'Herodes



El Nadal del pobre



La filadora



El gall dels masovers



El Naixement



El cisteller



El Nadal del ric



El caganer



*Hostal de Pinós*

973 473 062

*Plaça del Santuari, sn  
25287 Pinós*



Ctra. de Calaf, nau 2  
25750 - TORÀ (Lleida)

Tel. 973 473 590  
Fax 973 473 807

AUTOCARS

*Prats Serrat*

Ramon Prats Serrat

TRANSPORT ESCOLAR  
SERVEIS NACIONALS I INTERNACIONALS  
GRUPS PARTICULARS

Ctra. de Calaf, nau 2  
25750 - TORÀ (Lleida)

Tel. 973 473 590  
Fax 973 473 807

MATERIALS PER A LA CONSTRUCCIÓ  
BANY I COMPLEMENTES

**JORDI VILAR, S.L.**

Ctra. Manresa, km. 50 - 25280 SOLSONA  
Tel. 973 47 2077 - Fax 973 48 2373



**Tallers Porta**  
MAQUINÀRIA AGRÍCOLA

Josep Porta Gené  
Avda. de Solsona, 22 - Tel. (973) 47 31 00  
25750 TORÀ - LLEIDA



**PLÁSTICOS  
RETRÁCTILES S.L.**

Producto  
**CRISTEL®**



Pol. Ind. L'Aguda, s/n  
25750 TORÀ (Lleida - Spain)

Tel. 34 973 473 347  
Fax 34 973 473 444

**CONSTRUCCIONS**



**J. Antoni Parra**

C/ Vilàs, s/n • Tel. 973 47 60 78 • SANAÛJA

**Llibreria-Estanc-**  
**Objectes de regal-Videoclub**

**ROVIRA**

MP Rosa Masés Riu Tel. i Fax 973 473346

NIF: 78146449-Q

PI Vall. 16 25750 - Torà (Lleida)



mobles  
**PEREZ**

IL·LUMINACIÓ - DECORACIÓ - INTERIORISME

Plaça Barcelona'92, núm.3 • C/ Isidre Vilaró, 14 - 08280 CALAF (BCN) • Tel./Fax 93 868 04 28





## El Nadal a les nostres contrades



Pessebre vivent a Torà (Arxiu J. Bagà)

Les festes de Nadal han estat sempre una de les que més s'han viscut en els nostres pobles. La tradició dels Pessebres Vivents, la festa dels Reis, la Missa del Gall, fer cagar el Tió, les innocentades... han determinat la celebració de les festes. Aquest àlbum de fotos en recull unes quantes.



Pessebre vivent a Biosca en 1971 (Arxiu Antònia Caelles)



A Ivorra, en plena preparació de la festa (Arxiu F.Manteca)



Nadal blanc a Massoteres (Arxiu Ll. Salvadó)



Pastorets de Torà, en 1969 (Arxiu J.Bagà)



Caga-Tió a Biosca (Arxiu Cal Soldevila)



Arribada dels Reis a Ivorra 2002  
(Arxiu Cal Pasqualet)



Repartiment de joguines a  
Castellfollit (Arxiu M.Morros)



Missa del Gall a Castellfollit (Arxiu M. Morros)



Cavalcada dels Reis a Torà (Arxiu J.Bagà)



Els grallers de Sanaüja feliciten el Nadal -2002

(Arxiu Gaspà Jounou)



Pessebre vivent a Castellfollit (Arxiu M.Morros)



Pastorets a Calonge de Segarra (Arxiu R.Fitó)



Els Reis d'Orient a Ardèvol (Arxiu Centre Cultural)



Tradicció de fer el pessebre a les cases. Sanaüja - 1950 (Arxiu M.Garganté)



**SERVEI DE GASOIL A DOMICILI**

**TALLER DE REPARACIONS  
DE VEHICLES**

**TALLER AGRÍCOLA  
NOGUEROLA**

Ctra. de Torà, s/n  
Ardèvol de Pinós

Telèfon:

**973 47 35 84**



## LA VIL·LA ROMANA EXCAVADA A BIOSCA DESTACA ENTRE LES MÉS IMPORTANTS DE LA PROVÍNCIA

### La construcció de la Biosca-Guissona posa al descobert la nostra història

Les obres de construcció del nou tram de la C-451 que unirà Biosca amb Guissona es van veure aturades degut a què el sondeig realitzat en l'estudi d'impacte va posar al descobert una important vil·la romana. En la realització, fa uns quinze anys, de la Carta Arqueològica pel Servei d'Arqueologia del Departament de Cultura de la Generalitat ja es donà a conèixer la possible existència d'un jaciment romà en la zona propera a l'ermita de Sant Pelegrí.

Els treballs d'excavació de caràcter preventiu i urgent, que començaren el mes de juny de 2003 i han acabat el mes d'octubre, han permès de confirmar que es tracta d'una de les més importants vil·les romanes excavades a la província de Lleida.

### Les excavacions del jaciment i les descobertes en la vil·la romana

En un principi, es desbrossaren uns 1.500 metres de terreny i es posaren al descobert una sèrie d'elements constructius. Aparegué un jaciment disposat en dos nivells: el superior, destinat a l'habitatge, i l'inferior, on es troben les sitges. Per tant, s'hi aprecien les restes d'una part urbana i d'una rústica. Es tracta d'un nucli d'habitatge aïllat i està encarat a migdia. La vivenda principal està dividida per un passadís central i es poden veure les estances que la conformaven. L'existència d'unes termes romanes, les quartes que es trobarien a la província i que estarien al costat de la vivenda, no s'ha pogut confirmar, perquè la direcció de l'obra, en desviar lleugerament el traçat inicial de la carretera, va obligar a modificar el projecte d'estudi arqueològic. Es va haver d'abandonar les prospeccions de la terrassa superior, en canvi, però, s'ha estès la superfície estudiada per la part de la terrassa inferior.

L'estiu passat s'ha treballat, doncs, en l'excavació de la terrassa inferior, on s'han trobat una trentena de sitges. Les més antigues estan al centre d'aquest nivell i daten del segle II a.C.



Atès que es tracta d'una vil·la autàrquica, s'autoabastia i necessitava on emmagatzemar la seva producció (cereals i potser també oli i vi). Quan es construí l'antiga carretera de Biosca a Guissona, es va fer malbé una part d'aquest jaciment i elements importants com un dipòsit per a líquids que, encara que esbocinat, ara està a la llum. En aquest mateix nivell s'han trobat diversos murs i una porta d'accés que podria ser l'entrada principal; l'habitatge estaria, doncs, edificat en dos nivells. A la banda més meridional, hi ha el mur de façana que seria l'accés noble. En el mateix lloc, s'han trobat unes excavacions anteriors a l'edificació de la pròpia vil·la; la seva finalitat era l'extracció d'argiles.

### Els darrers progressos dels treballs arqueològics

En el darrer projecte ha tingut cabuda l'estudi del jaciment soterrat a l'altra banda de l'antiga carretera. S'hi ha trobat un nou nivell de



pavimentació, de característiques simples, però prou important per a conèixer l'estructura de la vil·la. També han sortit parets, que tenen forma d'habitacions tancades, més sitges i altres elements que fan pensar que el dipòsit de líquids de què hem parlat anteriorment formés part d'un sistema de decantació.

En esbotzar el ferm de la carretera s'ha descobert un hipocaust: hauria estat el sistema de calefacció de les termes. Està format per uns pilars de maons quadrats, disposats en una àrea, a sobre dels quals hi havia una coberta (no conservada) on circulava l'aire calent. També s'ha trobat un forn on disposaven la llenya per a escalfar l'aigua. Es planteja la possibilitat que hi hagués dues termes, construïdes potser en diferents èpoques.

## Curiositats i conclusions

Es pot afirmar, malgrat la delimitació quant a la superfície que han tingut els arqueòlegs, que aquesta vil·la estava construïda en quatre nivells: el superior, destinat a la vivenda del senyor, i els altres restants, destinats a l'habitatge dels "esclaus" i a usos agrícoles. Quant a l'ocupació, ha estat constant des de la seva construcció en època romana (ss. I i II a.C) fins als períodes visigot i medieval (ss.VI i VII). Posteriorment, durant els



segles VIII i IX, ha estat residual i ha patit moltes reformes. Les més devastadores, amb la utilització dels carreus per a aixecar les parets de marge.

Els motius d'aquest assentament són que tenia un molt bon control del territori i que podia disposar d'aigua sense cap dificultat. La idoneïtat del seu enclavament fa pensar que la producció de la finca (principalment de cereals) era bona i, fins i tot, que pogués produir excedents. Això faria que estigués connectada a altres enclaus, a més de la contemporània i propera lesso. Així doncs, és curiós i rellevant el fet que han aparegut àmfores i ostres.

La ceràmica trobada (restes de vaixel·la de taula i cuina, àmfores i altres recipients) permet datar la vil·la entre els segles I a.C i VI d.C. Es tracta de ceràmica ibèrica tardana, material republicà i paleocristià. També s'han trobat eines del camp, com ara podalls i aixades, i també alguna moneda. Tot aquest material està ara en estudi. Pel demés, totes les excavacions efectuades s'han documentat i se n'han fet dibuixos i fotografies. En breu, es coneixerà l'avaluació de les restes de la Comissió de Patrimoni del Servei d'Arqueologia de la Generalitat i també en quines condicions el projecte de la carretera tira endavant. De moment, únicament les obres en aquest tram estan paralitzades. □





**BLAI GABINET DE SERVEIS, S.L.**

PONTS - Tel. 973-460-500

TORA - Tel. 973-473.155

**GESTORIA**

**LABORAL - FISCAL**

**ASSEGUANCES**

**COMPTABILITATS**

**FOTOGRAFIA**  
**pla**

Reportatges de  
Noces  
Bateigs  
Comunions  
Aniversaris

Cartes manuals i ràpids

Trèballs d'aficionats

C/ Biosca, 6  
Tel. (973) 47 32 39  
25750 TORÀ



**JAUME CULELL GRAU**

PINTURA I DECORACIÓ

Tel. 973 473 573 Mòbil 658 89 16 43  
TORÀ (Lleida)

*Perruqueria*  
**Ma. Elena**  
*Perruqueria Home - Dona*

C/ Orient, 6, 1er, 2a.  
Telf. 973 47 32 91  
**TORÀ**



**FORMIGEST S.L.**

**CONSTRUCCIONS**

Plaça del Vall, - 25750 TORÀ (Lleida)

QUEVIURE &  
«LA FACINA»

M. ROSA TARRUELLA  
C/ VALL, 4  
TEL. 973 473 006  
TORÀ (LLEIDA)

assessoria  
**COFISCO**  
S.L.

Plaça de la Creu, 3 - 25750 TORÀ (Lleida)

tel. / fax 973 47 33 17

e-mail: [cofisco@teleline.es](mailto:cofisco@teleline.es)

VENDA DE:  
OLIS, LUBRICANTS  
i GRASSES

ESTACIÓ DE SERVEI

**MÁS**

SERVEI A DOMICILI DE GASOILS

Ctra. d'Andorra, s/n  
Tel. 973 47 35 81  
25750 TORÀ





## Joan Solé, un toranès de soca-rel

Joan Solé, el Joan de Cal Cusiol, fou un toranès de soca-rel. Ja de ben jove s'implicà en tots els àmbits culturals de la vila; participà en l'esbart dansaire, féu teatre, majorettes i sardanes. Ensenyà cada any la dansa del Roser als Priors i defensà els colors del poble en esports com el futbol i els escacs.

També fou un gran rapsode. Qui no recorda la seva veu en algun esdeveniment, recitant "La Pubilleta" o "El timbaler del Bruc"? El poble de Torà sempre recordarà les seves ganades de viure i el seu esperit participatiu. Que aquest recull de fotos (facilitades per la seva família) serveixi d'homenatge pòstum a aquest toranès compromès.

Montse Torné





## EL QUE COSTEN ELS NOSTRES REPRESENTANTS MUNICIPALS

### LEGISLATURA ANTERIOR

MUNICIPI	Concepte	Alcalde	Tinent	E.govern	A.Regidors
TORÀ	Sou net (*)	10.965,36			
	IRPF (*)	1.155,56			
	Segur.Social (*)	3.902,04			
	Dedicació (*)		3.606,12	(dia) 60,00	
	Assist.al Ple		36,06	36,06	36,06
CASTELLFOLLIT	Dedicació (*)				
	Assist.al Ple	40,00	40,00	40,00	40,00
CALONGE:	Dedicació (*)				
	Assist.al Ple	18,00	18,00	18,00	18,00
BIOSCA	Dedicació (*)	3.600,00			
	Assist.al Ple		30,00	30,00	30,00
MASSOTERES	Dedicació (*)				
	Assist.al Ple	0,00	0,00	0,00	0,00
IVORRA	Dedicació (*)	1.200,00			
	Assist.al Ple	20,00	20,00	20,00	20,00
PINÓS	Dedicació (*)				
	Assist.al Ple	0,00	0,00	0,00	0,00
MOLSOSA	Dedicació (*)				
	Assist.al Ple	0,00	0,00	0,00	0,00
SANAÜJA	Sou net (*)	6.310,64			
	IRPF (*)	138,74			
	Segur.Social (*)	2.630,88			
	Dedicació (*)		(dia) 30,00	(dia) 30,00	
	Assist.al Ple		20,00	20,00	20,00

### LEGISLATURA ACTUAL

MUNICIPI	Concepte	Alcalde	Tinent	E.govern	A.Regidors
TORÀ	Sou (*)				
	IRPF (*)				
	Segur.Social (*)				
	Dedicació (*)	10.968,00	(mes)100,00	(mes)100,00	
	Assist.al Ple		36,06	36,06	36,06
CASTELLFOLLIT	Dedicació (*)				
	Assist.al Ple	40,00	40,00	40,00	40,00
CALONGE:	Dedicació (*)				
	Assist.al Ple	18,00	18,00	18,00	18,00
BIOSCA	Dedicació (*)	3.600,00			
	Assist.al Ple		50,00	50,00	50,00
MASSOTERES	Dedicació (*)				
	Assist.al Ple	0,00	0,00	0,00	0,00
IVORRA	Dedicació (*)	1.200,00			
	Assist.al Ple	20,00	20,00	20,00	20,00
PINÓS	Dedicació (*)				
	Assist.al Ple	0,00	0,00	0,00	0,00
MOLSOSA	Dedicació (*)				
	Assist.al Ple	0,00	0,00	0,00	0,00
SANAÜJA	Sou net (*)	6.310,64			
	IRPF (*)	138,74			
	Segur.Social (*)	2.630,88			
	Dedicació (*)		(dia) 30,00	(dia) 30,00	
	Assist.al Ple		20,00	20,00	20,00

\* Quantitats expressades en Euros anuals, a no ser que s'especifiqui una altra cosa  
Dades facilitades pels Ajuntaments respectius.



## NATURA A LA VALL: Els estornells

A la tardor i a l'hivern, abans que el sol es pongui, sobre els colors càlids de l'horitzó, hom pot veure procedents de cultius propers, munions d'ocells desfilant sobre el cel com un núvol negre que s'estira i s'arronsa a gran velocitat tot girant a dreta i esquerra i amunt i avall.

La dansa dels estornells finalitza quan, cansats d'una jornada de recol·lecció, decideixen pernoctar entre les branques dels frondosos arbres de les nostres places i jardins, on gaudeixen de major confort climàtic i estan exempts d'atacs de depredadors. És en aquesta etapa hivernal i a les èpoques de cria que constitueixen un problema per a la població: generen molta brutícia i destorben la quietud.

Els estornells són ocells gregaris de l'ordre dels Passeriformes que llueixen un plomatge negre amb taques blanques (*Sturnus vulgaris*) o totalment negre (*Sturnus unicolor*). Ambdues espècies conviuen en poblacions mixtes: els primers són migratoris hivernants als països mediterranis, tot i que des de fa unes dècades s'hi han establert i hi nidifiquen cada vegada més; els segons són sedentaris.

A la primavera poden fer dues postes i amb aquesta finalitat cerquen velles teulades d'esglésies i masos propers als conreus d'on obtenen larves i insectes, dieta preferida per a la



cria dels seus pollets. A la tardor i a l'hivern, quan la descendència ja fa mesos que s'ha independitzat, es tornen granívors i grans consumidors d'olives.

A algunes regions els pagesos ruixaven els olivers amb extractes d'all per foragitar els estornells. Aquest mètode i altres com ultrasons, petards, bengales, esporgues dràstiques i fins i tot falcons han estat assajats per molts ajuntaments per tal de desplaçar-los de llurs places i monuments històrics, però cap dels mètodes ha esdevingut del tot eficaç.

Xavi Moreno, biòleg

### **Dites de la padrina:**

“Les ventades d'octubre porten els ocells i maten l'eruga”

“El vent d'octubre porta els ocells de la Cerdanya o de Mallorca”

“Quan l'octubre va a la fi, tots els ocells d'hivern ja són aquí”

“Ocell de bec ample, menja molt i poc escampa”

### **Curiositats entorn dels estornells:**

Sabíeu que els estornells són grans imitadors d'altres espècies, fet que els permet fer tot tipus de cant? Aquest fet fa que a Llatinoamèrica tinguin per costum engabiar-los com un altre animal de companyia.

Sabíeu que s'han comptabilitzat poblacions d'estornells de fins a 1.200.000 individus? Aquest és el cas del pantà d'Uttxesa, al Segrià.

### **Els estornells a la xarxa:**

<http://aves.desdeinter.net/estopin02.htm>

[www.fortunecity.com/greenfield/macdonalds/296/mas/masestorninonegro.htm](http://www.fortunecity.com/greenfield/macdonalds/296/mas/masestorninonegro.htm)

[www.fortunecity.com/greenfield/macdonalds/296/e/e1/estorninopinto.htm](http://www.fortunecity.com/greenfield/macdonalds/296/e/e1/estorninopinto.htm)



## Un músic famós de casa nostra:

### Francesc Andreví (1786-1853)

#### COMMEMORACIÓ DEL 150è ANIVERSARI DE LA SEVA MORT

Aquest any, gairebé a les portes de l'hivern, la vila de Sanaüja ha commemorat una efemèride important: es tracta del 150è aniversari de la mort de Francesc Andreví i Castellà, un dels músics més eminents que ha donat Catalunya i injustament oblidat i poc estudiat.

Nascut a Sanaüja el 16 de novembre de l'any 1786, a l'antiga casa de cal Castell, Francesc Andreví abandonà aviat la seva vila nadiua per tal d'estudiar a l'escolania de la Seu d'Urgell. Essent ja sacerdot a l'edat de dinou anys, Francesc Andreví aconsegueix el magisteri de la capella de música de la catedral de Segorb. Posteriorment va intentar els càrrecs de mestre de capella de l'església de Santa Maria del Mar, a Barcelona, i de les catedrals de València i Sevilla.

La fita més important en la seva carrera musical va tenir lloc l'any 1830, quan aconseguí la plaça de mestre de la Capella Reial de Madrid, que sens dubte era el màxim càrrec al qual podia aspirar un músic a l'Espanya de l'època. Cal destacar que per obtenir aquesta distinció va haver de superar oposicions contra durs competidors de renom i músics de gran talla, com és el cas d'Hilarión Eslava o bé el targarí Ramon Carnicer, director del teatre d'òpera italiana a Madrid.

A causa de la convulsió política d'aquells temps, l'any 1836 s'exil·là a Bordeus, on també fou mestre de capella i des d'on va escriure el seu famós "*Traité d'harmonie*", tota una obra de referència obligada per als músics que volien aprofundir en estudis de composició.

En la vessant humana del personatge, cal destacar el fet que malgrat la distància física que hi havia amb Sanaüja, Andreví sempre va estar vinculat amb el seu poble, on va romandre la seva família i on conservava nombrosos amics, als quals fins i tot procurava ajudar des de la influència del seu càrrec a Madrid. A més, malgrat les

obligacions que tenia com a mestre de la Capella Reial, va compondre per a l'església del seu poble uns goigs dedicats a Sant Joan. Va retornar a Barcelona l'any 1849 i va finalitzar els seus dies com a mestre de capella de la basílica de la Mercè. Va traspasar el 23 de novembre de 1853.

El propassat 16 de novembre i per commemorar durant diversos dies el 150è aniversari d'aquest fet, va tenir lloc a Sanaüja una conferència del músic cerverí Xavier Puig, director de la coral Ginesta i estudiós de la figura del mestre Andreví, que va parlar de la vida i obra d'aquest sanaüjenc il·lustre. Seguidament es va

procedir a la presentació d'un llibret commemoratiu sobre Francesc Andreví, en el qual destaca la descoberta de correspondència inèdita que Francesc Andreví mantenia amb una família de Sanaüja, els Combelles, i a través de la qual coneixem nombrosos detalls i anècdotes de la vida del músic a la Cort de Ferran VII, així com comentaris sobre la situació política i social del moment. Els actes del dia 16 culminaren amb la inauguració d'una exposició monogràfica sobre Andreví i la relació del poble de Sanaüja amb la música al llarg de la història. Aquesta exposició té un gran valor documen-

tal i sentimental pel fet d'exposar algun objecte personal conservat de Francesc Andreví i per haver recuperat instruments pertanyents a antics membres de les orquestres que hi havia hagut al poble, com l'orquestra Res-sorgiment, durant els anys 20 i l'orquestra Clipper durant els anys 60.

El dissabte dia 22 va tenir lloc un concert de la coral Ginesta de Cervera a l'església parroquial, on es van recuperar i cantar alguns temes compostos pel propi Andreví. Finalment, aquestes jornades commemoratives van culminar el diumenge 23, amb una missa oficiada pel Bisbe d'Urgell, Joan Enric Vives, que va descobrir una placa commemorativa a la casa natal de Francesc Andreví.

#### DE SANAÜJA A LA CAPELLA REIAL DE MADRID





## L'ASSISTÈNCIA SANITÀRIA (3)

Avui farem referència a l'assistència sanitària dels municipis de Castellfollit, Calonge (amb els agregats de Dusfort i Sant Passalaç) i la Molsosa (amb els agregats de Prades i Enfesta) que pertanyen a les comarques de l'Anoia i Solsonès, fronterers amb l'extrem oriental de la Segarra.

Tots tres municipis estan adscrits a l'Àrea Bàsica de Calaf, amb derivacions a Igualada i Manresa quan les patologies ho requereixen.

Anant per parts, assenyalarem que a Castellfollit es disposa d'un consultori municipal propi, que ha funcionat, fins a la jubilació del Dr. Laguna, els dimarts i dijous. Ara només està obert els dimarts, atès pel Dr. Planas. Amb el nomenament de la doctora Calvo és previsible que torni a estar operatiu els dos dies setmanals.

A Calonge no existeix cap tipus de consultori atesa la dispersió del municipi, però els seus habitants tenen com a molt normal que per a qualsevol cosa han d'anar a Calaf.

Pel que fa a la Molsosa els pacients poden anar a Torà a la consulta del Dr. Aibar, que també els visita tots els dimecres al consultori municipal propi, com així mateix ho fa l'ATS Maria Balielles tots els divendres al mateix lloc.

Segons impressions recollides en els àmbits

corresponents, el grau de qualificació per als facultatius d'aquests municipis és bona/alta. Per aquesta banda la satisfacció és generalitzada, no així pel que fa referència a la burocratització excessiva del CAP de Calaf, que enlloc de facilitar les gestions, a vegades les complica de manera innecessària.

On coincideix tothom, i no per bé, és quan s'arriba a plantejar la qüestió de les ambulàncies.

Des que, temps enrera, es va privatitzar aquest servei bàsic, la cosa no sols no ha millorat sinó que ha fet alguns passos en sentit negatiu. Aquests tres municipis, a l'igual que a Torà i a d'altres indrets de la zona, han d'esperar que les ambulàncies vinguin d'Igualada. I si bé responen amb tota celeritat, el temps de desplaçament esdevé irreversible. Sembla ser que els Ajuntaments

d'aquestes contrades estan fent gestions perquè el Cos de Bombers de Calaf tingui una ambulància permanent, amb la qual cosa el servei esdevindria més satisfactori.

No hem d'obviar que l'assistència sanitària és tal vegada el primer dret que no pot excloure ningú. Per això mai ens quedarem quietes en la reclamació justa i ponderada envers una atenció mèdica el més perfecta possible. □



Dusfort, al municipi de Calonge



**Grau**  
assegurances

Telf. i Fax 973 473103 TORÀ  
[assegrau@agentes.winterthur.es](mailto:assegrau@agentes.winterthur.es)  
[agentes.winterthur.es/d.grau](http://agentes.winterthur.es/d.grau)

### Horaris de Pediatria al consultori de Torà

Dimarts: de 13.30 h a 14.30 h  
Dimecres: de 19 h a 20 h  
Divendres: de 13.30 a 14.30 h

Per demanar hora de visita  
cal trucar al CAP  
**Tf. 938 698 805**

EXCAVACIONS GERMANS

**CASES** S.L.

Ramon Cases Jounou

Avgda. Solsona, 8 Altell, 5  
25750 TORÀ (Lleida)  
Tel. 973 473 616

Mòb. 629 285 518

C/ Escots, 30  
25753 SANAÛJA (Lleida)  
Tel. Fax 973 476 041

Serveis Forestals

Netejes

Aprofitaments

Venda de Llenyes i Fustes  
Tancats de Bestiar i Parcel·lació

Tel. 607 91 89 76

973 29 61 21

973 48 38 36

TRANSPORTS I CEREALS  
**COMERCIAL ARDEVOLANA, S.L.**

Casa Freixes  
25287 Ardèvol de Pinós (Lleida)

Tel.: 973 47 35 34

Fax: 973 47 30 14

Mòbil: 687 50 37 30



Perruqueria  
**Carmen's**  
HOME I DONA

Depilacions, solarium...

Plaça del Vall, 8  
Tel. 973 473 106  
TORÀ (Lleida)

RESTAURANT SNACK - BAR

**la torre**

Pa i Coca - La Casa dels emborrats



*Menjar a la carta i pagar al menut*

Passatge Guanyabens  
02291 CASTELLPOLLIT DE RIUBREGÓS (C) - Telèfon 93 858 30 17

**Construccions  
Sant Gil, S.Coop.C.Ltda.**



Av. Solsona, 8, ents 6 - Telèfon 973 473 547 - 25750 TORÀ (Lleida)

Telèfon 973 47 35 38

PLAÇA DEL VALL, 24 TORÀ (LA SEGARRA)

mail: [gotic@cag.es](mailto:gotic@cag.es)



TORÀ DE RIUBREGÓS





## Telèfons d'interès

### BIOSCA

AJUNTAMENT	973 473 241
CONSULTORI MÈDIC	973 473 528
ESCOLA	973 473 505
PARRÒQUIA	973 473 082

### CALONGE

AJUNTAMENT	938 690 409
PARRÒQUIA	938 698 416

### CASTELLFOLLIT

AJUNTAMENT	938 693 031
ESCOLA	938 693 011
PARRÒQUIA	973 524 039

### IVORRA

AJUNTAMENT	973 524 036
CONSULTORI MÈDIC	973 524 036
PARRÒQUIA	973 524 039
ESCOLA	973 524 033

### MASSOTERES

AJUNTAMENT	973 551 426
CONSULTORI MÈDIC	973 551 226
PARRÒQUIA	973 500 213
TEL.PÚBLIC	973 550 439

### LA MOLSOA

AJUNTAMENT	973 296 090
PRADES TEL.PÚBLIC	973 473 037
PARRÒQUIA	973 524 039

### PINÓS-ARDÈVOL

AJUNTAMENT	973 473 292
CENTRE CULTURAL	973 473 368
ESCOLA	973 473 463
PARRÒQUIA	973 473 010

### SANAÜJA

AJUNTAMENT	973 476 008
CONSULTORI MÈDIC	973 476 066
ESCOLA	973 476 136
FARMÀCIA	973 476 109
GRALLERS-DIABLES	973 476 163
PARRÒQUIA	973 476 079

### TORÀ

AJUNTAMENT	973 473 028
BOMBERS	973 473 380
	/973 473 496
CONSULTORI	973 473 333
ESCOLA	973 473 204
FARMÀCIA	973 473 220
PARRÒQUIA	973 473 082

## DESEMBRE:

Dia 6: Rock a **Torà**: Sala la Toranesa "Cheb Balowski" (1 h)  
 Dia 6: Bitlles **Torà** - Penelles (15,30 h)  
 Dia 6: Futbol Sala **Ardèvol** - Sant Climenç (18,30 h)  
 Dia 7: Jornada de portes obertes a l'Església de **San Pere de l'Arç** d'onze del matí a dues de la tarda.  
 Dia 13: Futbol Sala **Torà** - La Ràpita (18 h.)  
 Dia 14: **Sanaüja** Campionat Provincial d'Escacs Actiu (9,30 h)  
 Dia 20: Bitlles **Torà** - Ponts (15,30 h)  
 Dia 20: Futbol Sala **Ardèvol** - Hombres G (18,30 h)  
 Dia 21: **Sanaüja** Campionat Provincial d'Escacs Actiu (9,30 h)  
 Dia 24: Torronada al local social de **Calonge de Segarra**, a les 9 del vespre  
 Dia 24: **Lloberola**. A la tarda, Missa de Nadal a Sant Miquel. A continuació, torronada al local-social  
 Dia 24: Missa del Gall i torronada a les 11 de nit a **Ivorra**  
 Dia 24: Missa del Gall i torronada a les 12 de la nit a **Castellfollit**  
 Dia 25: **Biosca**. En sortir de missa, cagada del tió a la plaça Major  
 Dia 26: Cagada del Tió a **Torà**. Plaça de la Font. (13 h)  
 Dia 27: Rock a **Torà**: Sala la Toranesa "Sol Lagarto" (1 h)  
 Dia 31: **Biosca**: Sopar de Cap d'Any a Cal Borres, a les 22h. (Cal apuntar-se al bar del local abans del 25 de desembre)  
 Dia 31: **Lloberola**: Sopar de Cap d'Any al local-social. (Cal apuntar-se a Cal Solé o a la masia Bertrams)

## GENER:

Dia 3: Rock a **Torà**: Sala la Toranesa "Busk'n'Baix" i "Elena" (12 h)  
 Dia 5: Cavalcada de Reis a **Sanaüja**, a les 19 h. Repartiment de joguines.  
 Dia 5: **Biosca**. Cavalcada de Reis a les 19 h. Repartiment de joguines al local social  
 Dia 5: Cavalcada de Reis a **Ivorra**, a les 7 de la tarda  
 Dia 5: **Torà**. Recepció Reis d'Orient.  
 Dia 10: Futbol Sala **Torà** - Prats de Rei (18 h)  
 Dia 17: Futbol Sala **Ardèvol** - Cambrils (18,30 h)  
 Dia 17: Festa de Sant Antoni, Abat. Dinar de germanor a **Ivorra**  
 Dia 17: **Sanaüja**: Festa de Sant Antoni Abad  
 Dia 18: Futbol **Torà** - Linyola (15 h)  
 Dia 24: Futbol Sala **Torà** - Cubells (18 h)  
 Dia 25: Futbol **Torà** - Tèrmens (15 h)  
 Dia 31: Futbol Sala **Ardèvol** - Llobera (18,30 h)  
 Dia 31: Bitlles **Torà** - Garzola (15,30 h)

[www.llobregos.info](http://www.llobregos.info)  
 e-mail: [llobregos@terra.es](mailto:llobregos@terra.es)



## De Romania a Torà

En primer lloc vull enviar-vos una cordial salutació a tots. Em dic Clàudia i vull explicar-vos les vivències que hem tingut el meu marit Joan i jo, d'ençà que vàrem deixar Romania i vàrem arribar a Torà.

En segon lloc, dir-vos que és molt dur deixar el país on has nascut, t'has criat i on hi tens tota la família i tants records. Un dels motius que ens va fer prendre la decisió d'abandonar Romania va ser el fet de viure sota un règim dictatorial durant tants i tants anys. Això ha fet que el nostre país sigui un dels més pobres de l'Europa de l'Est, totalment hipotecat i immers dins d'una forta recessió econòmica.

Hem passat de ser un país culte i amb molts recursos a un país econòmicament destrossat i

pobre. Això provoca que molta gent com nosaltres tingui la necessitat d'emigrar a països on es pugui viure una mica millor. Això sí, treballant honradament.

Al començament va ser molt dur per nosaltres, la llengua, els costums, el menjar... i el gran buit que et queda dins l'ànima de no tenir a prop la família. Però, a poc a poc i després de quasi tres anys, ens hem anat integrant en la vida quotidiana i, com que crec que el nostre comportament ha estat bo, la gent del poble també ens ha acceptat tal i com som.

El nostre desig de moment és continuar vivint a Torà, seguir treballant i fer una vida més o menys com la de tothom. Per acabar vull agrair-vos el fet d'haver-me deixat escriure aquestes paraules, que són una petita pinzellada de la nostra vida aquí.

**Clàudia Lupan**

## L'aroma del pa

*«Observem com la llavor es va enfonsar en la terra i va guardar un temps de repòs. Mirem la receptivitat en l'orientació d'un sol propòsit, la multiplicació, i el resultat: l'aliment i, de l'aliment, el Pa».*

Com va arribar l'home a aquest descobriment tan gratificant? L'observació, la necessitat, la intuïció i el pensament ho van anar fent, tot conservant la tradició segle rere segle. El Pa, aquest aliment que comprem cada matí al forner artesà i que quasi no veiem i el menystenim fins que ens manca. Per això, on millor es veu valorat

aquest aliment és en els països no desenvolupats, on encara és la fam, no l'apetit, la necessitat real. A l'Índia, per exemple, és la gent pobra la que valora més l'aliment. Això es veu en la seva actitud a l'hora de menjar-lo, guardar-lo i tenir-ne cura. No hi ha estrès, alienació o repressió, l'aliment hi està integrat.

Hi ha moltes classes de pa, tantes com països, i a cada país trobem un sabor diferent i autèntic; en cada lloc tenen el seu cereal, la seva farina i el seu pa. En les tradicions indígenes d'Amèrica és tasca de la dona tenir cura del Foc, l'escalfor i l'aliment. El Foc representa la unitat familiar, l'aixopluc i la trobada del clan. En aquest mateix

roba de casa modes

**albert**

Rita Brau i Rius

Tel. 973 47 31 01 - TORÀ

## LLOBREGÓS INFORMATIU

**Publicitat:**  
**Tf. 973 473 253**

La revista LLOBREGÓS INFORMATIU comunica als lectors, subscriptors i anunciants que el números apareguts fins ara (núm 1 i 2), s'han exhaurit. La tirada havia estat de 500 exemplars cada un.



Foc és on generalment es fan les «tortes» de pa, la llar s'omple d'una atmosfera indescriptible que els fa conscients, ja que de l'atmosfera emana la calma que necessita la família, per conservar-se, enrobustir-se, i créixer.

El Pa en forma de «tortes» de panís, és quelcom natural en les seves llars i ho agraeixen a la Terra. Ells reconeixen sempre, amb la seva actitud, el present en els temps d'escassetat. L'amor que porta l'aroma del Pa recent fet té la qualitat de netejar les aspreses personals. Aquesta aroma penetra dins el pit, tot estovant les rancúnies i fent que el cor es torni a unificar.

La fornada la fan sota les cendres en els pobles més pobres. Es pot fer en una llauna rodona i en una foguera, en un forn de fang, de pedra, de gas o elèctric. L'aroma impregna el lloc



on s'ha elaborat. El dia de la fornada és sempre un dia especial, l'aire s'omple d'un sentiment d'expectació i alegria. És un fet que l'aroma és tan subtil que guarda records i el del Pa conserva el nostre passar per aquesta història. D'aquest aspecte en té cura la dona en les tradicions nadiues, cosa que no han oblidat.

Hi ha dones avui dia (voluntàries al servei dels necessitats) a Afganistan, Palestina i Iraq que es lleven ben matí i treballen amassant grans quantitats de pa per a molta gent que cada dia el reben. Per als vells i els infants que són les víctimes més cruels d'aquesta guerra. El Pa està sempre amb els que «donen». Un tros de Pa enmig de la fam i la guerra et fa reposar un temps, agafar forces i continuar. Fa oblidar per alguns minuts. Oblidar el que s'està veient, ja que està massa 'present'.

**Antonietta Zaccarelli**

## Coses curioses

Al número 2 de la revista LLOBREGÓS INFORMATIU vaig llegir una opinió del Ramon d'Ardèvol: «Això només em pot passar a mi».

Ramon, tothom, en la nostra vida, hem viscut coses molt curioses i diem justament igual que

tu, encara que sigui un cas diferent. Mira, això només em podia passar a mi.

Un dia, vaig anar al camp a passejar, ho faig sempre que puc, i estava pensant que el proper dissabte em podria tocar la loteria quan, a la vora d'una muntanya em va venir volant un bitllet de la Loto antic. En veure que era farcit de cincs,



- MATANÇA
- ELABORACIÓ
- DEGUSTACIÓ

[www.casamagi.com](http://www.casamagi.com)  
[cosco@viladetora.net](mailto:cosco@viladetora.net)

*és ben trist néixer 'tocl'  
maleeixo el destí  
que m'ha fer tan fastigós,  
tan lleig, tan sono i 'garrí',  
però sobretot, tan gustós.*

*J. Vilagrà 1991*

QUATRE GENERACIONS AL SERVEI DEL CLIENT

Plaça de la Creu, 7 - Tel. 973 473 051 - 25750 TORÀ (Lleida)



**ROS**  
autoescola

tel. 973 551 011  
973 460 164  
973 462 028

FUNERÀRIA DE TORÀ  
i COMARCA

**J. TORNÉ**

SERVEIS PER A PARTICULARS  
I PER TOTES LES COMPANIES  
D'ASSEGURANCES (OCASO,  
SANTA LUCIA, FINISTERRE,  
ETC)

REPRESENTANT:  
Jaume Tarruella i Solé  
Plaça de la Font, 10 - TORÀ  
Tel. 973473423

SERVEI PERMANENT 24 HORES  
**973390862**



PEIX FRESC / CONGELAT

PLAÇA DEL VALL, 10  
25750 TORÀ LLEIDA  
TEL. 473481

VILAMAR, S.C.P. - NIF. G-25362427

**RACÓ DEL VALL**

*Cafè, Bar i Restaurant*

NIF: 08685738-H  
Plaça del Vall, 33 - 25750 TORÀ  
Tel. 635 024 337

Si passeu pel Racó del Vall,  
hi trobareu una variada carta d'entrepans,  
calents i freds, tapes variades, plats  
combinats, penades de peix, assortits ibèrics...  
Tot a uns preus, una qualitat i un servei  
que no trobareu en tota la comarca.  
Gràcies per la vostra confiança

**TALLER  
MECÀNIC**

**R. R.**

REPARACIÓ I VENDA DE

- COTXES • MOTOS • BICICLETES
- MOTOSERRES • BOMBES D'AIGUA

Carrer Eras, 19

☎ (973) 47 33 27

25750 TORÀ (Lleida)

FUSTA, ALUMINI I P. V. C.

*Badia*

Avgda. Solsona, 17

Tel. 9734733181  
25750 TORÀ

*Carmina's Presents*



*Plaça del Pati, n'5 - Torà  
tel. 97347353*



**PINTURA  
I DECORACIÓ  
TÀSIES**

PINTURA INTERIOR I EXTERIOR, COL·LOCACIÓ DE PARQUET,  
FRISO, PAPER, PANELS DE FUSTA.

RESTAURACIÓ DE MOBLES, PORTES, PERSIANES, LÀMPADES.

c/ Sant Jaume, nº 2 TORÀ Tel. 973473303



vaig exclamar «Visca!», ja que és el meu número preferit i em va semblar que era un bon auguri per a la meua fortuna. Més tard, en girar-me, en vaig veure un altre: a la Primitiva també havia sortit un cinc de reintegrament.

No comprenia bé el que m'estava passant, però ara sí que era segur que allò era un senyal. Convençuda que em podria tocar, vaig anar a Ponts i vaig triar just els números 51905 i 75652, els que portaven més cincs de tots els que tenien a l'administració.

El diumenge següent vaig haver d'anar a Barcelona. Era un dia calmos i feia molta calor. Caminant amb pas cansat, al terra vaig trobar un cupó dels cecs: un cinc. Avançant una mica més, veig un bingo i a cent metres un casino. La crida

de la sort em perseguia.

Dilluns, passant pel carrer Escorial, vaig recordar els meus estimats números davant d'un establiment de jocs d'atzar. Tantes coincidències... i si hagués encertat la loteria? Vaig treure els bitllets del moneder, nerviosa, i els vaig comprovar... No solament no havien estat premiats, sinó que ni una sola xifra se'ls assemblava.

Per què tantes casualitats? Qui sap! Ja ho deia la meua padrina: era com el conte de la lletera... quan més llet hi havia, més se'n perdia... I bé, a continuar com abans, passejant, esperant, somiant... i llençant uns quants euros de tant en tant.

Antònia de Torà

## COMPRIMITS DE SALUT

### S'ha refredat, vostè, aquesta tardor?

Aquest descens brusc de temperatures que hem patit les últimes setmanes ha provocat l'aparició de molts refredats i alguns quadres que els metges denominen pseudogripals. Segurament algú de la seva família, del seu entorn laboral o de la seva escola ha agafat un bon refredat. I vostè potser no s'ha contagiats. Per què? No se sap. Les hipòtesis indiquen que immunològicament estava ben preparat. Hi ha molts mites pels quals la gent pensa que es refreda. Per exemple, "ahir plovia, em vaig mullar



*i segur que he agafat un refredat" o bé "he passat molt fred, se m'ha quedat als ossos i demà tindrè els símptomes propis del constipat".*

El virus del refredat no es manifesta d'un dia per l'altre sinó que apareix al cap de 5 dies que ens haguem contagiats. El refredat, a diferència del virus de la grip, no es pot prevenir amb cap vacuna ni medicament.

Com podem saber si el que tenim és un refredat o la grip? Hi ha símptomes molt clars

VENDA - INSTAL·LACIÓ  
REPARACIÓ D'ELECTRÒNICA EN GENERAL

TV-VÍDEO-AUDIO-HIFI  
TELECOMUNICACIÓ  
ORDINADORS  
TELEFONIA

**ELECTRÓNICA MCA**

MAGÍ COSCOLLOLA ANDREU

e-mail: mca@viladetora.net

C. del Vall, 6 Tel./Fax 973473350 25750 TORÀ (Lleida)

**Garrofé**

Joièria

Fluvià nº 3  
Guissona  
Telèfon 973550320



que caracteritzen un i l'altra. Si patim grip tindrem febres altes que poden arribar als 40 graus; en un refredat rarament hi ha presència de febre. El dolor muscular és molt propi d'un quadre gripal; en un refredat rarament ens notarem molt xafats físicament. El que sí que apareix en les dues malalties víriques de les vies respiratòries altes és tos i mal de coll. La congestió nasal és molt pròpia del refredat encara que molt sovint també es presenta en un quadre gripal. Els símptomes, tant del refredat com de la grip, desapareixen al cap d'una setmana. El tractament és dietètic i

farmacològic. S'aconsella repòs, beure líquids i un medicament analgèsic-antipirètic. El que mai s'ha de fer en aquests casos és prendre antibiòtic, ja que no alleugera els símptomes i a més creen resistències bacterianes al nostre cos. Només s'ha de prendre quan apareixen complicacions si el metge ho aconsella. Pacència i deixar passar els dies és la millor fórmula que tenen els tres milions de persones que passaran la grip aquest any a tot l'Estat!

**Silvia Porta i Simó**

## Per què no parlem?

Heu anat a veure «La pelota vasca»? El motiu d'aquesta carta és mostrar-me a favor del diàleg que en aquest documental promou el director.

En aquesta època de crispació en què ens trobem, en aquest Estat on vivim, em sembla perfecte que algú, amb el poder de les imatges i les paraules advoqui a favor d'un diàleg que el màxim dirigent estatal no està disposat a engegar.

A Torà s'ha viscut en primera persona la repressió d'un Estat que no està disposat a asseure's a parlar. Aquí hem demostrat que parlant, només parlant, es poden començar a arreglar les coses.

Per què algú que és a dalt de tot no pot seguir aquest exemple? Em pregunto quina mena de

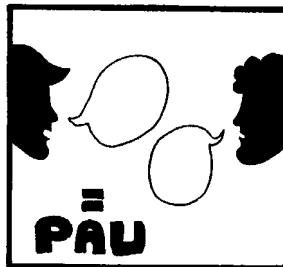

dirigent és aquest que arregla els problemes amenaçant amb la supressió d'una autonomia històrica com la basca, que aboca tot un poble a una guerra que ningú no volia, que ens embruta les costes amb fuel i que ens pren l'aigua.

L'únic poder que nosaltres tenim és el vot, crec que s'ha d'utilitzar racionalment i en aquests moments,

per mi, és molt fàcil de fer-lo servir.

Estic tipa de sentir paraules prepotents i de veure gestos dictatorials que s'emparen en una mal entesa majoria absoluta.

Ja que, de moment, encara existeix la llibertat d'expressió, així ho faig: m'expresso amb la paraula. Potser és l'única cosa que de veritat els molesta, que la gent encara tinguem un cap per poder pensar diferent d'ells.

**Sílvia Peribáñez Cerveró**

## Els més petits també hi som !

- Hola!
- Som els nens i les nenes d'un i dos anys de la Guarderia "El Jardí" de Torà.
- Sabeu per què us escrivim?
- Doncs perquè a la revista del mes passat, quan explicàveu quants nens hi havia a l'escola, us vau descuidar de nosaltres, els més petits, els de la guarderia.
- Voleu saber quants som i què hi fem a la guarderia?
- Som 14 nens i nenes, però esperem arribar a 20 a finals de curs. Com podeu veure, som una bona colla, oi? Tenim una classe molt bonica, ple-

na de jocs, joguines i colors. També tenim dues senyorettes, la Laura i la Carme, que amb molta paciència ens ajuden a fer-nos cada dia una mica més grans.

- El que més ens agrada són les festes que celebrem. Ara hem celebrat la festa de la Castanyada i de la tardor, però en celebrem moltes més.

- Per acabar, volem dir-vos que pel fet de ser petits, no vol dir que no fem res, sinó tot al contrari, no parem mai de descobrir coses noves.

- Un petó ben fort de tots els nens i nenes de la guarderia i esperem que us recordeu de nosaltres, perquè no oblideu que som el futur de Torà.

**Carme Santamaría**





## Els malalts a Torà

Explico el que està passant a Torà amb els malalts. Quan necessitem una visita o una recepta, hem de trucar a Calaf, fora de la província. Quant val aquesta trucada?

Ara vaig a explicar un cas: una senyora va caure i li van dir que anés a Calaf, per si s'havia trencat alguna cosa (que això ja ho haurien de poder mirar aquí). Aquella família no tenia cotxe, van tenir sort d'un familiar, perquè, en cas contrari, haurien hagut de llogar un taxi. A Calaf li van dir que no tenia res trencat però que ho hauria de dur uns dies embenat. La van fer

esperar molta estona fins que arribés la practicant que venia de Torà. Quan va estar embenada, dos cotxes van tornar a Torà: el d'aquesta senyora i el de la practicant. Havien fet quatre viatges, pujar i baixar cadascun... Quan ha costat aquest embenat?

Sembla que estar malalt sigui un luxe, però tots hi estem exposats, inclosos els metges. Jo no sé qui té la culpa ni què passa, però aquí alguna cosa falla. Com més anem, menys valem. És molt lamentable el que està passant, sembla una història del segle passat... però està passant ara a Torà.

Mercè Viladrich i Vilamú

**En aquestes festes nadalenques...  
regala una subscripció a «Llobregós informatiu»...  
i faràs un regal cada dos mesos durant un any !!!**

Solament has d'omplir aquesta butlleta i enviar-la.  
... I només per 10 Euros !!!

**El Consell de Redacció us desitja:  
Bones Festes !!**

**Llobregós**  
informatiu

### BUTLLETA DE SUBSCRIPCIÓ

PER 1 ANY (6 números): 10 EUROS (a partir del núm \_\_\_\_ )



NOM I COGNOMS \_\_\_\_\_

ADREÇA \_\_\_\_\_

C.POSTAL \_\_\_\_\_ POBLACIÓ \_\_\_\_\_ TEL. \_\_\_\_\_

DOMICILIACIÓ BANCÀRIA:

Data i signatura:

ENTITAT \_\_\_\_\_

ADREÇA \_\_\_\_\_

POBLACIÓ \_\_\_\_\_

C.C.C. \_\_\_\_ / \_\_\_\_ / \_\_\_\_ / \_\_\_\_

TITULAR DEL COMPTE \_\_\_\_\_



## La febre Letizia

Des de fa unes setmanes Madrid bull embogida per una febre força contagiosa: la 'letizitis', un virus que s'estén per l'aire i que es cola per tots els racons. Ningú no està lliure de caure malalt; fins i tot aquell avi de l'anunci que encara pregunta: "¿I Franco que en diu d'això?" sap qui és la promesa de Felip de Borbó. Quina noia la Letizia! Ara ho sabem tot d'ella, però resulta que abans de pescar el solter més ben pagat del regne ja era més coneguda que la monyos.

I no precisament perquè cada dia sortís a donar-nos el 'parte', sino perquè resulta que acabarà fent bona aquella cançó que diu: «¿Yo quiero tener un millón de amigos...» Un milió pot ser resulta exagerat, però puc assegurar-vos que es compten per dotzenes els periodistes madrilenys que afirmen, amb la boca ben grossa, que la Leti és una noia «fenomenal de la muer-

te» perquè des de fa molt temps eren «amigos que te cagas». Perdoneu, no vull semblar grollera, però és que a Madrid es parla així! Resulta l'allò més pijo.

Doncs bé, després de deixar anar aquesta i d'altres frases glorioses sobre la Leti -que més que reina sembla que la vulguin fer santa-acostuma a venir una segona part. L'amic «de l'ànima» baixa el to de veu i, amb un xiuxiueig que gairebé resulta inaudible, afegeix: «Això sí, era una 'trepa'... I creguda!! No et pots fer una idea. La coneixíem com la 'espejito, espejito'...» En resum, diuen que cada professió té la seva religió, però a la nostra està plena de Judes. Sort que la Leti serà reina, i el nostre codi deontològic -que gairebé només funciona quan afecta la Corona- impedeix als periodistes escriure el que pensen, sobretot si són coses lletges...

Montse Oliva

## Respecte al medi ambient

En referència a l'entrevista a l'alcalde de Torà del darrer Llobregós Informatiu nº 2 sobre el medi ambient, vull fer una reflexió:

A l'entrevista es diu que «hem de vetllar perquè no ens col·loquin cap abocador a Torà...». Ho trobo molt correcte, però penso que el Sr. Alcalde i el consistori de l'Ajuntament haurien de fer una volta pels terrenys que es troben entre la residència dels avis i els habitatges que havien de ser pels Civils i que avui es troben deshabitats.

Què major abocador d'escombreries que

aquell, on possiblement s'omple de mals olors i rates al voltant d'un lloc que temps enrera era un lloc preciós! Què entenem per abocador?

Tot i que no vivim habitualment a Torà, sí que tenim una casa de fa molts anys on hem passat i passem la meua família i jo molt temps de la nostra vida.

Sr. Alcalde i consistori, procurin arreglar aquell lloc, ja que jo crec que els avis de la residència no es mereixen aquest tracte, ni els habitants del poble i els forasters tampoc.

M<sup>a</sup> Carme Ariño Riaza

# Llobregós informatiu

La primera revista  
de la vall del Llobregós

No t'ho perdís !!



## CIRCUIT CATALÀ DE SALES CONCERT DE «LOVE OF LESBIAN»



directe, una veritable explosió de sentiments, sobretot en temes tan perfectes com **Love song nº 79.899** o **Galaxy of loneliness**, sense oblidar-nos de les dolces **Satellites** i **Scape**. Retornant al seu passat, van saber delectar-nos amb cançons del seu segon i aclamat àlbum, **Is it fiction?**, una veritable joia plena de sensacions. I per acabar, una peculiar versió en acústic del conegudíssim **Tainted love** dels mítics **Soft Cell**. Per alguna cosa Robert Smith, de **The Cure**, va escollir-los com a teloners de la seva gira espanyola durant els mesos de març i abril del 2000.

A ressaltar l'única nota negativa de la nit: la poca assistència de públic, com ja és força habitual en aquest tipus d'esdeveniments. Una llàstima. □

Noemí Mases

Després d'alguns mesos de descans, el **Circuit Català de Sales** torna amb força i ho fa amb un dels grups amb més projecció dins del panorama musical independent del nostre país. Els barcelonins **Love of Lesbian** van presentar, el passat 1 de novembre a **La Toranosa**, el seu darrer llarga durada, **Ungravity**, editat pel segell català **Naïve**.

Si hem de destacar dues característiques que defineixin aquest nou treball són, sens dubte, la fragilitat i alhora la contundència de les seves melodies, carregades de petits matisos i acompanyades per la veu tan obscura i personal de Santi Balmes.

És fàcil de reconèixer les seves influències, majoritàriament nord-americanes, des de **R.E.M** a **Velvet Underground**, passant per **Flaming Lips** o **Mercury Rev**. I així ho van demostrar en el seu



## CIRCUIT CATALÀ DE SALES 2003-2004

Dissabte: 6 de desembre: "CHEB BALOWSKY"  
Hora: 01:00 h (del dia següent)

Dissabte: 27 de desembre: "SOL LAGARTO"  
Hora: 01:00 h (del dia següent)

Dissabte: 3 de gener de 2004:  
Hora: 12:00 h  
Hora: 01:00 h (del dia següent)

"BUSK'N'BAIX"  
"ELENA"



## La temperatura de 15 a 15

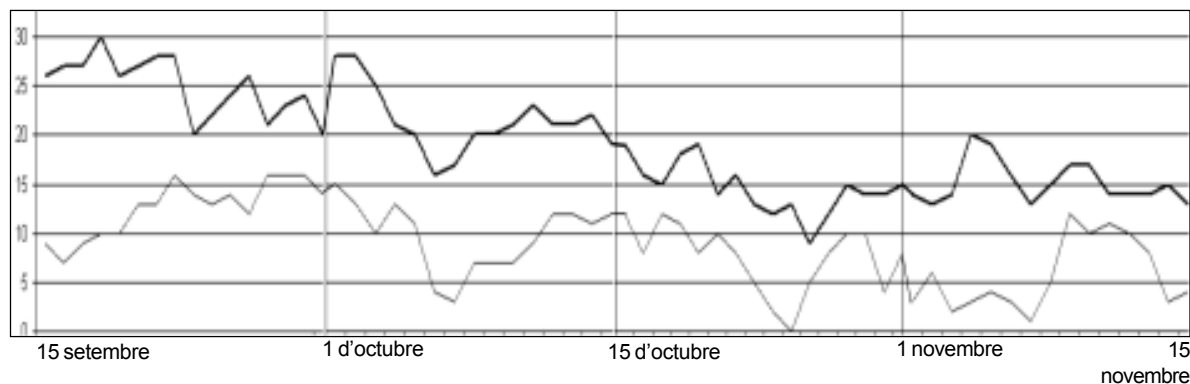

## Les pluges

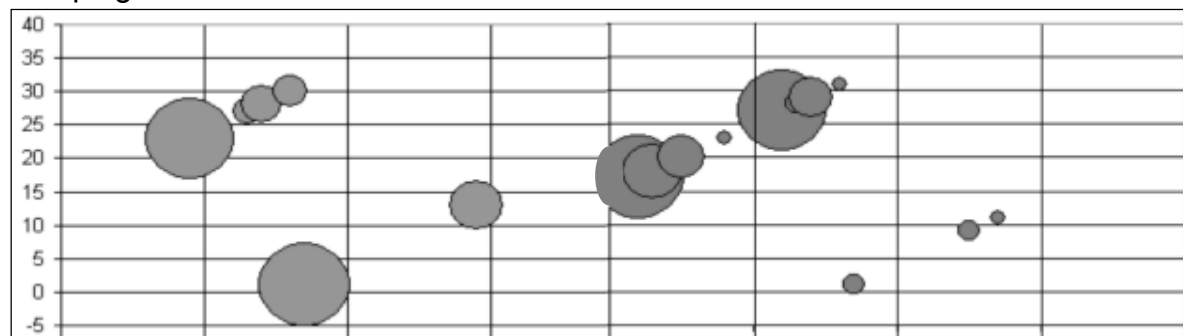

Temperatures típiques d'una tardor atemperada, amb pluges abundants i continuades, com es pot apreciar en els gràfics. L'aigua caiguda ha amarat els camps i ha procurat saó a les nostres terres, tot i que, en moltes ocasions ha impedit que els tractors sortissin a sembrar.

### **COSTUMS ANTICS DE LA NOSTRA TERRA**

**Desembre:** «Per Santa Esperança, agafa la bossa per la nansa». Aquest dia, 18 de desembre, era quan els mossos de pagès cobraven la soldada de l'any. Per Sant Joan Apòstol, dia 27, feien Fira de Mossos a Guissona. Hi acudien solament homes grans (els amos) i homes joves (els mossos). Es tractava de llogar mossos de pagès per un any. Si hi acudia alguna dona xafardera, els mossos la pixaven.

**Gener:** A Torà era costum de matar el porc i es feia la típica botifarra d'Ivorra, el que avui en diuen l'espetic. El diumenge de Pasqüetes, els feligresos de Torà, per vot de poble, tenen l'obligació o costum d'anar en processó al Santuari de la Mare de Déu d'Ivorra (la del Sant Dubte) a oir missa i cantar els goigs. A la sortida de missa s'esmorza al peu de les abundants Fonts de Santamaria amb la botifarra d'Ivorra i es retorna a Torà com s'ha vingut, en processó.

Jaume Coberó i Coberó



## Les vuit diferències



**Mots amagats:** Heu de buscar quina paraula, relacionada amb la Vall del Llobregós, correspon a cada filera de caselles i descobrir així la correspondència que té cada número amb una lletra.

1.- Poble que té un castell al capdemunt d'un turó:

1	2	3	4	5	6	6	7	8	6	6	9	4
---	---	---	---	---	---	---	---	---	---	---	---	---

2.- Els habitants de Torà:

4	8	10	2	11	5	3	8	3
---	---	----	---	----	---	---	---	---

3.- Aliment que es fabrica a Cellers de manera artesanal:

12	8	1	8	6	2	4	2
----	---	---	---	---	---	---	---

4.- Riera que passa per la vall i s'uneix amb el riu Llobregós:

6	6	2	11	5	10	2
---	---	---	----	---	----	---

5.- Un altre nom pel qual es coneix el nostre Riu:

13	10	5	14	8	3
----	----	---	----	---	---

6.- Edifici sobresortint que es troba al centre d'Ivorra:

4	8	10	10	5
---	---	----	----	---

7.- Unifica a tots els pobles que la conformen:

15	2	6	6
----	---	---	---

### Endevinalla:

Em diuen Barra  
i no sóc bastó.  
Sóc Tina  
i no guardo vi.

### Solucions:



Endevinalla: Barretina  
Mots amagats: Castellfollit,  
toranesos, xocolata,  
Llanera, Bregós, torre, vall  
Le vuit diferències:



**Des d'aquest balcó obert, esperem la col·laboració d'aquelles persones que ens vulguin enviar els seus escrits literaris i els seus pensaments i records. L'equip de redacció valorarà cada un dels escrits i decidirà publicar el més adient. Moltes gràcies. Avui presentem aquests pensaments que ens arriben des de Torà.**

## MÓN DE COLORS

Sovint, quan ja s'acaba el dia, abans que els meus ulls restin clucs i que el silenci de la nit ho envaeixi tot, deixo volar la meva imaginació.

Tot d'una, la misèria, l'opressió, la injustícia i el patiment propi de molts dels pobles del món, s'han evaporat.

Les persones, d'aquí i d'allà, viuen tranquil·les... totes elles saben que el menjar no escasseja, per fi s'ha repartit com cal!

La tendència explotadora i dominant del treball s'ha abolit, donant pas a un treball digne, imprescindible però enriquidor, un treball a l'abast de tothom.

Els petits soldats del món han canviat els fusells per pilotes i baldufes, ja no se senten trets, les armes han desaparegut!

És un món on no importa el color, on la diferència no és un problema, sinó una forma d'enriquiment cultural i social.

El diner és igualment irrellevant. Ja no es determinen les persones per la seva capacitat econòmica, sinó pels seus valors ètics, per la seva capacitat d'estimar.

Dones i nens i nenes somriuen a la vida, ja no han de conviure amb cops ni pallisses, ni amb botxins que marquin el seu destí.

La terra, llegat de segles passats, torna a ser mereixedora de cura i respecte, no s'oblida que la Natura és font de vida.

Però és llavors, quan la consciència em traeix, toco de peus a terra i faig un profund sospir. Somnis? Imaginació? Pensaments utòpics? Potser sí! Però si talment esdevingués un pensament col·lectiu, una consciència global, ja no caldria que somiés més en un altre món, un món de colors, on el dret a una vida digna seria un manament, la justícia social un compromís i la llibertat una realitat.

**M.B.D.**



Fàbrica de làmpades - Torà  
Tel. 973 468 100

**Làmpades de  
tots els estils  
a preus  
excepcionals**

Horaris: matí de 2/4 de 9 a 2/4 de 2  
tarda de 3 a 3/4 de 7  
dissabte de 10 a 1





## Selecció bibliogràfica de la Biblioteca Municipal «Sant Jordi» de Torà



Maria Barbal. **Camins de quietud**  
Edicions 62. Barcelona, 2001

Maria Barbal (Tremp, 1949) debuta en el terreny del llibre de viatges i elabora una guia literària per pobles abandonats del Pallars amb tot el que comporta de soledat, abandó i fracàs (el d'aquelles persones que van claudicar davant el medi rural).

L'interès no és tant el paisatge, sinó la *geografia humana* que el va habitar o que encara, de forma temporal, l'ocupa. En definitiva, una lectura plaent i, alhora, una guia útil.

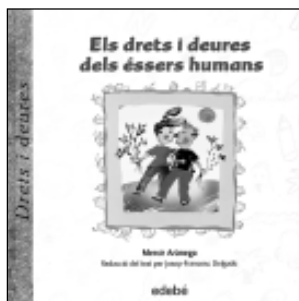

Mercè Arànega i Josep Francesc Delgado. **Els drets i deures dels éssers humans**.  
Edebé. Barcelona, 2002

Adreçat a nens a partir de 7 anys, planteja els drets humans de forma visual, amb un text breu i un llenguatge senzill,

adaptat al públic infantil. Pensat per facilitar el coneixement i l'aprenentatge dels drets i deures de cadascú. Un llibre per construir entre tots un món més solidari.

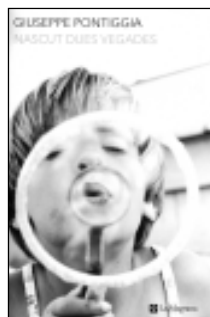

Giuseppe Pontiggia. **Nascut dues vegades** Traducció d'Anna Casassas  
La Magrana. Barcelona, 2002

Amarga i dramàtica, però també irònica i apassionada, aquest llibre explica en primera persona la relació d'un jove professor amb el seu fill discapacitat.

L'ensenyament del pare al fill, des del naixement fins a l'adolescència, es transforma progressivament en l'aprenentatge d'un art de viure que el nen descobreix per superar la minusvàlua. La seva lectura deixa empremta.



Ricard Vinyes, Montse Armengou i Ricard Belis. **Els nens perduts del franquisme**  
Proa. Barcelona, 2002

Escriuidor treball d'investigació sobre un aspecte desconegut fins ara de la repressió franquista: què va passar amb els fills dels «rojos» separatistes? El llibre reviu, a través de les paraules dels propis protagonistes, el desempar d'uns

nens l'únic delictes dels quals va ser néixer en llars de l'«altre bàndol». El llibre va ser inicialment un encàrrec de TV3, que el va emetre en hora punta i va obtenir un gran ressò social. La televisió estatal es va negar a emetre'l.

COTO DE CAÇA INTENSIVA

# ENCONILLS



RAMON PORTA

Telf.: 973 473 323 - Mòbil 636 95 08 08



## Els fogons del Llobregós

### L'OLLA DE L'ÀVIA PEPA

a càrrec de Can Pep de Castellfollit

Ingredients per a 6 persones: 6 litres d'aigua, ½ gallina, 150 g de cansalada, 200 g d'orella de porc, 1 peu de porc, 100 g de carns de xai (brot de pit), ¼ de botifarra negra, ¼ de botifarra blanca, 100 g de carn magra de porc picada, 100 g de carn de xai picada, 200 g de cigrons, 200 g de patates, 1 col, 1 ou, 2 grans d'all, 1 cullerada de farina, sal i pebre al gust, julivert, pasta de galets.

Preparació: El dia abans, poseu els cigrons en remull, en aigua tèbia i sal. Els posareu a coure en foc lent fins que siguin ben cuits.

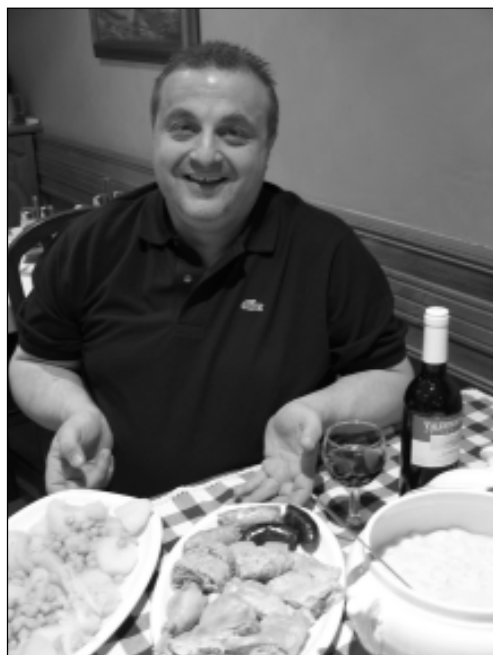

Renteu bé la gallina, la cansalada, l'orella i els peus de porc. Poseu-ho tot en una olla amb 6 litres d'aigua aproximadament i feu-ho bullir.

A la carn picada de xai i de porc, hi barregeu l'ou, el pa ratllat, el julivert i els alls picats. Amaniu aquesta massa amb sal i pebre donant-li forma d'una pilota rodona o ovalada i l'enfarineu bé.

Quan l'olla porti una hora i mitja de cocció serà quan les carns comencin a estovar-se, llavors hi afegiu la botifarra blanca, la negra, la col i la patata tallades a trossos, i la pilota.

Quan tot sigui cuit, separeu el brou i hi feu bullir uns quants galets.

Restaurant Can Pep  
(Castellfollit de Riubregós)

Cuïnera: Antònia Codina

Telèfon 938 693 038

Regentat per Pau i Mercè

Especialitats: carn d'olla,  
vedella amb bolets

Preu del menú: 12 euros

#### TALLER AGRÍCOLA NOGUEROLA

Ctra. de Torà, s/n  
Ardevol de Pinòs

Telèfon:  
**973 47 35 84**

REPARACIONS

#### NO HO DUBTIS:

Subscriu-te  
a Llobregós  
Informatiu



Farmàcia  
**MARIA FOIX MAS**

Plaça del Pati, 5 - Tel. 973 473 220  
TORÀ (Lleida)

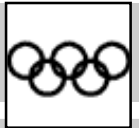

## Obres als vestidors del camp de futbol de Torà



A principis de novembre s'han iniciat les obres dels nous vestidors, que compten amb un pressupost de 80.000 euros. L'obra, que s'ha

adjudicat a un constructor de Torà, es preveu que finalitzi a mitjans de gener. Per aquest motiu el Club de Futbol Torà ha canviat tots els partits que havia de jugar com a local fins a l'acabament de l'obra, de manera que no jugarà cap partit en camp propi fins al dia 18 de gener, data en la qual es preveu que es jugarà el partit ajornat per la pluja contra el Linyola.

Pel que fa a l'aspecte esportiu, l'equip ocupa la zona mitjana de la classificació malgrat que només ha jugat un partit a casa degut a l'ajornament de partits per la pluja i per la construcció dels nous vestidors. Caldrà veure com afecta els resultats la circumstància de jugar molts partits seguits a camp contrari.

## Jugadors del Llobregós a Primera Regional

Els directius de la U.E. Guissona es mostren molt satisfets del rendiment dels dos joves de Torà que han fitxat aquest any, Gerard Castellana i Jordi Muntada. Mentre que el primer ha aconseguit un lloc fix en l'onze titular, Jordi Muntada es mostra decisiu quan se li dona minuts, marcant gols i fent jugades de mèrit.

També el jove de Castellfollit, Jordi Canals, ha entrat amb bon peu en el C.F. Cervera, on gaudeix de la confiança del seu entrenador Pere Raïch, que el considera una peça molt important del seu equip.



**Torà**  
Pl. de la Creu - Av. Solsona  
25750 Torà  
Tel. 973 47 34 10  
Fax 973 47 38 15  
E-mail: pvallve@lacaixa.es

**AGRIPLANT HUGUET S.L.**

Reforestacions **ah**

Tallades de millora

Estassada de matolls

Tef. 938698019



## Escacs

### Sanaüja acull el Provincial d'Escacs Actius

Els dies 14 i 21 de desembre es jugarà al casal de jubilats de Sanaüja el Campionat Provincial d'Escacs Actius.

Durant els dos dies cadascun dels participants jugarà 9 partides, emparellant-se amb els jugadors del mateix rànquing. Aquesta modalitat d'escacs es caracteritza perquè cada jugador té limitada la durada de la partida a un màxim de mitja hora. Es preveu la participació d'un centenar de jugadors.

Pel que fa al Campionat Provincial Individual que la propera ronda es juga a Benavent, quan es porten jugades sis rondes, encapçala la Classificació el guissonenc Lluís Trescents, amb 6 punts. Els jugadors del Llobregós millor situats són els toranesos Jordi Badia i Josep Argerich. Tots dos tenen 4,5 punts i opcions de guanyar el



campionat quan encara queden tres rondes per a la seva finalització.

A mitjans de gener de 2004 s'iniciarà el Campionat Provincial per equips. En el moment de tancar aquesta edició encara no s'ha fet públic el calendari ni els equips que hi prendran part.

## Bitlles

### Bon inici del Torà en la Primera Divisió

El Club de Bitlles Torà ha iniciat el campionat provincial amb una victòria contundent davant el vigent campió, el Vilanova de Bellpuig, per 602 a 479 punts. Després de jugar tres partits, ocupa la quarta posició a només dos punts del líder i amb un partit menys. La nota negativa fou la derrota a

casa davant el Cervera per un ajustat 522 a 531. D'haver guanyat aquest partit, el Torà ocuparia el liderat de la categoria.

Des d'aquestes pàgines animem tothom a presenciar en directe els partits del Club de Bitlles Torà. Aquest és, sense cap mena de dubte, l'esport d'equip de més nivell que actualment es practica al Llobregós.

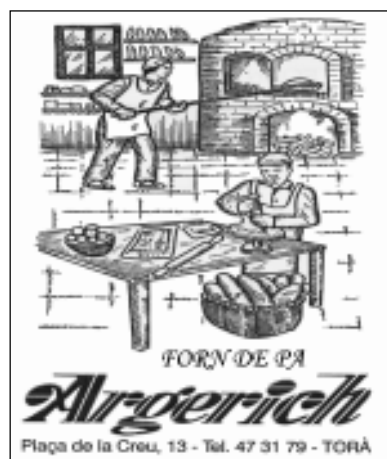

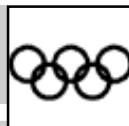

## «SEGARRALÍMPICS 2003»

El passat mes de setembre se celebrà a Cervera la tercera edició de la Competició Esportiva Segarralímpics, una jornada en què participen persones de la tercera edat de les residències de la comarca, en concret les residències Mare Janer de Cervera, Verge de l'Aguda de Torà i la Fundació Agropecuària de Guissona.

Van ser 83 els participants en les diferents modalitats d'aquest campionat esportiu i lúdic que aplega les persones grans.

Les entitats col·laboradores d'aquesta iniciativa són l'Ajuntament de Cervera, Càritas Interparroquial, Consell Comarcal de la Segarra, Creu Roja i La Caixa, entre altres, així com nombrosos voluntaris, amics i familiars dels residents.

Cal destacar el bon paper realitzat pels participants de la residència de Torà (subratllats en el requadre), que van quedar entre els millors classificats.



PROVES	1r. PREMI	2n. PREMI	3r. PREMI
<b>CISTELLA DE BÀSQUET</b>	Anna Sambola	Maria Garcés	Agustí Camarasa
<b>LLENÇOL</b>	Ramona Cisqueu	Enriqueta Pereta	Joan Soler
<b>CONOS/AROS</b>	Ramon Badia	Montserrat Llamas	<i>Maria Soler</i>
<b>DARDS</b>	Claudio Delgado	Ramon Gassó	Francesc Amigó
<b>AROS/PILOTA</b>	<i>Josep Coberó</i>	<i>M.Lluïsa Bellafont</i>	<i>Maria Soler</i>
<b>BITLLES 4 m.</b>	Jaume Cuenca	<i>Maria Santaetulàlia</i>	Anna Sambola
<b>BITLLES 5 m.</b>	Ramon Gené	Lluís Cortadelles	Claudio Delgado

**Transports  
MOLINS**

Serveis:  
PLUMA  
CISTELLA PER TREBALL D'ALÇADA  
PALETISAT I VOLQUET

TORÀ  
Avgda. Solsona, 25, 2n. 2a.  
Tel. i Fax 973 47 35 78 - Mòbil 610 40 39 21

LLEIDA  
Avgda. St. Pere, 36, 1er. 2a. - Tel. 973 24 11 20

BONES  
FESTES  
DE NADAL

BON ANY  
2004



## FUTBOL SALA SEGONA DIVISIÓ PROVINCIAL

FOTO RAMON VILA

### Empat en el primer encontre entre els dos equips de la Vall (2-2)

El CFSR Massoteres-Sant Guim i el Torà CFS, que militen a la segona divisió provincial de futbol sala, van protagonitzar un partit molt igualat en la primera vegada que s'enfrontaven entre ells.

El matx, que es va disputar el 8 de novembre a la pista de Sant Guim de la Plana, tot i no ser gaire vistós pel que fa al joc, sí que va ser emocionant fins als instants finals ja que els dos conjunts van disposar de nombroses ocasions per desfer l'empat.

Després d'un inici conservador, el Torà es va avançar al marcador mitjançant una jugada de conjunt que va culminar amb un gol d'Isidre. Cap al final de la primera part va ser quan l'equip local va ser més incisiu en atac i Josep va aconseguir dos gols que avançaven el Massoteres.

A la segona part, els dos conjunts, amb ganes de vèncer per la necessitat de sumar punts i



escalar posicions en la classificació, van sortir amb vocació ofensiva però amb falta d'encert en la rematada. En aquest període només es va marcar un gol, obra d'Isidre als primers minuts, i que va significar l'empat final.

Tot i ser un partit amb alternances i molt disputat, va predominar l'esportivitat entre els components de tots dos equips.

FOTO RAMON VILA





JOLONCH MATILLAS, C.B.

CENTRE COMERCIAL



C/ Eres, 14  
25750 Torà (Lleida)  
Telf. 973473217



MARBRES, PEDRES, GRANITS  
LLARS DE FOC. LÀPIDES  
MATERIALS PER A LA CONSTRUCCIÓ  
MOBILIARI PER A LA CUINA I BANY  
MAQUINÀRIA. PINTURES  
ELECTRODOMÈSTICS

Novetat !!

MUNTATGE DE PARETS I SOSTRES PLADUR

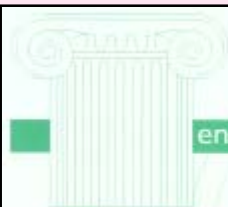

enguixats i decoració

**FRANCO, S.L.**

Disseny i muntatges en:

**PLADUR**

- cornises
- plafons
- batacons  
i sostres  
desmuntables

c/. Baix, 17, 2n. · 25750 TORÀ (Lleida)  
Tel. 973 47 34 35 · Tel. Mòbil 617 283 849

**CLÍNICA DENTAL  
TORÀ**



**ADULTS - NENS  
TOTES LES ESPECIALITATS**

**CHRISTIAN TAYEDA LEMA**  
Professor de la Universitat de Barcelona

De dilluns a divendres de 10 a 13 h. i de 16 a 20 h  
Dissabtes, de 10 a 13 h

Dr. Maluqué, 1, 1er. 1a.  
Telèfon 973 473 527  
25750 TORÀ



# Cal Batistet

PASTISSERIA ■ GRANJA ■  
CROISSANTERIA ■ CAFETERIA ■

Plaça Vell-plà, 16  
Telèfon 973 55 12 30  
25210 GUISSONA

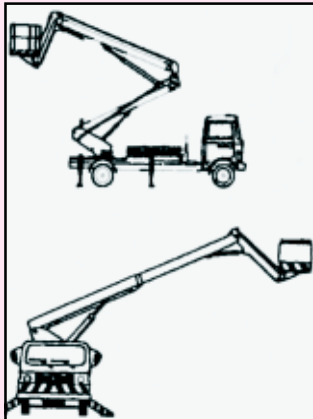

**Electroinstal·lacions**

**JOAN MASANÉS BERTRAN**

ELECTRICITAT, FONTANERIA, CALEFACCIÓ  
SERVEI I LLOGUER CAMIÓ AMB PLATAFORMA AÈRIA

Plaça del Vall, 34. 25750 Torà

TEL-FAX: 973473200 mòbil 670881610



Taller  
TORANÈS

J.A. FERRER

REPARACIÓ GENERAL  
SERVEI DE GRUA PERMANENT  
SERVEI DE TAXI  
Ctra. Seu d'Urgell  
25750 Torà (Lleida)

Telf. 973 473 080 Mòbil 607559909