

Llobregós

informatiu

NÚM 7 - AÇOST - SETEMBRE 2004



Campionat
de futbol
sala



Festival de
música
tradicional



Turisme
i patrimoni
cultural

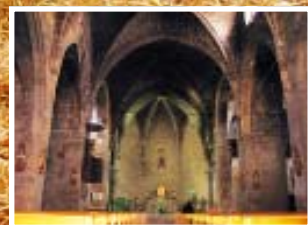

Núm 7 - Agost - Setembre 2004
Revista bimestral d'informació i opinió



EDITA:
Associació Patrimoni Artístic i
Cultural de Torà.
Convent de Sant Antoni
c/ Convent, s/n
25750 TORÀ

Tel. 649 352 877

Subscripcions i publicitat:
Rosa M. Santamaria 973 473 253

CONSELL DE REDACCIÓ:

Albert Brau (Torà)
Ramon Fitó (Calonge de Segarra)
Maria Garganté (Sanaüja)
Fermí Manteca (Ivorra)
Ferran Miquel (La Molsosa)
Maria Morros (Castellfollit)
Ramon Palou (Pinós)
Imma Raluy (Biosca)
Daniel Vidal (Massoteres)
Coordina: Xavier Sunyer
Relacions públiques: Antònia Balaguer

COL-LABORADORS HABITUALS

Roger Besora, Montse Graells, Noemí Mases,
Xavi Moreno, Montse Oliva, Sílvia Porta, Ramon
Santesmasses, Montse Torné, Montse Vives

COL-LABOREN EN AQUEST NÚMERO

Núria Corcelles, Josep Gatnau, Miquel
Martínez, Miquel Parramon, Montse Prats,
Carme Sarret

Disseny i maquetació: F. Manteca
Fotografia: X. Sunyer
Correcció lingüística: Marta Bagà

Subscripció anual: 10,00 Euros
A l'estranger: consultar preus
Número solt: 2,00 Euros
Dipòsit legal: L -798-2003
Impressió: Impremta Barnola (Guissona)
Tiratge: 550 exemplars



Aquest número està imprès en paper
ecològic, elaborat sense clor.

www.llobregos.info
e-correu: llobregos@terra.es

(E) ACP C Membre de l'Associació
Associació Catalana de la Premsa
de la Premsa Comarcal

Llobregós és una publicació bimestral. Hi pot
participar i/o col·laborar tothom que
ho desitgi. El Consell de Redacció no subscriu
necessàriament les opinions expressades pels autors
dels articles, que en són els responsables. La Redacció
manifesta que no està obligada a acceptar totes i
cadascuna de les col·laboracions rebudes.

**Portada: La collita és un temps màgic per
al pagès.**



21 La collita 2004.
L'opinió dels pagesos



47 Els fogons dels
Llobregós: sopa freda
de papates i caviar



16 Patrimoni a la
Vall: el pont romànic
de Sanaüja



Institut d'Estudis
Ilerdencs



Departament de Cultura
Generalitat de Catalunya



Consell Comarcal
de la Segarra

AMB EL SUPORT DE

Ajuntaments de la zona:
Biosca - Calonge -
Castellfollit - Ivorra -
Massoteres - La Molsosa
- Pinós - Sanaüja - Torà



18 El teixit
industrial del Llobregós:
Furas S.A.

28 Natura a la Vall:
les serps

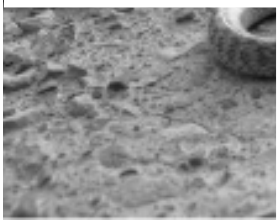

12 Els balls de les
festes majors: agenda



5 Editorial

6 Noticiari

11 El Llobregós

32 La salut

33 Salut mental

35 Opinió

42 Agenda

43 Música

44 El temps

45 Passatemps

46 Des del balcó

47 La nostra cuina

48 Llibres

49 Esports

Excavacions i

Despedregats

F. BALIELLAS

C/ Doctor Solé i Forn, 24
25750 TORÀ
Tel. 973473231

bar-restaurant

LA CASA DEL
PA I LA COCA

can pep

PAU VENDRELL FITÓ

ctra. d'igualada - principat d'andorra
telèfon 93 869 30 38

castellfollit de riubregós
(barcelona)



Enriqueta
perruqueria unisex
perfumeria

C/ Vall, 2 - Tel. 973 47 31 57 -TORÀ (Lleida)



FLECA
PASTISSERIA

PERETÓ

Major, 2
Tel. 973 476 018
SANAÜJA

Ctra. de Lleida, 1
Tel. 973 460 458
PONTS



Restaurant - Bar

Cal Bosch

Tel. 973 47 32 12 - 25287 Ardevol de Pins (Solsonès)
Els dilluns tanquem, excepte els festius

JOSEP ALARCON BERNAL

FONTANERIA, CALEFACCIÓ
I AIRE CONDICIONAT



EL CONFORT
La calefacció de terra amb aigua, irradia el calor d'una forma natural, de baix a dalt, raó per la qual es considera com la calefacció ideal, permetent un màxim confort i benestar.

C/ Eras, 15 - Tel. 973 47 32 67 - 25750 TORÀ



COOPERATIVA
D'ARTESA

TORÀ tel. 973 473 152

Agrobotiga: vins, olis, caves ...
Adobs, fitosanitaris
Cereals
Llavors
Pinsos
Lubricants
Jardineria
Productes de neteja

La Vall
del
Llobregós



Un bon regal

Llobregós



Restaurant **"CAN SOLÉ XIC"**

Plaça Major, 10 Reservi taula a:
25751 CLARET 973 29 60 08
Torà (Lleida) cansolexic@viladotora.net



Editorial

Tot encetant el segon any de la nostra revista, publiquem un suplement monogràfic dedicat al turisme a la nostra zona, que no vol ser un inventari exhaustiu. És un esforç que tot el Consell de Redacció ofereix als nostres lectors i que ens fa descobrir, a nosaltres mateixos, la riquesa i bellesa del patrimoni cultural i artístic que posseïm.

Aquest fet novedós del turisme, impensable uns anys enrera i a l'entorn del qual s'hi mouen una sèrie de factors, pot esdevenir un pol d'atracció irrenunciable dins d'una societat que té, en el territori del lleure, un pes específic molt important.

A l'hora d'establir un mapa turístic atractiu, hi posarem un seguit de components físics sense els quals difícilment aconseguiríem els al·licients, la matèria primera, que el turista potencial busca a l'hora de programar les seves vacances o bé aquelles escapades de cap de setmana, avui molt generalitzades. Així podrem ofertar un entorn natural seductor, una xarxa de restaurants, hotels i cases d'agroturisme de qualitat contrastada, un catàleg replè de construccions i monuments mil·lenaris d'interès reconegut, uns espais naturals on s'activa un compromís amb la natura, la possibilitat de complementar-ho tot amb activitats recreatives i/o esportives, etc., etc. I tot adobat, a l'ensem, amb una publicitació i difusió acurada i molt efectiva.

Però a més de tot això, necessari i imprescindible, hi ha un factor que de cap manera podem ignorar. Pensem que tot això que esdevé el moll de l'os de l'arquitectura turística, quedaria incomplet, coix, si fallés el factor humà. Creiem que una vegada catalogat tot el bagatge que podem ofertar a tots aquells que ens visiten, s'ha d'incidir, i molt, en el tracte que ens ha de caracteritzar. Perquè no serviria de res tenir un catàleg seductor si no sabem envoltar-lo amb un tracte humà que, lluny de l'adulació i el servilisme, esdevingui càlid, planer i senzillament humà.

Moltes vegades només pensem en les coses materials que podem donar. Però no hem de perdre de vista que molt més important que donar és donar-nos. Donar-nos en el tracte, en la senzillesa i en la comprensió. En fi, com si arribessin convidats a casa per celebrar quelcom molt especial amb tots nosaltres.





Santa Rita a Sanaüja: la festa «dels impossibles»

El passat mes de maig, el dia 22 a les dotze, gran part dels sanaüjencs es congregaven, com cada any, al santuari de la Verge del Pla per celebrar Santa Rita. Aquesta festa constitueix a Sanaüja una mena de “festa major de primavera”, equiparable amb les múltiples festes del Roser que se celebren en moltes poblacions de les nostres comarques.

L'acte central i més singular del dia és la missa celebrada al santuari de la Verge del Pla, on es venera la imatge de Santa Rita amb gran devoció, no obstant és la patrona “dels impossibles”, fet que la fa susceptible de tot tipus de peticions i desitjos, tal i com ho evidencia l'extraordinària concurrència que té cada any aquest acte, amb una creixent assistència per part de gent d'altres poblacions. Durant la missa es procedeix a la benedicció dels rams de roses que porten les concurrents -preferentment vermelles-, que constitueixen un dels símbols i atributs de la santa i que s'acostumen a guardar tot l'any -la tradició diu que amb una rosa beneïda per Santa Rita, mai falten els diners en una casa-.

La devoció de Sanaüja a Santa Rita, que s'ha convertit en la “patrona oficiosa” de la vila, constitueix, d'altra banda, un cas excepcional a les nostres comarques, on abunden més les devocions més populars com Sant Sebastià o el Roser. És per això que els orígens d'aquesta advocació a Sanaüja els trobem en l'establiment, a partir del segle XVII, d'un convent agustiniana a les afores de la vila, just a la vora d'un antic santuari marià. Convent i santuari es reformen totalment al segle XVIII, quan passen a formar un únic conjunt fins a l'actualitat -tot i que les

dependències del convent es troben en una lamentable ruïna. Van ser els frares agustinians, doncs, els que van introduir la devoció a Santa Rita de Càsia, que és una santa del seu orde - Santa Rita es representa sempre amb l'hàbit de religiosa agustiniana-. D'aquesta manera, la devoció de Sanaüja a Santa Rita té uns tres-cents anys, i encara avui es viu com una de les festivitats més emblemàtiques de la població. (Maria Garganté).

Dos incendis arrasen unes 90 hectàrees al terme de Massoteres



FOTO: MARIA GARGANTE

En el primer dels sinistres, que es va produir el dia 30 de juny passada la una del migdia, es van cremar unes 70 hectàrees, de les quals 30 eren de cereal encara per segar. El foc va començar darrere de la masia les Pletes (entre Massoteres i Palouet) i es va estendre en direcció Talteüll. Finalment es va poder controlar sota el mateix poble de Talteüll, al costat de la nova carretera entre Guissona i Biosca, que en aquest cas va actuar de tallafoc.

El dia 3 de juliol, a les cinc de la tarda, es va produir el segon incendi, a pocs metres del nucli de Massoteres. Aquesta vegada es va cremar menys terreny, unes 20 hectàrees, però les flames van envoltar dues granges, una de vedells i una altra de porcs, que malgrat la virulència de l'incendi afortunadament no es van veure afectades.

En l'extinció dels dos incendis van col·laborar molt activament, a més d'helicòpters i camions de bombers, pagesos i veïns del municipi i altres pobles de la rodalia.

Tots els indicis fan pensar que els focs han estat provocats. En el del dia 3 de juliol, al costat de l'antiga carretera de Biosca, els primers veïns a arribar-hi van observar l'origen de les flames en dos punts diferents.

Desgraciadament ja és el tercer any



consecutiu que s'han de lamentar pèrdues de cereal i vegetació a causa dels incendis al terme municipal de Massoteres, i el que és més vergonyós és que cada any tots els focs hagin estat provocats intencionadament. *(Dani Vidal)*



Calonge de Segarra, properes obres

Aquesta legislatura, el municipi de Calonge de Segarra podrà fer tres obres amb subvenció del PUOSC 2004-2007 (Pla Únic d'Obres i Serveis de Catalunya).

Per una banda es podrà fer la «Millora i ampliació de la xarxa d'aigües municipal» amb un pressupost de 148.126 EUR dels quals en rebrà el 80% d'ajut, és a dir més de 118.000 EUR. Per altra banda també està previst realitzar el

«Reforçament dels camins de la Caseta i Cal Suau» amb un cost de 105.505 EUR i un ajut de 84.404 EUR, que representa el 80%.

A més, encara que amb una subvenció del 73%, també es podrà fer la pavimentació de l'últim tram del «Camí del Soler», que amb un cost de 107.220 EUR rebrà un ajut de 78.372 EUR (*Ramón Fitó*).

Notícies breus de Biosca

○ Després de diversos ajornaments, sembla que finalment, segons informa la direcció de l'obra, el tram de la carretera C-451 que uneix Guissona amb Biosca s'inaugurarà el proper 15 d'agost. Aquest tram és l'últim de la carretera que unirà Solsona i Guissona, consta de 9 km i el trajecte entre Biosca i Guissona es podrà fer en 5 minuts.

○ L'escola de Biosca està de festa. Per una banda, el propassat dia 9 de juny un grup de gent gran de Biosca i els pares i alumnes de l'escola Sants Abdó i Senen van visitar el Fòrum de les Cultures del 2004 a Barcelona. Per una altra, l'escola augmentarà el proper curs escolar el nombre d'alumnes de 13 a 17.

○ A la població de Biosca el mes de juliol s'ha obert el Bar restaurant Cal Borres situat a la plaça Major. Ofereix Servei diari d'esmorzar, dinar i sopar.

○ Els agents forestals han reobert a Biosca un antic camí de ferradura, que estava pràcticament abandonat, d'uns 4 km per tal que es pugui travessar el municipi per la part de Lloberola en cas de foc. L'ajut econòmic de la Conselleria de Medi Ambient ha estat de 23.000 EUR, equivalent a l'import total de l'obra. (*Imma Raluy*).

Més de 100 anys fent cuina casolana

Hostal Jaumet

Fundat el 1890

Ctra. Barcelona-Andorra, s/n
Tel i fax 973 473 077
25750 TORÀ (Lleida)
www.hostaljaumet.com
info@hostaljaumet.com



L'Associació de la 3a Edat Verge del Pla de Sanaüja: gent gran molt activa

Tenir una edat avançada no està renyit amb ser una persona activa, capaç de gaudir la vida de la forma més intensa possible. Aquest podria ser ben bé el lema de l'Associació de la 3a Edat Verge del Pla de Sanaüja, a tenor de l'intens calendari d'activitats que han programat per a aquest estiu.



En primer lloc, durant tres dissabtes del mes de juliol s'ha efectuat un "taller de la memòria", que ha estat una activitat novedosa per a la gent gran de Sanaüja i molt concorreguda. Arribat el mes d'agost, està previst el ja tradicional "berenar d'estiu", destinat a acollir també a la gent gran que estiueja a Sanaüja, i per la Festa Major s'espera que la seu de l'associació, la llar de jubilats ubicada al casal sociocultural de Sanaüja, aculli com és habitual l'exposició resultant del Concurs de Pintura Ràpida, que sempre esdevé un dels actes més exitosos de la Festa Major. També tenen previst durant la segona quinzena d'agost organitzar el viatge a Lurdes de França.

Finalment, el mes de setembre es clourà amb una visita al Fòrum de les Cultures i amb l'homenatge, el dia 19, a tres senyores que aquest any compleixen els 90 anys, seguint la tradició que té l'associació d'homenatjar les persones més grans del poble, obsequiant-les amb una placa commemorativa de l'ocasió. *(Maria Garganté)*

L'Ajuntament de Castellfollit de Riubregós neteja la cara a l'antiga Casa Consistorial

Durant el mes de juliol s'han fet els treballs de neteja de la façana de l'antiga Casa de la Vil·la situada a la Plaça Major del poble.

L'actuació ha consistit en la retirada de l'escut i lletres antigues que estaven molt malmeses i s'ha pintat tota la façana. Més endavant està prevista la col·locació d'una placa explicativa dels usos de l'esmentat edifici.

El cost de l'obra està subvencionat per Caixa Catalunya i l'Ajuntament de Castellfollit. *(Redacció)*

Eleccions al parlament europeu

L'elevada abstenció ha estat la nota protagonista d'aquestes eleccions al parlament europeu del 13 de juny. Només el 48 per cent dels electors del Llobregós van exercir el seu dret a vot.

Malgrat la davallada de CiU a tot el país, el Llobregós continua fidel a la federació nacionalista, que amb un 47,27% dels vots és, amb diferència, la força política més votada.

Segueixen ERC (18%) i PSC-PSOE (16%), partits que gairebé doblen en percentatge els vots de 1999.

A Torà la CUP donava per bo quedar pel davant del PP, i finalment en aquesta població només ha obtingut 15 vots, molt lluny dels 25 vots dels populars. *(Redacció)*

ESCOLA DE MÚSICA TORÀ



Encara sou a temps d'apuntar-vos als cursos de música 2004-2005 de EMM de Torà. S'ha previst fer cursos de gralla, bateria, piano, guitarra i, si hi ha suficients inscripcions, d'altres instruments. Si voleu més informació dirigiu-vos a l'Ajuntament de Torà.



Revetlla de Sant Joan a Castellfollit

El passat 23 de juny Castellfollit va celebrar la revetlla de Sant Joan. Després d'encendre la tradicional foguera, es va celebrar el Ball a la Plaça Major, amenitzat per Josep Subirana. També tothom hi va poder compartir coca i cava.

D'aquesta manera, totes les persones que s'hi van aplegar, van poder gaudir de la revetlla i així celebrar la nit més màgica de l'any. *(Redacció)*

La regidoria de sanitat de l'Ajuntament de Torà informa

GUÀRDIES D'ESTIU

Agost

Totes les nits de la setmana del mes d'agost es faran al CAP DE CALAF, excepte els dimecres a la nit que es faran al CAP DE TORÀ.

Tots els caps de setmana es faran al CAP DE CALAF excepte el cap de setmana 13, 14 i 15 que es faran al CAP DE TORÀ.

Setembre

Caps de setmana al CAP DE CALAF: 3, 4 i 5 / 10, 11 i 12 / 17, 18 i 19.

Nits entre setmana al CAP DE CALAF: 1, 6, 8, 15, 22 i 29.

Millora dels camins de la Molsosa

Han començat les obres d'asfaltatge de dos trams de camí rural a la Molsosa: per una banda, el camí que va des de la Fortesa fins a les Basses i, per altra, el que va des de la carretera d'Anfesta fins a la pallissa del Palà, amb un pressupost total de 90.000 EUR, finançat amb fons FEDER, fruit d'un conveni amb el DARP.

També han començat les obres d'arranjament de la carretera d'accés a Prades que estava molt deteriorada, amb un pressupost de 120.000 EUR, finançat pel Departament de Política Territorial i Obres Públiques. *(Ferran Miquel)*

Ramon Freixa, pregoner a Castellfollit

El reconegut cuiner Ramon Freixa, del restaurant Racó d'en Freixa de Barcelona, ha estat la persona escollida perquè faci de pregoner en la Festa Major de Castellfollit de Riubregós. El pregó es llegirà a les 19,30 h del divendres 6 d'agost davant la Casa de la Vila, anunciant l'inici de la Festa Major d'enguany. *(Redacció)*

El PUOSC al Llobregós

La majoria d'Ajuntaments tenen ja elaborat els plans d'obres i serveis que estan inclosos en el PUOSC (Pla Únic d'Obres i Serveis de Catalunya) amb la subvenció acordada, algunes pendents de resolució definitiva. A aquestes subvencions, que sempre representen un tant per cent del pressupost de l'obra, caldrà sumar altres ajudes com ara de l'INCASOL o d'altres organismes. Presentem un resum d'alguns municipis:

Any	Obra	Subvenció
-----	------	-----------

BIOSCA:

2004	Obres Cal Borres	55.000
2005	1a fase empedrat c/ Pasterola	38.000
2006	2a fase empedrat c/ Pavia	71.000
2007	Continuació empedrat c/ Plaça	19.000
Total Biosca		183.000

CASTELLFOLLIT:

2005	Urbanització nucli urbà	181.000
2007	Restauració Plaça Major	30.000
Total Castellfollit		211.000

IVORRA:

2005	Urbanització camí accés al poble i masies i substitució clavegueram	180.500
Total Ivorra		180.500

MASSOTERES:

2004	Vestidors municipals Massoteres	84.024
2004	Dipòsit aigua Talteüll	34.764
2005	Urbanització camí perimetral de Palouet . 2a fase	57.099
2006	Compra terreny zona esportiva	27.000
2007	Urbanització Raval i continuació carrer de la Font a Massoteres	80.653
Total Massoteres		283.540

LA MOLSOSA

2004	Sala Polivalent a la Molsosa	165.214
2005	2a fase urbanització Anfesta	37.029
2006	Millora enllumenat públic a Prades	23.985
Total Molsosa		226.228



BLAI GABINET DE SERVEIS, S.L.

PONTS - Tel. 973-460-500

TORÀ - Tel. 973-473.155

GESTORIA LABORAL - FISCAL
ASSEGURANCES COMPTABILITATS

FOTOGRAFIA
pla

Reportatges de
Noces
Bateigs
Comunions
Aniversaris

Cartes manuals i ràpids

Treballs d'aficionats

C/ Bosca, 6
Tel. (973) 47 32 30
25750 TORÀ



JAUME CULELL GRAU

PINTURA I DECORACIÓ

Tel. 973 473 573 Mòbil 658 89 16 43
TORÀ (Lleida)

Perruqueria
Ma. Elena
Perruqueria Home - Dona

C/ Orient, 6, 1er, 2a.
Telf. 973 47 32 91
TORÀ



FORMIGEST S.L.

CONSTRUCCIONS

Plaça del Vall, - 25750 TORÀ (Lleida)

QUEVIURE &
«LA FACINA»

M. ROSA TARRUELLA
C/ VALL, 4
TEL. 973 473 006
TORÀ (LLEIDA)

assessoria
COFISCO
S.L.

Plaça de la Creu, 3 - 25750 TORÀ (Lleida)
tel. / fax 973 47 33 17
e-mail: cofisco@teleline.es

VENDA DE:
OLIS, LUBRICANTS
I GRASSES

ESTACIÓ DE SERVEI

MÁS

SERVEI A DOMICILI DE GASOILS

Ctra. d'Andorra, s/n
Tel. 973 47 35 81
25750 TORÀ



CONCURS DE FOTOGRAFIA DE LA VALL DEL LLOBREGÓS

L'Ajuntament de Torà s'ha adherit per primera vegada a les Jornades Europees del Patrimoni que se celebraran el proper setembre. Per aquest motiu ha convocat el primer concurs fotogràfic de la Vall del Llobregós.

BASES

1- Participants: Poden participar-hi tots els afeccionats i afeccionades que ho desitgin.

2- Tema: El Patrimoni històric de la Vall del Llobregós. Cada concursant haurà de presentar un mínim de 4 fotografies; entre aquestes n'hi haurà d'haver obligatòriament una de la Torre de Vallferosa, i la resta poden ser de diferents llocs de la Vall del Llobregós (municipis de Torà, Biosca, Calonge, Castellfollit, Ivorra, la Molsosa, Pinós, Sanaüja...).

3- Modalitats: Blanc i negre o color.

4- Mides: Mínim 18x24 cm.

5- Presentació: Les fotografies s'han de presentar obligatòriament en suport rígid.

6- Quantitat: Cada participant podrà presentar tantes fotografies com vulgui.

7- Identificació: Les fotografies s'han de presentar sense signar. A la part posterior de cada fotografia hi ha d'anar el títol de la fotografia (que ha d'incloure una referència al lloc on s'ha realitzat) i un sobre adossat que contingui el nom, adreça i número de telèfon de l'autor o autora.

8- Termini d'admissió: Les fotografies s'hauran de presentar o enviar a l'Ajuntament de Torà (Plaça del Vall, 1 - 25750 Torà) abans del 25 d'agost.

9- Premis: Primer premi de 120 EUR. Segon premi de 50 EUR. Tercer premi de 30 EUR. Cap participant



pot rebre més d'un premi. Les obres premiades quedaran en propietat de l'Ajuntament de Torà, que es reserva el dret a publicar-les, si ho creu oportú, citant-ne l'autora o autor.

10- Observacions: Les fotografies presentades al Concurs seran exposades al públic durant la Festa Major de Torà i el cap de setmana següent (amb motiu de les Jornades Europees del Patrimoni). Les fotografies no premiades es retornaran als i les concursants en un termini d'un mes a comptar des de la finalització de l'exposició. L'organització no es fa responsable d'una ocasional pèrdua o deteriorament d'alguna fotografia.

11- Jurat: El jurat estarà format per professionals de la fotografia, membres de l'Ajuntament i d'associacions culturals, que tindran facultat per a resoldre qualsevol circumstància no prevista en aquestes bases. El veredict del jurat es comunicarà als guanyadors i guanyadores, i se li donarà la màxima difusió possible. El veredict del jurat és inapel·lable.

EL FET DE PARTICIPAR COMPORTA L'ACCEPTACIÓ TOTAL DE LES BASES DEL CONCURS.



SERVEI DE GASOIL A DOMICILI

TALLER DE REPARACIONS DE VEHICLES

TALLER AGRÍCOLA NOGUEROLA

Ctra. de Torà, s/n
Ardèvol de Pinós

Telèfon:

973 47 35 84



FESTES MAJORS

Presentem la llarga llista de les Festes Majors, en la seva vessant més popular i participativa, com són els balls de Festa Major i els jocs per a la canalla.



Divendres 30 de juliol: **BIOSCA**. 22,30 h ball de nit amb "Joan Vilandeny".

Dissabte 31 juliol: **BIOSCA** 20 h havaneres "Les veus del mar". 24 h ball de nit "Quartz".

Diumenge 1 d'agost: **BIOSCA** 20 h ball llarg amb "Juniors".

Diumenge 1 d'agost: **ANFESTA** 19,30 h ball amb "Jordi Caselles".

Divendres 6 d'agost: **CASTELLFOLLIT** Rock amb "KN'Q'S" i "ÁYVÁLÁ". En acabar disco mòbil amb "DJ NÓMAR" i "DJ TRENC".

Dissabte 7 d'agost: **CASTELLFOLLIT** 23,30 h Concert i Ball de Vetlla al poliesportiu amb l'orquestra SETSON.

Diumenge 8 d'agost: **CASTELLFOLLIT** 20,00 h Ball de tarda amb el grup musical LIBERTY al poliesportiu.

Dissabte 14 d'agost: **IVORRA**, 20 h ball amb el conjunt "Dia i Nit". A la 1 de la nit discoteca mòbil amb "Mega Mix".

Dissabte 14 d'agost: **TALTEÜLL**, 21 h sopar de germanor i ball.

Diumenge 15 d'agost: **TALTEÜLL** ball de tarda amb "Joan Vilandeny".

Diumenge 15 d'agost: **IVORRA** 20 h ball amb "Bugui Bugui".

Diumenge 15 d'agost: **MOLSOSA** 19,30 h ball amb "Serrallonga".

Dilluns 16 d'agost: **CASTELLFOLLIT** 20,00 h Sopar de Germanor al poliesportiu i ball amb el músic "Joan Vilandeny".

Dissabte 21 d'agost: **MASSOTERES**, ball de nit i després, marxa fins al matí amb el "DJ Ramon de Sanaüja".

Dissabte 21 d'agost: **ARDÈVOL** 21 h botifarrada popular i ball amb "Tryfasic" i "Lucky Lock".

Diumenge 22 d'agost: **ARDÈVOL** 19 h ball amb "Joan Vilandeny".

Diumenge 22 d'agost: **MASSOTERES** tarda, ball de fi de festa amb l'orquestra Venus.

Dissabte 28 d'agost: **TORÀ** 11,30 h orquestra "Mitjanit", i després Rock amb "Brams".

Dissabte 28 d'agost: **ELS QUADRELLS** 19,30 h ball amb "V & S Duet".

Diumenge 29 d'agost: **TORÀ** ball de tarda i nit amb l'orquestra "Gerunda".

Dimarts 31 d'agost: **TORÀ** 21 h sopar de germanor i ball amb el conjunt "Liberty".

Dimecres 1 de setembre: **TORÀ** ball de tarda i nit amb l'orquestra "Maravella".

Divendres 3 de setembre: **SANAÜJA**, 21,30 h discoteca mòbil a la piscina municipal.

Dissabte 4 de setembre: **SANAÜJA**, 23 h Correfocs i gran castell de focs. A continuació ball amb l'orquestra "Litoral". A les 24 h discoteca mòbil a les piscines.

Diumenge 5 de setembre: **SANAÜJA**, 20 h Ball de tarda amb l'orquestra "Venus". A les 24 h gran ball de nit amb la mateixa orquestra. Simultàniament discoteca mòbil a la piscina.

Dilluns 6 de setembre: **SANAÜJA**, 20 h ball de tarda/ nit pel grup "Màxim 2".

Diumenge 12 de setembre: **SANT SERNI** 21 h sopar i ball.



Dissabte 31 juliol: **BIOSCA** 13 h bany d'escuma
Dissabte 31 juliol: **BIOSCA** 18 h animació infantil a la plaça

Diumenge 1 d'agost: **ANFESTA** 19 h capgrossos i gegants.

Dissabte 7 d'agost: **CASTELLFOLLIT** 19,30 h a la Plaça Major Cercavila amb els Gegants i Grallers de Calaf. En acabar es donarà coca amb xocolata al Poliesportiu.

Diumenge 8 d'agost: **CASTELLFOLLIT** 19,00 h a la Plaça Major animació infantil a càrrec del grup DE PARRANDA.

Dilluns 16 d'agost: **IVORRA** 11 h xocolatada i jocs de cucanya. A les 13,30 h bany d'escuma

Dilluns 16 d'agost: **IVORRA** 18 h espectacle d'animació infantil amb "Escudella Clown"

Dissabte 21 d'agost: **MASSOTERES** al matí jocs de cucanyes i bany d'escuma.

Dissabte 21 d'agost: **ARDÈVOL** 16,30 h bany d'escuma.

Dissabte 28 d'agost: **TORÀ** 13 h guerra d'aigua i escuma, amb els bombers de Torà

Dissabte 28 d'agost: **TORÀ** 17 h festival infantil amb «Plou i fa sol» (titelles, pallassos i jocs), a continuació Cercavila amb els Gegants i Grallers.

Diumenge 29 d'agost: **TORÀ** de les 12 a les 2 del migdia i de les 5 a les 8 de la tarda, a la Plaça del Vall, Parc Infantil «Guyus», amb futbolí humà, castell, pista de karts, etc.

Dissabte 4 de setembre: **SANAÜJA** 17 h jocs infantils a la Placeta, després trobada de gegants.

Diumenge 5 de setembre: **SANAÜJA** 18 h espectacle per a infants a la plaça Major a càrrec de "Pistatxo i su motacho".

LA FESTA MAJOR PELS MENUTS



Pinsos
BAGÀ, s.a.



Fàbrica i Oficines :

Plaça la Creu, s/n.
Tels. 973 47 30 11 - 973 47 30 86
Fax. 973 47 33 58
25750 TORÀ
(Lleida)

MERCERIA
PERFUMERIA
OBJECTES DE REGAL
CONSETERIA

CAL GUATLLES

Montserrat Solà Bonet

c/ Nou, 1 - Tel. 973 473 485
25750 TORÀ (Lleida)



EL TURISME I EL PATRIMONI CULTURAL

Amb aquest número obsequiem amb un suplement a tot color sobre la Vall del Llobregós. Des de la portada, atractiva vista inusual de la gegantina Torre de Vallferosa, fins a les magnífiques fotografies que il·lustren el seu interior paisatgístic i patrimonial, ens presenta un territori que, no per molt conegut i admirat, podem mai copsar al complet.

La Vall del Llobregós és una potencialitat verge en les activitats turístiques del nostre país. Tot just ara comença a despertar per tal d'oferir uns serveis, una història, una geografia, uns paisatges i una gent que inviten a convertir una terra tradicionalment de pas en una terra on quedar-se. Si més no, per a admirar i descansar, per a descobrir i aprendre.

Encara queda molt per fer en aquest camp. Aquesta iniciativa de la nostra revista, de la mà de l'Associació del Patrimoni Artístic i Cultural de Torà, hauria de fer desvetllar l'interès per conservar i per saber comunicar la riquesa d'aquesta terra.

Aquesta acció, juntament amb altres iniciatives privades que comencen a florir, presenten un esdevenidor esperançador. Desitgem no malmetre el que tenim: ni el nostre medi natural tan ricament ornamentat ni el patrimoni històric i artístic que encara conservem. (Redacció)

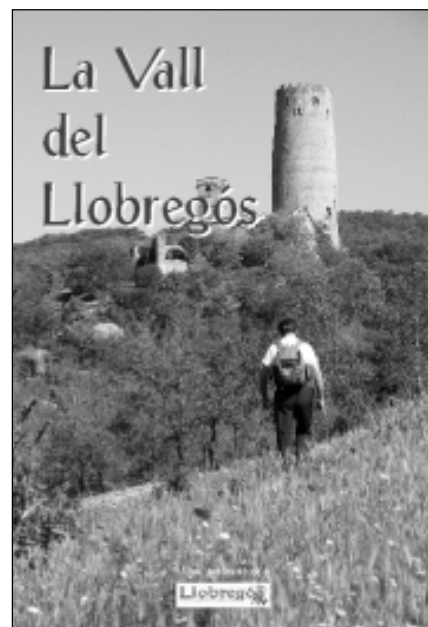

L'opinió dels experts

“TOUR OPERADORS” ANGLESES ESPECIALITZATS EN TURISME DE NATURA I CULTURA PORTARIEN TURISTES DE QUALITAT A LA VALL DEL LLOBREGÓS

La Vall del Llobregós és un espai natural en extinció que s'ha conservat miraculosament. El riu és un patrimoni paisatgístic al qual cal donar la màxima protecció i ampliar la superfície del perímetre actual, tot i que una part del riu ja es va declarar PEIN (Pla Especial d'Interès Natural) l'any 1992, el tram comprès entre el pont de la Codina i el pont de Pinyol.

És evident que els recursos naturals i culturals del Llobregós tenen un gran potencial turístic pel seu estat encara molt pur. Però qualsevol petita incidència, ja siguin abocaments incontrolats, purins, incendis o qualsevol explicació de màquines excavadores, pot desestabilitzar tota la seva riquesa mediambiental. D'alguna manera, la gran pregunta és: com gestionar sosteniblement la vall del riu Llobregós per treure'n un profit turístic?

Una de les solucions és promocionar-la només a un públic selecte, interessat en la natura; i encara us diré més, segmentar més el producte, a afeccionats als ocells (ornitologia). Un segon exemple serien amants del patrimoni cultural romànic, esglésies, construccions civils o militars. I un tercer punt curiós és la geologia: el Llobregós té formacions geològiques de primer ordre, com “l'anticlinal de Sanaüja”, cada any estudiat per molts universitaris de la Facultat de

Geologia de la Universitat de Barcelona. En aquesta línia, a la zona hi ha algunes coves com el Forat del Mico o les coves d'en Conill.

I amb qui promocionem tots aquests recursos? Cal dir que actualment existeixen *tour operators* anglesos especialitzats només en geologia, o romànic, o amb natura, i dins d'aquesta línia n'hi ha encara de classificats en ornitologia, o papallones. Tan sols cal preparar bé el producte, embolicar-lo i fer-lo entrar en aquest mercat. Això sí, abans de fer tot això cal una planificació ben estructurada.. Interrogants com els següents cal tenir-los molt en compte: què tenim? (inventari de recursos), on volem arribar? (objectius) i a qui ho comuniquem? (és a dir, el mercat potencial). Un dels punts més importants és aquest (on volem arribar?), que és la part més perillosa de tot plegat, perquè cal tenir en compte la fragilitat mediambiental de la Vall, o sinó matarem la gallina dels ous d'or!

El turisme rural, les cases de pagès, així com algun petit hotel que existeix a Torà, tenen grans possibilitats de tirar endavant. Per un altre costat, un gran perill amenaçador són les segones residències, que s'haurien de limitar només a la restauració de cases velles i abandonades. No cal caure en l'especulació urbanística del sòl i la platja.



Entrevista a JAUME MARIMON CLOSA, expresident de la Federació d'Hosteleria de Lleida

Com veus el present i, sobretot, el futur del turisme, el lleure i l'oci a la nostra comarca?

Veig el present com una realitat molt positiva. I en quant al futur el miro amb molt optimisme ja que molta gent de la comarca entén el turisme com a una eina dinamitzadora que pot portar molts beneficis. La situació geogràfica, som al centre de Catalunya, i les millores aconseguides en matèria de comunicacions, són elements que poden potenciar la ruta dels castells i el turisme rural i donar a conèixer aquesta part de la Catalunya interior.



Quines són al teu entendre les prioritats que ha d'afrontar el sector del turisme i l'hosteleria per a tirar endavant el vehicle del progrés a la nostra comarca?

Prenent com a model l'estudi de Miquel Parramon, fóra convenient reunir els ens relacionats directament o indirectament amb el turisme: associacions, empresaris, administració etc. I treballar per promoure un patronat o club de competitivitat per «marcar» la política a desenvolupar al nostre territori.

Hi veus alguna possibilitat o perspectiva d'«inventar» nous al·licients que complementin els que ja tenim?

N'hi ha i moltes. Mira.- Qualsevol cosa que tenim a la vora, per insignificant que sembli, pot ser un reclam turístic, per exemple: camins, senderisme, BTT, cicloturisme, història, tradició, gastronomia... Tanmateix cada estació de l'any ens ofereix perfils diferents i són aquests que haurien de potenciar-se.

Per últim. Quins aspectes s'haurien de millorar en la vessant del turisme per encarar amb èxit els reptes de futur plantejats a la nostra comarca?

Penso que s'hauria de començar per una acurada senyalització de tots els indrets que puguin interessar als que ens visiten. Publicitar de manera física els recursos de què disposem. Implicar tot el comerç en aquesta tasca de captació. Jo fóra partidari que a les entrades de cada nucli urbà s'hi aixequessin uns panells amb la relació del comerç i serveis que hom pot trobar en cada població. I molt especialment, insisteixo, seria molt útil formar un patronat subcomarcal de turisme com a representant de totes les entitats implicades amb el sector.

Albert Brau i Bagà

El model de turisme de masses està esgotat. Segons un estudi realitzat per l'Institut Català de la Mediterrània, a partir de l'any 2010 la clientela turística exigirà un paisatge net i verge, almenys ordenat i amb harmonia. Moltes zones del país, com per exemple la costa catalana o algunes parts del Pirineu Lleidatà, veuran minvada la seva qualitat de turistes, que fugiran a altres destinacions més autèntiques, facilitades per l'ús ràpid dels transports, siguin per carretera, tren o avió.

Què pot passar a la Vall del Llobregós l'any 2015 si no es planifica abans? L'encariment de les cases velles i els terrenys, que pujaran a preus desorbitats i impossibles d'adquirir per la població local, i una forta pressió agressiva en el paisatge. Així com una pèrdua d'identitat cultural del territori.

De tota manera, he fet aquest escrit una mica crític perquè vull el millor per a aquest territori i, com a coneixedor de la Vall, us recomano que la visiteu com a turistes autòctons i segur que l'observareu, la cuidareu i us l'estimareu amb uns altres ulls.

Miquel Parramon Camps
miquelparramon@terra.es

La Vall del Llobregós conté tots els estímuls que demana el nou perfil de turista: un turista urbà que se sent atret per la bellesa natural, per la tranquil·litat i l'hospitalitat d'aquesta contrada. Per tal que es vegi submergit en la Vall i no es perdi cap racó, cal que hi hagi una coordinació entre els principals Ajuntaments i les nombroses cases rurals que estan en ple desenvolupament en la zona.

Una bona senyalització de tots els atractius turístics, la col·locació de plafons visuals que informin el visitant de manera concisa de tot el que el rodeja, punts d'informació localitzats en els diferents tipus d'allotjaments que trobem a la Vall, serien una bona estratègia comunicativa. Evidentment es fa necessària la utilització de les noves tecnologies per tal d'obtenir la informació desitjada de forma immediata. A través d'Internet els atractius turístics i l'hospitalitat de la Vall es trobarien a l'abast de tothom.

Montse Prats Zaldo
Tècnica Superior en informació i comercialització turístiques



PATRIMONI A LA VALL

PONT ROMÀNIC DE SANAÜJA

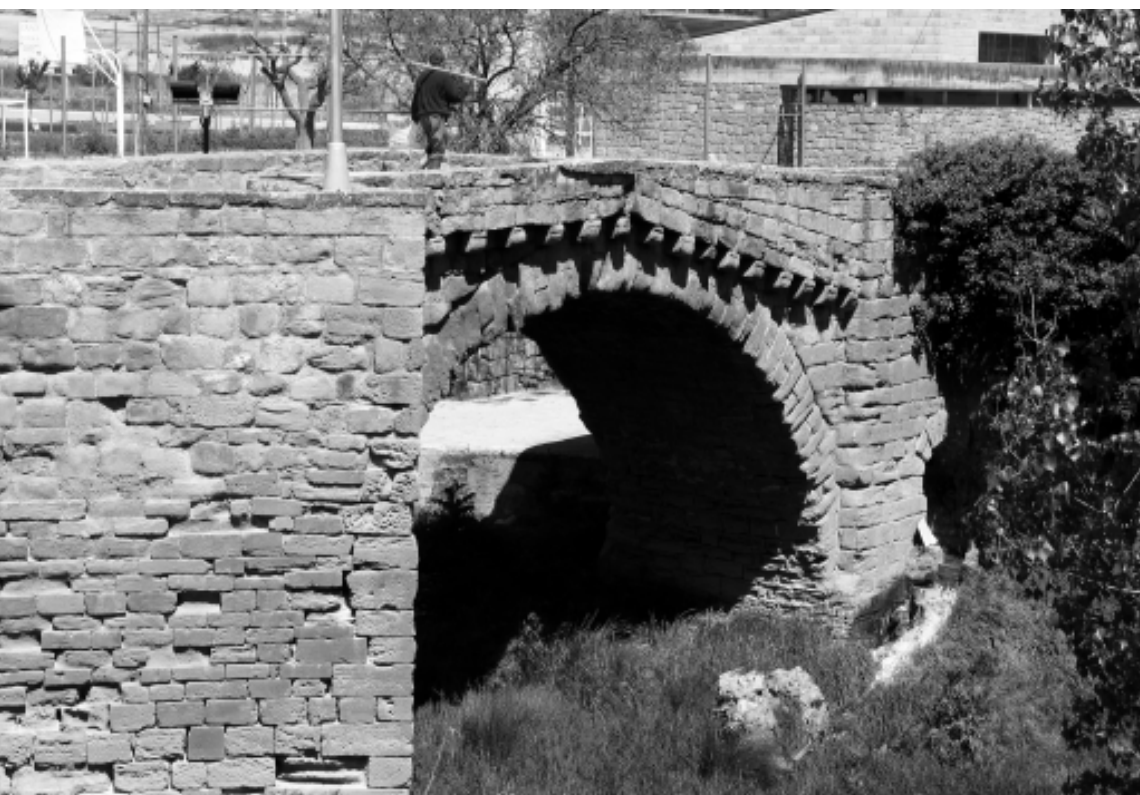

El pont romànic de Sanaüja és una de les obres més importants d'arquitectura civil d'època medieval a les comarques de Ponent, malgrat que la seva funcionalitat ininterrompuda des de la seva construcció l'hagi convertit en una estructura que de tan quotidiana passi un xic desapercebuda.

Cal assenyalar que, en l'imaginari dels sanaüjencs, aquest és conegut com el "*pont romà*", de la mateixa manera que el camí medieval dels Escots, també a Sanaüja, és anomenat també "*camí dels romans*". Aquesta falsa denominació o filiació té com a únic motiu el relacionar determinades construccions molt antigues, en les quals predomina la pedra i que requerien sofisticats coneixements tècnics, amb les construccions romanes, segons la consideració d'aquests com a bons enginyers i constructors.

Es tracta d'un pont de doble arc amb tallamar divisor, decorat amb un seguit de mènsules que sostenen l'ampit. Hem de suposar que, en ori-

gen, el pont hauria tingut un portal d'accés tancat amb una reixa o una porta, semblant al pont del Diable de Martorell o al pont de Besalú, a la comarca de la Garrotxa.

Fins fa pocs anys, el pont constituïa l'únic accés per carretera al nucli de Sanaüja i, malgrat l'excel·lència de la seva estructura que l'ha fet suportar tot tipus de trànsit rodat -inimaginable quan va ser construït-, també ha sofert diverses agressions, degudes a les excessives dimensions de determinats vehicles. Actualment, amb l'advertència que els vehicles pesats han d'accedir al nucli urbà a través de l'accés modern, el pont i el seu entorn, amb el bucòlic camí dels horts, la riera i els rentadors, haurien de ser objecte, al nostre entendre, d'una intervenció correcta i acurada que convertissin aquest indret en un referent paisatgístic ple d'encant.

Maria Garganté



EL RETAULE DEL ROSER DE TORÀ (FRAGMENTS)

Segons el llibre de la confraria del Roser -devoció impulsada pels dominicans des d'època baixmedieval-, conservat a l'Arxiu Parroquial de Torà, el dia 21 de maig de 1666 es va signar un contracte entre l'escultor Josep Generes, de Manresa, i Mossèn Manuel Coberó, prior de la Confraria del Roser de la parròquia de Sant Gil, per tal de construir el retaule i el sagrari de la capella del Roser, tot plegat pel preu de 400 lliures.

Josep Generes era un escultor manresà que també va ser l'autor del desaparegut retaule del Roser de Castellfollit de Riubregós -es devia tractar d'una empresa paral·lela o consecutiva-, del qual se'n conserva com a únic testimoni una fotografia antiga. Malgrat desaparèixer en la seva major part, del retaule del Roser de Torà encara se'n conserven sis fragments que es poden contemplar a les sales del Museu Comarcal de

Manresa i que prou mereixerien una visita de tots els toranesos entusiastes de l'art i del seu patrimoni.

Els fragments conservats corresponen a les escenes de: l'Anunciació, Visitació, Adoració, Presentació, Pentecosta i Assumpta, totes elles composicions inspirades en gravats italians del segle XVI, que reproduïen obres de pintors com Correggio.

Segons les fotografies antigues que es conserven, sabem que a part de la totalitat de misteris de Goig, de Dolor i de Glòria que composaven el retaule, en aquest també hi havia la imatge central de la Verge del Roser entregant el rosari a Sant Domènec i a banda i banda hi havia les imatges de Sant Sebastià i Sant Roc, que també eren titulars de la confraria.

Maria Garganté

FOTOS: MARIA GARGANTÉ



Dos dels fragments del retaule de Torà que es conserven al Museu Comarcal de Manresa. Representen l'Anunciació i la Pentecosta





EL TEIXIT INDUSTRIAL DEL LLOBREGÓS (2)

FOTOS: ARXIU FURAS S.A.

FURAS S.A.

El complex industrial de FURAS S.A. a Torà ocupa en la seva totalitat el triangle delimitat pel carrer del Dr. Maluquer, la carretera 1412 - Barcelona Andorra- i el carrer de les Eres. Des d'un segle enrera fins avui és la quarta indústria que ocupa aquest triangle. I ara amb l'ocupació del cent per cent. Inicialment fou teixits Domingo Francàs (fins el 1956). Després tèxtil Saor S.A. (1956-1983). Va seguir Recutex S.A. (1983-1994). I aquí començà Furas S.A.



Clavilles, connectors i cables de conducció elèctrica

Avui centrem el nostre comentari en l'empresa Furas S.A. que va implantar-se a Torà després d'adquirir en la seva totalitat els actius de l'anterior Recutex. És accionista majoritari i director general en Josep González i Sala. Val a dir que el grup FURAS, la seu central del qual és Piera (a l'Anoia), és una empresa amb cinc plantes industrials: dues a Piera, una a Sudàfrica, una altra a Mèxic i la de Torà. La seva especialitat són les clavilles, connectors i cables de conducció

elèctrica de baixa tensió en les tres vessants, goma, tèxtil i vaporel·la, a més de cable industrial per a grans empreses, que cobreixen amb escreix les necessitats tant d'electrodomèstics com d'informàtica i així mateix per a tot tipus d'eines, bricolatge i usos domèstics. Té com a clients principals la majoria d'empreses de més renom, tant d'aquí com de l'estranger, ja que el seu mercat s'estén pels cinc continents.

El seu treball acurat i la permanent innovació d'aquesta empresa amb vint-i-cinc anys d'antiguitat ha propiciat el reconeixement dels principals organismes internacionals de certificació i del Comitè Europeu de Normalització Electrotècnica.

Suposa la vida de seixanta famílies

Una vegada resumida de manera breu, per motius d'espai, la trajectòria operativa de FURAS, baixarem fins aquell punt que realment ens interessa a tots nosaltres, o sigui la incidència que l'empresa té a Torà. Abans, però, assenyalarem que la facturació total del grup l'any 2003 va ser de 40 milions d'euros. Aquesta quantitat ens donarà idea de la forta repercussió econòmica que la factoria suposa per a Torà. Si el total en nòmina del grup és d'unes 220 perso-





nes i a la fàbrica d'aquí se'n comptabilitzen 60 (27,27% de tota l'empresa) vol dir que directament per a Torà suposa la vida de 60 famílies, de les quals 13 (21,66 %) vénen de la immigració, sobretot d'Ucraïna. Tampoc hem de perdre de vista els llocs de treball indirectes derivats de l'activitat de l'empresa.

75.000 quilòmetres de cable

Una idea orientativa de la dimensió empresarial de la factoria que avui centra la nostra atenció ens la donaran les xifres que venen a continuació: l'any 2003 es van produir 40.000 quilòmetres de cable de goma i 35.000 de tèxtil. Haurien pogut ser més a no ser pels microtalls d'energia que van sovintejar i que van suposar una despesa extra de 15.000 euros que va assumir l'empresa. No hem de perdre de vista que la naturalesa del producte requereix una dinàmica de continuïtat que no es dona en altres factories. Així està establert un horari de treball seguit de vint-i-quatre hores al dia, amb tres torns i cinc dies a la setmana, de dilluns a divendres.

La perspectiva de futur de FURAS és potenciar, ampliar i millorar, si pot ser, la qualitat dels seus fabricats. Però la

manca d'espai físic condiona un futur d'expansió, ja que el triangle on s'assenta la unitat fabril està ocupat al cent per cent. Tot i això no es renuncia en un esdevenidor, més proper o més remot, a noves ampliacions.

I per acabar, volem fer menció de l'esperit de la direcció envers una política mediambiental que comporta millorar els processos de fabricació; reduir a la mínima expressió els residus, emissions i abocaments; reducció de consum energètic i aigua als mínims necessaris, i eliminar al màxim els riscos dels treballadors.

Albert Brau i Bagà

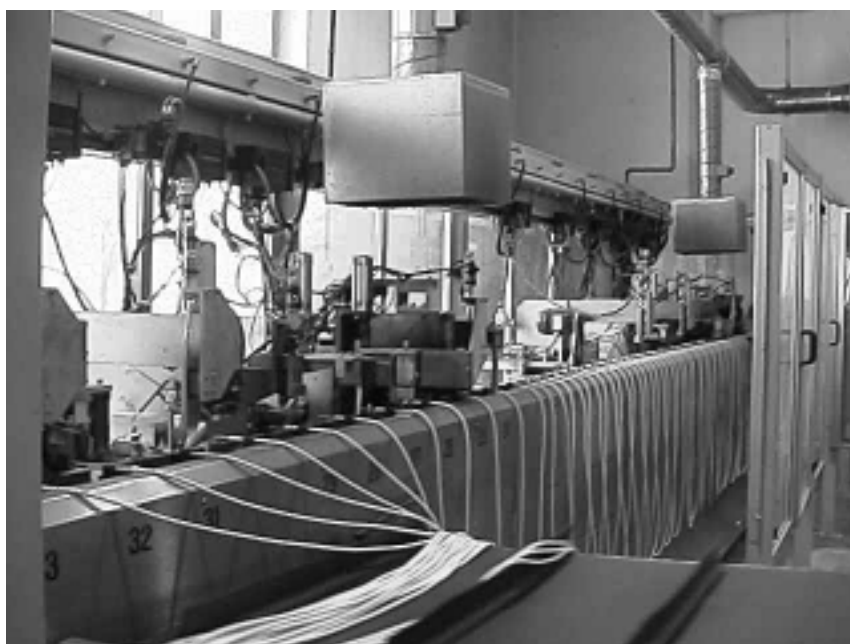

Tel. 973 47 30 83 • TORÀ

Llibreria-Estanc-
Objectes de regal-Videoclub

ROVIRA

MP Rosa Masen Riu Tel. i Fax: 973 473346
NIF: 78146449-Q
P/Vall, 16 25750 - Torà (Lleida)

*Al servei de la comarca
des de 1895*

Telèf. 938698019
Floristeria 938680301

ah

AGRIPLANT HUGUET

SERVEI INTEGRAL DE JARDINERIA

Tècnic especialista en jardineria
Plantificació, construcció i conservació de jardins

CENTRE DE JARDINERIA
c/ Figueras a Jorba s/n
08260 CALAF Telèfon 695 63 35 20



Hostal de Pinós

973 473 062

*Plaça del Santuari, sn
25287 Pinós*



Ctra. de Calaf, nau 2
25750 - TORÀ (Lleida)

Tel. 973 473 590
Fax 973 473 807

AUTOCARS

Prats Serrat

Ramon Prats Serrat

TRANSPORT ESCOLAR
SERVEIS NACIONALS I INTERNACIONALS
GRUPS PARTICULARS

Ctra. de Calaf, nau 2
25750 - TORÀ (Lleida)

Tel. 973 473 590
Fax 973 473 807

MATERIALS PER A LA CONSTRUCCIÓ
BANY I COMPLEMENTS

JORDI VILAR, S.L

Ctra. Manresa, km. 50 - 25280 SOLSONA
Tel. 973 47 2077 - Fax 973 48 2373



Tallers Porta
MAQUINÀRIA AGRÍCOLA

Josep Porta Gené
Avda. de Solsona, 22 - Tel. (973) 47 31 00
25750 TORÀ - LLEIDA



mobles
PEREZ

IL·LUMINACIÓ - DECORACIÓ - INTERIORISME

Plaça Barcelona'92, núm.3 • C/. Isidre Vilaró, 14 - 08280 CALAF (BCN) • Tel./Fax 93 868 04 28

CONSTRUCCIONS



J. Antoni Parra

C/ Vilàs, s/n • Tel. 973 47 60 78 • SANAÛJA

Llobregós
informatiu

La primera revista de la Vall del Llobregós

www.llobregos.info
e-mail: llobregos@terra.es



LA COLLITA 2004



Ens interessa l'opinió dels nostres pagesos. Parlem, doncs, amb en Miquel Solà Mases, del mas Bells, a Puigredon. Quan li preguntem com va la collita, el Miquel, assegut damunt una pedra que li fa de coixí, exclama:

- *Déu n'hi do!* - Expressió pròpia d'un pagès prudent.

Ara ja no fa de pagès, però sap que aquesta collita no és com la de cada any. Quan ja portem una estona parlant ens confessa que "es collirà més

que l'any passat".

El Joan, el seu gendre, és qui porta la terra. Ha segat Marquilles i està acabant el Solà.

- *"Aquí dalt no es cull tant com al pla del Llobregós, la terra rendeix menys. Però aquesta collita és excepcional. A Puigredon, serà la millor en els darrers trenta anys"*. - El jovent sempre és més atrevit.

Li preguntem al Joan si el mèrit és del pagès. Ens contesta que no, el mèrit cau de dalt, assenyalant el cel.

- *"La pluja ha estat determinant, ha plogut en el moment oportú i en la quantitat adequada"*.

DISTRIBUÏDOR DE:
ROCALLA, S.A.

CIMENTS - RAJOLS
CERÀMICA - GRES
ARTICLES SANEJAMENT

Avgda. de Solsona, 18
Fax - Tel. 973 47 31 25
25750 TORÀ

MATERIALS PER A LA CONSTRUCCIÓ

Crepells

Avgda. de la Generalitat, 8
Tel. 973 55 02 02
25210 GUISSONA

**BROKER
FONTANET S.L.**

CORREDORIA D'ASSEGURANCES
ASSESSORIA FISCAL, LABORAL
COMPTABLE EMPRESARIAL
JURÍDICA I INMOBILIÀRIA

Avgda. de la Generalitat, 3
28290 MOLLEBRUSA (Lleida)
tel. 973 712 233 • fax. 973 712 129

•
Carrer Indústria, 7
25600 LA POBLA DE SEGUR
tel. 973 68 00 04 • fax. 973 68 00 04

•
Passatge Caputxins, 1, 1r. 1a.
43800 VALLS (Tarragona)
tel. 977 61 36 00 • fax. 977 60 35 03



L'OPINIÓ DEL PAGÈS



**Jaume Vilardosa
Rosich**
(Castellfollit de
Riubregós)

Al terme de Castellfollit de Riubregós la recol·lecció del cereal es realitza pels vols de Sant Joan i es tarda un mes aproximadament en fer tota la sega. Aquí, al poble, els cultius més utilitzats són el cereal com el blat o l'ordi, i les oleaginoses com la colza. Tot i que també es fan pipes, pèsols, civada i alfals. Aquestes últimes són una molt bona alternativa per a fer rotació de conreus i per a fer perdre les males herbes. Aquest any la sega ha seguit el seu curs natural, no com l'any passat que es va avançar, cosa anormal en aquesta comarca. Per sort, aquest any no hem tingut cap accident meteorològic, només unes petites pluges que van fer parar uns dies la sega. Els rendiments aproximats estan entre 3.000 i 4.000 Kg/ha.



**Josep Riubaldas
(Ivorra)**

La collita d'enguany ha estat, en general, bona, sense ser un any esplèndid. Vam tenir una tardor molt plujosa i els camps enclotats van quedar amarats d'aigua i no es van poder sembrar o van quedar tan anegats que no s'hi ha collit res. Amb una primavera tan humida esperàvem una collita millor, però les darreres calors no han deixat madurar prou el gra.



**Joan M. Garganté
Roma**
(Sanaüja)

La collita aquest any ha anat força bé, tot i que no ha estat el que s'esperava en un principi, ja que el gra no té prou pes en general, degut en gran part a la calor de finals de maig i primers de juny, quan els ordis estaven en plena fase de maduració. D'altra banda, a l'indret del riu Llobregós s'ha observat que el fred -aquest enemic silenciós que acostuma a visitar-nos sovint- també ens ha afectat aquest any. Però en definitiva, malgrat la desigualtat segons els llocs i el fet de no aconseguir-se del tot les expectatives, sembla ser que serà una bona collita.



**Joan Pere Codina Besora
(Massoteres)**

Aquest any al terme municipal de Massoteres s'ha fet molt bona collita, com mai.

En general ha anat bé tot: ordi, blat, civada, colza...

però els millors rendiments s'han obtingut en les varietats d'ordi de cycle curt, com el Graphic. Es pot dir que al terme de Massoteres la mitjana dels rendiments obtinguts segurament ha estat superior als 4.000 kg/ha.



**Josep Planes Jounou,
Casa Bertrams
(Lloberola)**

La collita d'enguany ha estat la millor dels últims anys. Hem començat a recol·lectar l'ordi la primera setmana de juliol i el rendiment ha estat de 4.000 kg/ha. El

2003, en canvi, va ser de 3.000 kg/ha. El blat, a mitjans de juliol, encara era verós i no l'hem recol·lectat fins la tercera setmana.

Tant l'ordi com el blat enguany han vingut més endarrerits a causa del temps. Per exemple, l'any passat ja el teníem recol·lectat a primers de juliol. D'altra banda en haver plogut tant, la collita no ha estat tan neta. Nosaltres trinxem la palla de l'ordi, i embalem la del blat.



**Ramon Fitó Besora
(Calonge de Segarra)**

La collita de cereals a la Vall del Llobregós la podríem qualificar enguany de normal en el seu conjunt. Si bé ha estat desigual: en els llocs on es va poder sembrar a temps ha estat més que normal degut a la gran pluviometria. Però, on es va haver de sembrar tard degut als aiguamolls, ha estat més aviat migrada. De qualsevol manera, els pagesos de la zona es mostren satisfets i consideren que d'uns anys amb altres, n'hi haurà més de pitjors que no pas gaires de millors. Així doncs, podem sentir-nos satisfets.



Associació del Patrimoni
Artístic i Cultural de Torà

Fes-te'n soci
973 473 253

- Fred industrial i comercial
- Instal·lacions
- Manteniment i reparacions
- Instal·lacions d'aire condicionat
- Rètols lluminosos



C/ Convert, 12
25750 TORÀ

Tel. i Fax. 973 473 387



Us ofereix:

loga
Aeròbic
Manteniment
Ball de saló

Av. Solsona, 49 - 25750 TORÀ

Tel. 973 473 506
637 714 105

iberCaja

Al seu servei

Plaça La Creu, s/N
25750 TORÀ (Lleida)
Tel. 973 47 32 27

PUBLICITAT
AL
LLOBREGÓS

973 473 253

TALLERS *cast*
Gargantè

Ctra. Barcelona - Andorra, s/n
25750 TORÀ (Lleida)
Telèfon 973 47 34 21

Josep Viladrich

Paintura i Decoració

Carrer Occident - Tel. 973 473 455 - TORÀ



Restaurant Cal Borres
Plaça Major nº 1
Biosca (tel. 973473632)

Menú de dilluns a divendres
Cap de setmana carta
Dimecres, descans setmanal

Obertura: el 27 d'agost 2004



«TRADICIONARIUS», EL FESTIVAL DE MÚSICA TRADICIONAL DE CALAF

FOTO: JOAN GUASCH



Casa del Mestre
alberg

CALONGE DE SEGARRA

Secció 193 (Eix transversal) de CALONGE DE SEGARRA
Tel. 93 869 82 88 Fax 93 868 12 34
e-mail: calonged@ibc.es
Tel. 618 21 29 77 Ramon

Casa del Mestre
Oficina de Turisme de l'Eix Transversal
Tel. 93 868 93 66 • www.calonged.es



Com definir en una sola paraula el Festival de Música Tradicional de Calaf?

Sembla molt fàcil però és del tot impossible explicar la màgia, la festa, la música, la interculturalitat... Més de 6.000 persones van passar el cap de setmana del 25 i 26 de juny per Calaf, totes elles amb una afinitat: la música folk.

Músics com **Antonio Rivas** (Colòmbia), **Kepa Junkera** i **Zure** (País Basc), **El Pont d'Arcalís**, **Baeturia**, **La Banda d'en Vinaixa**, **Els Francolins** (Catalunya), **Joves acordionistes de Catalunya i el País Basc**, **Tejedor** (Astúries), **Orquestra Upali-Folk** formada per joves intèrprets... Hi farem dues mencions especials, la primera dirigida a un dels

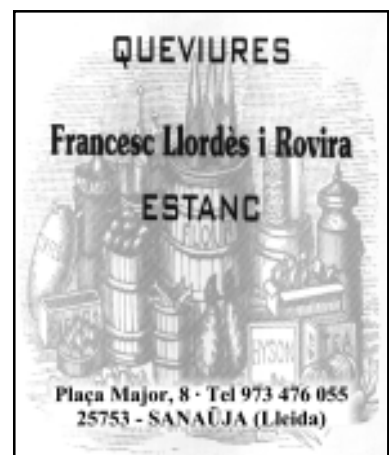



acordionistes més veterans de casa nostra, el **Mestret** que, any rera any, omple la plaça amb el seu encant i bon humor i l'altra als grups de la comarca **Ayvalá** (Calaf), **El Santi no ve** (Òdena), **Pep Massana** (Igualada) i els **Sempre Manxen** (Calaf), una formació que neix a partir del Festival de Calaf i que està formada pels organitzadors del mateix Festival.

Amb un cartell com aquest realment l'organització ha assolit la seva fita, superar-se, però cal tenir en compte el públic, cada cop més fidel i que converteix aquest cap de setmana en un dels més importants del panorama folk dels Països Catalans.

Núria Corcelles



FOTOS: JOAN GUASCH



ALLOTJAMENT RURAL INDEPENDENT

- Masia amb capacitat per a 9 persones
- Llar de foc
- Banyera d'hidromassatge
- Calefacció central
- Televisió i fil musical a totes les habitacions
- Barbacoa
- Piscina pròpia a 1,4 Km.

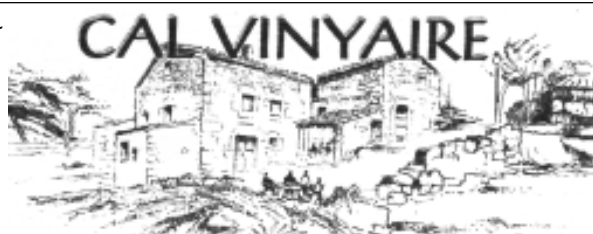

Un tranquil
lloc d'encant rural

AGROTURISME 25752 Lloberola (Biosca) - Lleida (Spain)
Tel. 973 296 180 - 627 004 408 - 637 990 322 www.calvinaire.turismerural.com



NATURA A LA VALL: LES SERPS



Enrotllades a la cuneta, travesseres als camins, fugint espantades a ran de marge... una trobada amb les serps no és difícil a la Vall del Llobregós en els mesos de calor. Una vall amb tanta vida no podia no tenir aquests éssers tan carregats de misticisme, capaços de generar fascinació, fàstic i fins i tot por.

Llegendes viperines

La cultura popular se n'ha encarregat de transmetre aquest misticisme. És per això que no ens hauria de sorprendre si algú ens explica que les serps s'enrotllen a les potes del darrera de les vaques per tal d'immobilitzar-les i mamar per prendre'ls la llet, alhora que tapen la boca del mamó amb la seva cua per tal que no plorin. Aquesta història seria fantàstica si no fos perquè els únics animals que poden mamar són els mamífers. Les serps no tenen llavis. Segurament l'orina de la serp, blanca i espessa, ha donat lloc a aquesta creença. Tampoc ens haurien de sorprendre consells dels padrins com el de no arrossegar pel terra una serp morta, no deixar-la als volts de casa i sobretot la necessitat que, un cop morta, és important tallar-la a trossos ben

xics i repartir-los el suficient per tal d'evitar que es reuneixin i que el rèptil torni a la vida. Segurament conseqüència que l'olor d'una serp pot atraure'n d'altres del sexe contrari.

En tenim de moltes classes

Deixant de banda aquestes històries, la veritat és que de serps en tenim i de moltes espècies, malgrat que les més comunes són la serp blanca (*Elaphe esularis*), la serp verda (*Malpolon monspessulanus*) i l'escurçó (*Vipera sp.*). Com a trets comuns de totes elles, i en general de tots els ofidis -així és com s'anomena l'ordre taxonòmic del que formen parts les serps dins de la classe dels rèptils-, podem dir que es caracteritzen pel seu cos allargat i recobert d'escates a la part dorsal, la inexistència de potes, els ulls sense parpelles protegits per una coberta transparent, l'absència de timpà i la mandíbula unida per uns lligaments elàstics que els permeten d'empassar-se les preses senceres.

Les serps poden ser verinoses o no. El verí, que s'aplica mitjançant unes dents que actuen de la mateixa manera que una agulla hipodèrmica, està format per hemolisines que destrueixen els



glòbuls vermells, coagulines que provoquen la coagulació de la sang i neurotoxines que afecten el sistema nerviós. Tot plegat es tradueix en angoixa, acceleració del cor, nàusees, vòmits i mal de cap, entre altres símptomes.

**La millor manera
d'evitar la seva
picadura és
deixar-los en pau**

Aquest verí, malgrat tot, és vital per a la seva existència. La seva alimentació es basa en la utilització de l'arma verinosa vers ratolins, talps, petits conills, granotes i gripaus: després de picar-los els oprimeixen amb força i els deformen per tal de facilitar la seva ingesta sense mastegar. Curiosament l'eriçó i el porc són immunes al seu verí.

Els escurçons són típicament l'exemple de serp verinosa de la Vall. Es diferencien de les colobres, a grans trets, per ser més petits i pel seu cap ample i aplanat en forma de "V". La millor manera d'evitar la seva picadura és deixar-los en pau ja que en general els escurçons i altres serps verinoses no ataquen l'home si no és que se senten amenaçats. Si malauradament patim la seva picadura caldrà fer uns primers auxilis:

cal que l'afectat es relaxi i reposti amb la zona afectada més baixa que la resta del cos, d'aquesta manera retardarem la difusió del verí per la sang. A continuació s'hauria de desinfectar la ferida i cobrir-la amb gasa estèril. També es pot aplicar una bossa d'aigua freda, sempre i quan no estigui en contacte directe amb la pell, o prendre paracetamol per calmar el dolor.

El que no s'ha de fer mai és posar gel o fang sobre la ferida, ni fer incisions pel risc d'infecció que suposen, ni succionar el verí amb la boca ja que aquest podria passar a la sang mitjançant petites ferides o càries. Amb tot, el millor és anar a l'hospital tan aviat com sigui possible.

Xavi Moreno, biòleg

Curiositats entorn de les serps

Sabíeu que des de temps molt antics les serps s'han utilitzat en medicina natural i en cosmètica?

En efecte, moltes cases de pagès i no fa gaires anys tenien serp blanca, escorxada i sense el greix, a l'assegador, al sostre, vora els pernills, llonganisses i raïm per assecar. El greix de la serp en oli s'utilitzava com a unguent per guarir el reuma, el mal de ventre i altres dolences i malalties de la pell, inclosa la calvicie. D'altra banda la seva pell amb la carn era el remei pel mal de cap, si es posava directament sobre el front, o pel constipat o infeccions internes, si se'n feien sopes.



Grau
asseurances

Telf. i Fax 973 473103 TORÀ
assegrau@agentes.winterthur.es
agentes.winterthur.es/d.grau



CEREAIS I LLAVORS TORRA, S.L.

C/ Palauet, s/n
25258 TORÀ (Lleida)

Tel. 973 473 481 - 973 473 372
Fax. 973 473 512



MERESCUDA JUBILACIÓ D'UNA MESTRA

A finals de juny es va celebrar a Capellades un seguit d'actes molt entranyables en motiu de la jubilació de la Sra. Flora Legaspi Iglesia que, procedent de Galícia, va exercir de mestra als pobles anoiencs de Vilanova d'Espoia, Castellfollit de Riubregós i Capellades.

Es a Capellades, en el CEIP Marquès de la Pobla, on la Flora ha acabat la seva vida professional i ha seguit treballant amb la dedicació que sempre l'ha caracteritzat. El text adjunt que la Flora ens adreça ens parla de la seva estada al poble de Castellfollit de Riubregós.

Maria Morros

La meva estada a Castellfollit de Riubregós com a mestra comprèn el període de setembre de 1967 a setembre de 1971.

Eren els primers anys de la meva primera vida professional i per sort la manca d'experiència per part meva es veia compensada per la il·lusió i ganes d'aprendre d'aquells alumnes, recolzats per unes famílies molt maques.

La memòria és fràgil però les vivències i els moments viscuts amb els nens i nenes restaran sempre presents en el meu record. Superar el dia a dia a l'escola: nens de comerç, batxillerat, gimnàstica a l'era de cal Bep, menjador escolar essent cuineres la Teresa Ars i la Maria Millàs, sortides... era tota una aventura per a una mestra inexperta.

Per això i en aquest moment de tancar una intensa i joiosa etapa de la vida, el meu agraïment al poble de Castellfollit de Riubregós per haver compartit amb mi aquells anys tan entranyables, al Consistori actual pel reconeixement a la meva tasca i a la família Morros Parcerissas perquè sempre està al costat de la gent que estima el seu poble.

Una abraçada.

Flora

FOTO: ARXIU FLORA LEGASPI





FIRA DE PINÓS

Tal com informàvem en el número anterior de la nostra revista, s'ha celebrat amb gran èxit de públic la tradicional Fira de Productes Artesans de Pinós. Amb aquesta selecció de fotografies volem deixar constància d'una de les manifestacions culturals més reeixides de la comarca.



Artesania en ferro



Exposicions



Participació infantil

FOTOS: JOSEP M. SUNYER BLANC

**FUSTERIA
BACARDIT
DE CALAF, S.L.**

DECORACIÓ - CUINES - PERSIANES -
PARQUET - TREBALLS AMB LA FUSTA

Prior Farràs, 4 08280 CALAF
Tel i Fax 93 869 84 63

roba de casa modes

albert

Rita Brau i Rius

Tel. 973 47 31 01 - TORÀ



LES AL·LÈRGIES

La rinoconjuntivitis al·lèrgica és una inflamació de la mucosa nasal i de la conjuntiva dels ulls que es caracteritza amb esternuts, secreció nasal, picor al nas, al paladar i a la gola, i els ulls que es posen vermells.

Agents desencadenants

❑ Molts arbres i herbes de poca alçada, les que creixen al peu de les carreteres, camps de cultiu i descampats poden transmetre i desencadenar símptomes d'al·lèrgia.

❑ Els àcars de la pols de casa que estan emparentats amb les paparres, les aranyes i la sarna que es desenvolupen a temperatures de 20-30 graus i una humitat relativa d'entre 70-80%. La humitat és el desencadenant principal d'aquestes patologies, que tenen el seu hàbitat als llençols, catifes, cortinatges, matalassos i sofàs.

❑ Els escarabats per mitjà de les seves deposicions poden provocar moltes reaccions al·lèrgiques. També alguns animals domèstics, gossos i gats, són causa freqüent d'aquest problema. També altres animals de pèl o ploma com els conills, els podem incloure en aquest apartat de risc.

❑ Al·lèrgia als fongs: els fongs són organismes que pertanyen al regne vegetal i es reproduïxen principalment per la descomposició de la matèria orgànica i tant els trobarem a l'interior com a l'exterior dels habitatges. Quant a la seva reproducció a l'interior de les cases, la foscor, la humitat i la manca de ventilació són factors desencadenants que ho afavoreixen. La cuina i el bany solen ser els llocs més contaminats. Els sistemes d'humidificació i refrigeració són fonts potencials de creixement, encara que l'aire condicionat redueix la humitat i per tant el creixement.

Per acabar, tenir en compte que encara que s'hagi parlat de rinoconjuntivitis al·lèrgica, les mesures preventives que s'apunten també es poden aplicar a totes aquelles persones que pateixen asma al·lèrgica.

Dr. Miguel Martínez Vicente
Cap local de sanitat de Torà

RECOMANACIONS PER A PREVENIR LES AL·LÈRGIES

Al·lèrgia al pol·len

● Evitar els dies secs i de vent o almenys els llocs com prats i gespa.

Al·lèrgia als àcars

● Tapar matalassos i coixins amb fundes aïllants.
● Treure la humitat de la funda del matalàs cada dues setmanes.
● Netejar sense aixecar la pols, amb un drap humit.
● Controlar la humitat de casa augmentant la ventilació.

Al·lèrgia als animals

● Guardar els aliments i tenir les deixalles ben tancades (pels escarabats).
● No tenir animals al dormitori i en llocs on hi ha catifes.
● Rentar i assecar les parets cada setmana.
● Rentar els animals domèstics amb molta freqüència.

Al·lèrgia als fongs

● Habitatge sec, solellat i ventilat.
● No abusar de la calefacció a l'hivern (temperatures inferiors als 23 graus).
● No guardar roba ni papers ni altres articles a llocs humits.
● No tenir plantes als interiors.
● Ventilador cuines i banys.
● Fer la neteja de casa amb clor al 5% (lleixiu diluït)
● No visitar graners, cellers i soterranis.
● No guardar ni penjar la roba humida en llocs amb poca ventilació.
● Evitar l'activitat física en llocs on hi hagi matèria orgànica en descomposició.



SALUT MENTAL

NO PUC DORMIR!!! L'INSOMNI, EL PA DE CADA NIT...

Es calcula que un 30% de la població espanyola té problemes per dormir. Dormir bé és font de salut, ja que quan dormim, entre altres coses, el nostre organisme es recupera, restaurant-se el sistema immunitari (defenses), es faciliten el pensament i les funcions intel·lectuals, i s'enforteix la memòria. Alhora la sensació de descans ens proporciona un benestar que ens facilita començar el dia amb optimisme i sentir-nos capaços de dur a terme les obligacions de la vida quotidiana.



Carme Sarret i Sandiumenge
Psicòloga

12 consells que ajuden a dormir

- 1** És interessant mantenir l'hora de despertar-nos. Si cada dia ens aixequem a la mateixa hora, reforcem el ritme circadià, afavorint regularitat en la son.
- 2** Evitar fer migdiada. Si es pateix insomni, és important no dormir durant el dia.
- 3** Adequar l'habitació per disminuir el nivell de soroll, intentar evitar sorolls que ens puguin dificultar la son.
- 4** Intentar mantenir una temperatura agradable en l'habitació.
- 5** Utilitzar l'habitació per anar a dormir, no per llegir, mirar la tele, cosir... És interessant relacionar la nostra cambra amb el descans.
- 6** Desenvolupar una rutina abans d'anar a dormir.
- 7** El consum habitual de tabac, pot provocar alteracions en la son.
- 8** Evitar el consum d'estimulants com el cafè, la cola. Sobretot a partir del migdia.
- 9** Intentar no menjar ni beure molt abans d'anar a dormir. Una digestió pesada o la necessitat d'orinar, poden alterar el descans. Si habitualment es desperta per gana, menjar alguna cosa lleugera abans.
- 10** Moltes vegades el despertador genera ansietat, ja que un/a té la sensació que passa el temps, no descansa i automàticament els pensaments dificulten la son. Ens ajudarà girar el despertador de cara a la paret.
- 11** Abans d'anar a dormir, dutxar-se amb aigua calenta ajuda a aconseguir un nivell de relaxació que indueix la son. També seran útils les tècniques de respiració i de relaxació.
- 12** En alguns casos serà necessària la prescripció de fàrmacs, però sempre haurà de ser l'especialista qui els recepti.

CONSTRUCCIONS
BISCARAN S.L.L.

Restauració cases de pagès
Treballs en pedra i obra
Noves construccions
Reparacions - rehabilitacions

Delta Residencial, 8
SOLSONA

Tf. 627443032
627443023

CAIXA CATALUNYA

Passatge Dr. Esteve, s/n
25750 Torà
Telèfon 973 47 3026
e-mail director-oficina.0034@caixacatalunya.es

EXCAVACIONS GERMANS

CASES S.L.

Ramon Cases Jounou

Avgda. Solsona, 8 Altell, 5
25750 TORÀ (Lleida)
Tel. 973 473 616

Mòb. 629 285 518

C/ Escots, 30
25753 SANAÛJA (Lleida)
Tel. Fax 973 476 041

Serveis Forestals

Netejes

Aprofitaments

Venda de Llenyes i Fustes

Tancats de Bestiar i Parcel·lació

Tel. 607 91 89 76

973 29 61 21

973 48 38 36

Llobregós
Informatiu

Passa-ho !

TRANSPORTS I CEREALS
COMERCIAL ARDEVOLANA, S.L.

Casa Fuetxes
25287 Ardevol de Pins (Lleida)

Tel.: 973 47 35 34

Fax: 973 47 30 14

Mòbil: 687 50 37 30



Perruqueria
Carmen's
HOME I DONA

Depilacions, solarium...

Plaça del Vall, 8
Tel. 973 473 106
TORÀ (Lleida)

RESTAURANT SNACK - BAR

la torre

Pa i Coca - La Casa dels emborrats



Menjar a la carta i pagar al mes

Passatge Guanyabens
08281 CASTELLPOLLIT DE RIUBREGÓS (CN) - Telèfon 93 859 30 17

Construccions
Sant Gil, S.Coop.C.Ltda.



Av. Solsona, 8, ents 6 - Telèfon 973 473 547 - 25750 TORÀ (Lleida)

Telèfon 973 47 35 38

PLAÇA DEL VALL, 24 TORÀ (LA SEGARRA)

mail: gotic@cag.es



TORÀ DE RIUBREGÓS



Quan la professionalitat és molt minsa

Ja fa més o menys un any que a Torà es van donar per acabades les obres de «millora» i arranjamet de les places del Pati, de Vilavella i del carrer Nou i, alhora, d'acondicionament de la xarxa de clavegueram d'aquests indrets.

En termes de perspectiva històrica d'un poble, un any són vuit dies mal comptats. No entrarem en la consideració de si l'obra s'havia de fer com s'ha fet o podia fer-se d'altra manera. La impressió general és que no es va triar el sistema idoni, sobretot pel que fa a les voreres de la plaça del Pati i a la pedra a tot el mig del carrer Nou. Però l'obra és el que és, ja que tot l'inherent al projecte, la memòria i els materials escollits, va venir determinat des de fora, sense que ningú dels directament afectats pogués dir-hi res.

Però no és el projecte ni el sistema emprat per adjudicar-lo que mou aquest comentari. Si que ho és, en canvi, la referència a l'execució material del projecte. I aquí sí que hem topat amb una realitat que és molt tossuda. Perquè tot just acabem d'estrenar-la i ja surten per tot arreu les deficiències d'una execució feta amb els peus.



Mireu si no com estan algunes -moltes- de les peces de la part central de la plaça del Pati i de la ceràmica utilitzada en la divisió dels carrers. Amb l'afegit que en alguns punts cedeix la base i ja s'hi albiren clots potencials.

Qui és responsable d'aquest resultat? Amb quins criteris es van adjudicar les obres a una empresa i no a una altra diferent amb més garanties d'eficàcia? En qualsevol cas sembla ser que algú ha d'assumir la responsabilitat d'aquest nyap. Qui donarà la cara i qui assumirà el cost d'una reparació que no creiem llunyana? No exagerem gens ni mica. Ja veurem com d'aquí a vuit dies la cosa no s'aguantarà per enlloc.

Clourem aquest comentari fent referència a què al final d'aquesta obra, just a l'arribar a la plaça de la Creu, el paviment va quedar trencat i així ha seguit fins ara, tot un any, quan per fi ha arribat l'hora de la reparació. I per més escarni ja em direu que hi ha pintat tot aquest temps aquell cartell tan enorme, tan deixat i tan brut a la vora, que semblava més propi d'un poble i país sense estima i sense recursos. I em sembla que aquest no és el nostre cas.

Albert Brau i Bagà

Dones, ull viu!

L'acumulació de molt desagradables notícies fan que la meva ment es trobi atabalada, i no sé si em sortirà com jo voldria una mica de safareig de les últimes setmanes.

Amb la reial notícia de la boda del segle, hem demostrat molts de nosaltres que, a part que siguem monàrquics, som força badocs, i hem perdut moltes hores que bé ens haurien de fer falta si fos veritat el tòpic de treballadors que tenim els catalans.

Les tortures a presons iraquianes, el terrorisme, els conflictes bèl·lics arreu del món, la situació preocupant de molts infants, la

violència domèstica... Ja n'hi ha prou! El respecte a les persones, en tots els sentits, és un dret bàsic.

Doncs bé, en un àmbit més proper, de respecte no en té gens ni mica un xicot de 30 o 35 anys que segueix sortint tot sovint a exhibir-se davant les dones de Torà, després de ben bé un any que va començar la funció. També sabem que s'exhibeix a Castellfollit, a Guissona, a Tarroja i a Ferran.

Va en bicicleta, molt ben plantat i eixerit, i, mira, si només passés amb el vehicle, encara ens recrearíem la vista, però no és per aquí per on van els trets ni els retrets. Quan les senyores van a passejar, per les rodalies del poble, surt aquest



xicot en escena: en bici, o en cotxe alguna vegada, s'atura al davant, a uns cinc metres, es baixa els pantalons, i fa el que en aquell moment deu tenir necessitat de fer.

Aquesta situació ja es fa una mica pesada, perquè aquest individu surt un dia sí i l'altre també. Si les fèmies, espectadores obligades, són dues, actua amb tota tranquil·litat. Si van en grup, passa de llarg. O no li agraden els públics massa nombrosos o té por que l'apallissin, vés a saber.

Com que et sents molt malament si para i,

apa... "*dale que te pego*" al teu davant, li voldria demanar a aquest exhibicionista anònim -ningú no el coneix- que, per favor, de riure, com fa ell, res; i de dir, quan ha acabat l'acte "perdó, perdó", res de res. Que es comporti! I una mica més de respecte per a aquestes dones, entre les quals em trobo. Que el respecte, com ja hem dit, és un dret bàsic i inviolable que ens agradaria mantenir.

Antònia

La meva residència

Fa vora trenta anys que visc a Torà, no sóc filla nativa d'aquestes valls, però estic perfectament arrelada a la seva terra, al poble de Torà.

A més de ser Toranesa, sóc una treballadora de la Residència del poble. Quan la van inaugurar, vaig sentir que em faria molta il·lusió poder-hi treballar. La meva il·lusió es va fer realitat quan, després de mig any de la seva inauguració, vaig entrar-hi com a treballadora.

Ara, en aquests moments de la vida, que et vas fent gran, em miro la Residència des d'una altra perspectiva, no solament com a treballadora, sinó com una possible futura inquilina.

La meva gran il·lusió seria poder ampliar-la i

poder fer 20 places més, perquè, quan arribi el dia que no puguem viure sols a casa, poguéssim tenir, almenys, la possibilitat de viure en les valls que ens han acollit tants anys, poguéssim continuar vivint al nostre poble, Torà, i no haver de traslladar-nos a residències d'altres pobles.

Personalment crec que hauríem de posar fil a l'agulla i començar a moure'ns i a fer una pinya amb totes les persones interessades, per tal de fer conèixer aquest projecte i, perquè no, aquesta necessitat del poble.

Entre tots hauríem de fer una plataforma per exposar, defensar i dialogar aquesta iniciativa davant les autoritats pertinents.

Ho desitja de tot cor una treballadora que estima la nostra Residència.

I.M.

La Catalunya Central i la comarca de l'Alta Segarra

Ara que el govern de la Generalitat de Catalunya està treballant per redactar un nou Estatut i està a punt de realitzar una nova distribució territorial, els habitants de la zona de l'interior de Catalunya tenim l'oportunitat, segurament irreplicable durant molts anys, d'aconseguir que es reconegui com a comarca de ple dret tot un conjunt de pobles que al llarg del temps hem anat fluctuant d'una comarca a l'altra, però que sempre hem tingut uns lligams històrics, culturals, geogràfics i de problemàtiques similars. Ara és un moment històric únic perquè des de l'Administració es reconegui la comarca de l'Alta Segarra i que aquesta estigui emmarcada dins la Vegueria de la Catalunya Central.

L'any 2001 un equip d'experts encapçalats per Roca Junyent i a demanda del Parlament de

Catalunya va elaborar un informe sobre la revisió d'organització territorial. En aquest informe es contempla la creació de sis Vegueries (De Barcelona, del Camp de Tarragona, de la Catalunya Central, de Girona, de Ponent i de les Terres de l'Ebre).

Les Vegueries o noves regions substitueixen les províncies, n'assumeixen les funcions d'Administració local i de divisió per a la prestació dels serveis de l'Administració de l'Estat i són també àmbits de descentralització de l'Administració de la Generalitat.

En aquest informe també es proposa la creació de noves comarques com l'Alta Segarra, Baix Llobregat Nord, Moianès, Segre mitjà, Selva marítima i Vall de Camprodon.

La comarca de l'Alta Segarra estaria formada pels següents municipis: Aguilar de Segarra, Calaf, Calonge de Segarra, Castellfollit de Riubregós, Copons, Els Prats de Rei, Ivorra, la



Molsosa, Pinós, Pujalt, Rubió, Sant Martí de Sesgueioles, Sant Pere Sallavinera, Torà i Veciana.

Des de la plataforma pel reconeixement de la comarca de l'Alta Segarra demanem la creació d'aquesta nova comarca i creiem que a part de les raons històriques, geogràfiques, d'influències de mercat i culturals, hi ha també una colla de raons que la fan encara més important: Les necessitats i els problemes comuns, l'eficàcia de

compartir serveis, la proximitat i igualtat entre els pobles per poder donar resposta adequada i positiva a la solució dels problemes de la nostra zona (sanitat, serveis socials, xarxa viària i camins, transports públics, serveis d'aigua, de recollida de brossa, migradesa demogràfica, despoblament rural, serveis culturals i d'oci...)

Francesc Duocastella
Membre de la Plataforma

Carrers sense nom, a Torà

Passejant dies enrera per un dels carrers nous de l'eixample toranès, concretament a la urbanització feta al Pla de Torà, un foraster ens va preguntar per un carrer determinat i no vam saber què contestar-li per manca de cartell indicador. Vam posar cara de circumstàncies i una certa vergonya aliena, ja que no és habitual que uns fills del poble ignorin la nomenclatura dels seus carrers. Quanta gent que viu a l'interior del poble sap com es diuen tots aquells carrers nous d'aquella zona?

És ben cert que a la majoria dels carrers de la vila hi ha el cartell amb el nom corresponent, però no a tots. En canvi als barris nous, com és el cas de la urbanització assenyalada, no n'hi ha ni un. Els que hi viuen sí que el sabran, però ningú més.

Seria demanar molt que l'Ajuntament es dignés retolar amb el nom corresponent tots els carrers que presentin aquesta mancança, tant a dintre el poble com als de fora, per així facilitar el seu coneixement a tots els interessats?

Un grup de toraneses

L'avinguda de l'Aguda a Torà

Els veïns del barri i els de la plaça de la Font ens hem cansat de veure els voltants de la Riera de Llanera en males condicions i per aquest motiu hem intentat posar-hi remei. Entre tots ho hem netejat i el seu aspecte ha millorat molt. Però ara necessitem el recolzament de l'Ajuntament per tal de dur a terme els projectes que tenim previs-

tos i així aconseguir un espai net i digne de visitar.

També demanem que no es tiri més brutícia en aquest indret, ja que seria una manera d'oposar-se a l'objectiu d'aquest propòsit.

Esperem la col·laboració de tothom i donem les gràcies.

Una veïna del barri



Fàbrica de làmpades - Torà
Tel. 973 468 100

**Làmpades de
tots els estils
a preus
excepcionals**

Horaris: matí de 2/4 de 9 a 2/4 de 2
tarda de 3 a 3/4 de 7
dissabte de 10 a 1



ROS
autoescola

tel. 973 551 011
973 460 164
973 462 028

FUNERÀRIA DE TORÀ
i COMARCA

J. TORNÉ

Servei permanent 24 h
973 390 862

SERVEI PER A PARTICULARS I
PER A TOTES LES COMPANYIES
D'ASSEGURANCES

REPRESENTANT:
JAUME TARRUELLA I SOLÉ
PLAÇA DE LA FONT, 10 - TORÀ
TEL. 973 473 423



PEIX FRESC / CONGELAT

PLAÇA DEL VALL, 10
25750 TORÀ LLEIDA
TEL. 473481

VILAMAR, S.C.P. - NIF: G-25362427

RACÓ DEL VALL

Cafè, Bar i Restaurant

NIF: 08685738-H

Plaça del Vall, 33 - 25750 TORÀ
Tel. 635 024 337

Si passeu pel Racó del Vall,
hi trobareu una variada carta d'entrepans,
calents i freds, tapes variades, plats
combinats, penades de peix, assortits ibèrics...
Tot a uns preus, una qualitat i un servei
que no trobareu en tota la comarca.
Gràcies per la vostra confiança

**TALLER
MECÀNIC**

R. R.

REPARACIÓ I VENDA DE

- COTXES • MOTOS • BICICLETES
- MOTOSERRES • BOMBES D'AIGUA

Carrer Eras, 19

☎ (973) 47 33 27

25750 TORÀ (Lleida)

FUSTA, ALUMINI I P. V. C.

Badia

Avgda. Solsona, 17

Tel. 973473181

25750 - TORÀ

Carmina's Presents



Plaça del Pati, n° 15 - Torà
tel. 973473543



PINTURA
I DECORACIÓ
TÀSIES

PINTURA INTERIOR I EXTERIOR, COL·LOCACIÓ DE PARQUET,
FRISO, PAPER, PANELS DE FUSTA.

RESTAURACIÓ DE MOBLES, PORTES, PERSIANES, LÀMPADES.

c/ Sant Jaume, n° 2 TORÀ Tel. 973473303



El camp vist pels de ciutat

Mentre escric aquest article, les orenetes fan els seus vols al voltant dels nius i s'aturen, com les notes d'un pentagrama, damunt els fils de la llum a fer la xerrada. La tórtora turca fa el seu reclam "tu-tuuuu-tu", i alguna comença a estar afònica. Se sent també el crit dels abellerols, i durant les migdiades caloroses és possible veure'ls caçar, exhibint tècnica i plomatge colorit. Els camps fan olor de blat torrat pel sol... i malauradament tenim ja els primers incendis. Tot plegat són indicis que ja som a ple estiu, inconfusibles encara que no tinguéssim un calendari al davant. I és que els estius i altres festes, de guardar o no, passats al meu poble, Massoteres, em permeten una coneixença del medi que els meus companys urbanites no tenen. Recordo haver ensenyat el tros de la meva família, amb el blat abans de granar, a un amic de ciutat, i la seva resposta "Ah, heu plantat cebes, oi?" Vaig reprimir les ganes de donar-li un calbot, i li vaig explicar tan didàcticament com

vaig poder les fases per les que passa el cereal. Més endavant, un arç ens barrava el pas pel camí, i el seu comentari va ser "Compte amb aquest roser, no et punxis". Aquí ja el vaig deixar per impossible. I és que els de ciutat, a més de parlar d' "aquell arbre" o "aquell ocell", sense especificar, elogiaren la pau i la tranquil·litat del camp, la qualitat de vida que teniu, la puresa de l'aire... Però passat el cap de setmana tornaran a la ciutat, sorollosa potser, però amb tots els serveis a girar de la cantonada, i on ningú no llença purins. A poc més de cent quilòmetres, les coses canvien tant que el camp es fa invisible. I és que en aquesta terra estem/esteu acostumats a no sortir a la tele ni quan se'ns crema la collita. L'endemà de l'incendi del dia 3 a Massoteres, la notícia destacada del dia anterior era la cantada d'Havaneres de Calella. És clar, a la Segarra no hi estiuegen gaires polítics, em temo. Potser haurem de fer una mica de soroll, encara que sigui cantant també havaneres. O heavy-metal...

Montse Vives

Més comarques

Últimament es parla i es debat sobre la nova ordenació territorial de Catalunya. Aquesta nova divisió territorial estaria basada en l'*Informe Roca* que preveu la divisió de Catalunya en set regions, corresponents a Barcelona i la zona metropolitana, les comarques de Girona, la Catalunya Central, les comarques de Tarragona, les terres de l'Ebre, les de Ponent i l'Alt Pirineu.

Dins la Catalunya Central amb capital a Manresa, es preveu la possibilitat d'organitzar una comarca de nom Alta Segarra, que podria incloure els municipis que ara formen l'Alta Anoia además de Torà, Ivorra, La Molsosa, Pinós i Aguilar de Segarra.

Des que políticament s'ha abandonat la pretensió de l'*Informe Roca* de desmantellar els municipis per sota de 250 habitants, aquest informe ha passat a tenir acceptació, cada cop més, entre els municipis de l'Alta Segarra.

En aquest moment hi ha tres poderoses raons que ens poder fer sentir optimistes respecte a la vegueria Catalunya Central i a la viabilitat de la comarca Alta Segarra.

Primera raó: Les reticències que desvetlla la futura Catalunya Central en l'òrbita política *barcelonauta*. Per alguna cosa serà.

Segona raó: El temor dels polítics anoiencs, més aviat vull dir igualadins, pel possible despenjament de la comarca, dels municipis de l'Alta Anoia. Si aquests gemeguen, vol dir que anem per bon camí.

I tercera i definitiva: si li preguntem a qualsevol habitant dels municipis de la futura Alta Segarra, què en pensa de la Catalunya Central i de la possible nova comarca, en un noranta-nou per cent respondrà: *Mira, no em toquis el que no sona, que d'aquest assumpte ja en tinc els pebrots plens. Tot plegat no és més que un invent que s'han tret de la màniga els polítics per anar fent bullir l'olla. Sincerament, no opino perquè no serveix per a res, doncs, faran com sempre, el que els hi surti dels ous.* Típica resposta que és la prova irrefutable que en aquest territori hi viuen "segarrencs". Endavant doncs amb l'Alta Segarra.

Quimet Llonades
Q.LLONADES per als amics



EL MEU POBLE: BIOSCA

Una cosa us vull explicar,
com és el meu poble,
Biosca, és clar.

Aquí es té molta cura
de la ramaderia i l'agricultura.
Ja se sap: camps de ordi i blat
i pastors amb el ramat.

Al nostre municipi,
tenim una riera,
no és el "Mississippi",
però rega tota l'era.

És a "Sants Abdó i Senén",
l'escola on els nens van aprenent.

Hem construït un local nou,
per tal de fer molt d'enrenou.

Tenim també un restaurant,
on la Montse i el Manel

a tots us convidaran!
El nostre municipi és famós
pel seu parc formós.

A Ca la Ramona heu d'anar a comprar,
amb pessetes, és clar,
perquè amb Euros... encara no s'hi fa!

Hi ha un forn, el d'en Joan,
on molt bona coca hi fan.

Ah! I si esteu per aquí,
no us oblideu de passar
per Sant Pelegrí.

Una cosa cal recordar:
el castell de dalt la roca,
heu de visitar.

Amb compte, si us plau,
perquè, si la roca cau...
BIOSCA ADÉU SIAU!!!

Amanda Ferro Solé

La cultura d'alguns fiscals

La comissió d'investigació de l'11-M acabarà, de ben segur, com el rosari de l'aurora. Les conclusions es miraran segons l'interès de cadascú. I si l'assumpte havia de servir per mirar cap al futur i evitar que torni a produir-se una tragèdia d'aquestes característiques, al cap i a la

fi, només servirà per treure els draps bruts de cada casa i poder veure i criticar al qui renta pitjor.

Que el PP va dir tantes mentides com va voler entre el dia de la massacre de l'estació d'Atocha i el dia de la jornada electoral del 14-M, ha quedat més que evidenciat amb els diferents testimonis que han desfilat pel Congrés. Però també han quedat paleses moltes misèries i interioritats dels





cossos de seguretat encarregats de la investigació. Com més es burxa, més porqueria surt... En tot aquest procés cada cop es veu més clar que no hi ha un pam de net, però, sobretot, els pitjor parats són els polítics, que van voler manipular i utilitzar els agents policials i només volien escoltar allò que els afavoria en cada moment de la declaració. Populars i socialistes, doncs, només han tingut oïda per la música que ha sonat millor a la seva particular conveniència. De fet, cadascun dels testimonis són fins i tot interpretables, encara que, posats a la balança, ara per ara, continua mantenint-se l'apreciació que entre l'11 i el 14-M els del PP ens van voler prendre el pèl i la paciència.

Tot i així, el PP voldria que en les conclusions que es veuran al setembre hi sortís que la policia va amagar-los informació per deixar-los despullats davant l'opinió pública. Fins i tot suggereix que els agents es van dedicar a subministrar-la a l'oposició, en un intent d'alterar el resultat de les eleccions, com finalment va ser, quan, contra pronòstic, guanyava José Luis Rodríguez Zapatero. Alguns testimonis han servit, precisament, per apuntalar aquesta tesi. I en més d'una ocasió val a dir que ha resultat fins i tot creïble, perquè hi ha detalls policials que no s'entenen si hom no malpena dels socialistes.

Però mira per on, resulta difícil mantenir

aquesta tesi sense que, en alguna que altra vegada, a algun membre o oient de la comissió se li escapi el riure o se li posin els pèls de punta. Sobretot, perquè als populars no se'ls acut altra idea que portar de testimoni al fiscal en cap de l'Audiència Nacional, Eduardo Fungairiño, que va fer gala d'una mala educació, mofa i desinterès per la seva feina, impròpia d'una persona amb un càrrec tan rellevant i amb la responsabilitat que comporta.

Fungairiño, tot un fiscal en cap de l'Audiència Nacional, afirmava sense posar-se vermell que ell poc sabia de la tragèdia i de la investigació de l'11-M perquè no escolta les notícies «per higiene mental», i que s'estima més veure documentals de la BBC. El seus suposats gustos culturals, en tot cas, no serien incompatibles amb un cert grau d'interès per tot el que passa al seu voltant, sobretot si hi ha prop de 200 morts sobre la taula i resulta que la fiscalia que ell dirigeix és, a partir del mateix moment que es produeixen els fets, l'encarregada de vetllar per un bon procés judicial. Bé, esperem que Fungairiños com aquest fugint ben aviat i es dediquin a reflexionar sobre la vida de l'ós panda en un món globalitzat... Ho agraiem de debò.

Montse Oliva

Totes les cartes adreçades a la l'apartat d'Opinió de LLOBREGÓS INFORMATIU han de portar les dades personals dels seus autors. Així mateix, cal que siguin escrites a doble espai i que no superin les quinze línies d'extensió. LLOBREGÓS INFORMATIU es reserva el dret a escurçar-les. En cap cas es mantindrà correspondència sobre les cartes adreçades i no publicades. Es poden enviar per correu, a l'adreça electrònica llobregos@terra.es o des de la web: <http://www.llobregos.info>.

VENDA - INSTAL·LACIÓ
REPARACIÓ D'ELECTRÒNICA EN GENERAL

TV-VÍDEO-AUDIO-HIFI
TELECOMUNICACIÓ
ORDINADORS
TELEFONIA

ELECTRONICA MCA

MAGÍ COSCOLLOLA ANDREU

e-mail: mca@viladetora.net

C. del Vall, 6 Tel./Fax 973473350 25750 TORÀ (Lleida)

Garrofé

Joleria

Fluvià nº 3
Guissona
Telèfon 973550320



Telèfons d'interès

BIOSCA

AJUNTAMENT	973 473 241
CONSULTORI MÈDIC	973 473 528
ESCOLA	973 473 505
PARRÒQUIA	973 473 082

CALONGE

AJUNTAMENT	938 690 409
PARRÒQUIA	938 698 416

CASTELLFOLLIT

AJUNTAMENT	938 693 031
ESCOLA	938 693 011
PARRÒQUIA	973 524 039

IVORRA

AJUNTAMENT	973 524 036
CONSULTORI MÈDIC	973 524 036
PARRÒQUIA	973 524 039
ESCOLA	973 524 033

MASSOTERES

AJUNTAMENT	973 551 426
CONSULTORI MÈDIC	973 551 226
PARRÒQUIA	973 500 213
TEL.PÚBLIC	973 550 439

LA MOLSOA

AJUNTAMENT	973 296 090
PRADES TEL.PÚBLIC	973 473 037
PARRÒQUIA	973 524 039

PINÓS-ARDÈVOL

AJUNTAMENT	973 473 292
CENTRE CULTURAL	973 473 368
ESCOLA	973 473 463
PARRÒQUIA	973 473 010

SANAÜJA

AJUNTAMENT	973 476 008
CONSULTORI MÈDIC	973 476 066
ESCOLA	973 476 136
FARMÀCIA	973 476 109
GRALLERS-DIABLES	973 476 163
PARRÒQUIA	973 476 079

TORÀ

AJUNTAMENT	973 473 028
BOMBERS	973 473 380
	/973 473 496
CONSULTORI	973 473 333
ESCOLA	973 473 204
FARMÀCIA	973 473 220
PARRÒQUIA	973 473 082

JULIOL

Dia 30-31 Festa Major de **Biosca**

AGOST

Dia 1 Festa Major de **Biosca**

Dia 1 Festa Major d'**Anfesta**

Dia 8 Festa Major de **Castellfollit**

Dies 14 i 15 Festa Major de **Talteüll**

Dies 14, 15 i 16 Festa Major d'**Ivorra**.

Dia 15 Missa al Sant Dubte d'**Ivorra**. 12,30 h

Dia 15 Festa Major de la **Molsosa**. Missa a les 10,30 h

Dia 15 Missa al Priorat de Santa Maria de **Castellfollit**. 11,30 h

Dia 16 Festa de Sant Roc a **Castellfollit**. Missa a la 1

Dia 21 i 22 Festa Major de **Massoteres**

Dia 21 i 22 Festa Major d'**Ardèvol**

Dia 28 Festa Major dels **Quadrells**

Dia 28 18,30 h futbol amistós **Torà-Guissona**

Dies 28 i 29 Festa Major de **Torà**

SETEMBRE

Dia 1 Festa Major de **Torà**

Dies 3, 4 i 5 Festa Major de **Sanaüja**

Dies 8 i 9 Continuació de la Festa Major de **Sanaüja**

Dies 11 i 12 Festa Major a **Sant Passalaç**

Dia 12 Festa Major de **Sant Serni**

Dies 25 i 26 Festa Major d'**Aleny**



La **Residència Verge de l'Aguda** informa a tots els toranesos i comarca que disposa de servei de centre de dia (estades a la residència de matí al vespre) de dilluns a diumenge. Les persones interessades poden gaudir de tots els serveis que ofereix el centre: infermeria, activitats, animació, fisioteràpia, atenció social, higiene personal, servei de menjador... Per a més informació es poden adreçar a la residència, telèfon: 973 473 465

L'acudit del Pleixats





ROSTOLL 2004, UNA FESTA AMB MOLTA PARTICIPACIÓ

El primer dissabte de juny el Club de Futbol Sala Rural Massoteres-Sant Guim va organitzar el III Rostoll, la festa de cloenda de la temporada 2003-2004, que es va celebrar al local social de Sant Guim de la Plana.

Un sopar de germanor preparat per l'excel·lent cuiner Fredi va obrir la vetllada, que va continuar amb un correfoc dels Diablers Carranquers de Cervera i les actuacions musicals dels grups Busk'n'Baix, Zzakk Zziakk i el Dj Jandro.

La novetat de l'edició d'enguany, que va assolir un gran èxit de participació, va ser el muntatge de la Gran Rua de Carlinhos Gual, capitanejada per l'entranyable i sempre *marxós* Dj Pipa, que al so de ritmes brasilers va convidar tothom a sortir al carrer i formar part del seu seguici. (Dani Vidal).



FOTOS: XAVI MARTÍ



*Us agraïeix la
vostra companyia.
Fins aviat.*

Plaça d'Hostal, 1
Telèfon 973 47 30 00
25750 Torà (Segarra)



La temperatura de 15 a 15

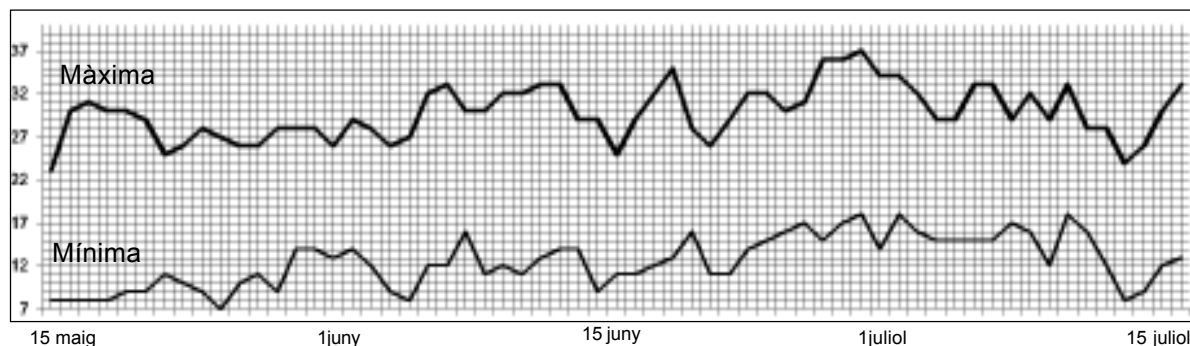

Meteorologia normalitzada

Ja se sap que «*el temps és boig*». És una manera d'expressar la característica de la meteorologia com un fenomen en el qual intervenen tants paràmetres, que se surt fora de tota lògica. Si seguís una línia sempre homogènia, cada any, en la mateixa època, faria la mateixa temperatura i el mateix temps. Però no és pas així.

Tanmateix, aquest any hem tingut una primavera i un començament d'estiu «*normalitzats*». Ens referim a què les temperatures han estat dins del que es considera normal, amb alts i baixos, amb dies de calor i mínimes fresquetes. Tots recordem l'estiu de l'any passat, en què, a partir de finals de maig, vam patir una onada de calor molt llarga. En canvi aquest any hem entrat en un estiu «*com cal*». Les pluges, per la seva banda, no han faltat en la seva justa mida perquè els camps i els boscos gaudeixin de la saó necessària per a passar els mesos de més calor.

Les pluges

Dia 20 de maig	7 litres/m ²
Dia 23 de maig	7 litres/m ²
Dia 15 de juny	4 litres/m ²
Dia 16 de juny	3 litres/m ²
Dia 20 de juny	2 litres/m ²
Dia 6 de juliol	4 litres/m ²
Dia 7 de juliol	4 litres/m ²
Dia 11 de juliol	22 litres/m ²

(Dades aportades per **Ramon Santesmeses**)

COSTUMS ANTICS DE LA NOSTRA TERRA

Agost: Antigament, de la Mare de Déu d'Agost en deien la Mare de Déu de les *Basques*¹, perquè era el temps de pagar les contribucions, censals, etc. Entre la Mare de Déu d'Agost (dia 15) i la de Setembre (dia 8) era el temps per a desnonar-se mútuament entre amos i masovers.

Setembre: «*Per Sant Miquel, el berenat se'n va al cel*», feia la dita, per indicar que a partir de llavors es deixava de donar berenar als mossos de pagès. Cal recordar que el dia primer d'aquest mes és Festa Major a Torà.

Jaume Coberó i Coberó

¹ Basca = ànsia, angúnia, inquietud



LES 8 DIFERÈNCIES

La nostra Revista està agafant alta volada. Fins i tot al cim de l'Aneto és llegida amb entusiasme. El fred, però, va fer que les diferències entre les dues fotos fossin tan evidents que estem segurs que les trobareu en un *pispàs*. T'hi atreveixes?



ENDEVINALLA

No sóc mascle ni femella,
de metall o d'acer sóc,
tinc cua sense ser ocella,
em llepa el poble i el senyor.

SOPA FRESCA

M	P	L	T	F	V	B	G	H	U	T	K	B	N	H	R	E	D	S
L	L	I	R	G	U	J	I	K	I	L	K	A	Y	V	F	D	S	E
A	N	E	I	O	U	P	L	U	G	V	C	X	C	A	S	D	F	T
G	U	J	K	I	O	L	Q	N	D	S	C	N	I	S	H	N	M	L
P	E	S	C	V	F	S	D	C	X	Z	A	S	F	G	O	Y	U	J
I	K	O	L	K	O	N	B	G	F	V	M	X	C	D	E	M	D	E
L	O	L	K	M	L	L	O	R	O	L	A	M	I	C	A	S	E	N
Y	O	M	N	V	Ç	D	E	C	L	S	R	E	D	I	L	L	P	I
F	E	E	D	J	N	A	M	E	S	N	I	C	I	T	I	U	N	M
V	C	S	V	U	B	I	N	O	M	I	E	B	T	B	Ç	V	E	C
F	C	E	C	T	B	I	N	H	T	F	T	D	S	A	X	E	C	D
O	A	C	P	A	P	A	L	L	O	N	A	O	L	P	H	G	F	D
R	F	R	E	D	R	S	F	O	L	M	V	C	A	T	A	L	I	N
M	Ç	O	L	M	Y	B	O	L	M	E	L	I	L	L	A	B	A	T
I	A	R	M	A	N	G	A	R	F	V	L	O	L	A	M	I	L	A
G	A	N	D	A	T	O	T	T	S	P	L	T	G	Ç	G	A	L	E
A	C	V	I	N	L	L	M	O	I	N	C	O	S	A	M	I	E	O
S	A	P	L	O	U	A	B	O	L	M	N	E	I	V	I	A	B	Q
U	E	P	A	S	C	U	C	A	D	E	S	A	N	T	J	O	A	N

A L'ESTIU TOTA CUCA VIU! Cerqueu en aquesta sopa fresca de lletres deu cuques o insectes que ens venen a veure amb la calor estiuenca. (Antònia Balaguer)

SOLUCIONS



Les diferències:

puça, abella
cucadecanfitoan,
escarbat,
papallona, formiga,
marleta, mosca,
grill, mosquit.

Sopa fresca:
la cullera

Endevinalla:



Des d'aquest balcó obert, esperem la col·laboració d'aquelles persones que ens vulguin enviar els seus escrits literaris i els seus pensaments i records. L'equip de redacció valorarà cada un dels escrits i decidirà publicar el més adient. Moltes gràcies. Avui, un mariner de la Segarra ens explica les seva experiència en el mar.

UN MARINER DEL LLOBREGÓS

Cinc anys i una "braçada" més de navegació com a mariner; començant per la Marina de Guerra i acabant a la Marina Mercant.

Què va ocórrer l'any 1973 perquè jo entrés a l'Armada? Potser el fet que el meu naixement s'esdevingué a port de mar (Barcelona) i, d'alguna manera, em va marcar?

La qüestió és que una persona criada a la Segarra va entrar a l'Armada per a treballar de mecànic naval i vaig acabar fent de maquinista en un remolcador de carbó i màquina de vapor. Primerament vaig començar a navegar en una barca, per passar a fer pràctiques en un destructor tipus "Audaz" i després embarcar en l'esmentat remolcador.

Durant aquest temps succeïren diversos i marcats esdeveniments: pels volts de Nadal del 73, l'atemptat d'ETA contra l'almirall Carrero Blanco; el novembre del 75, la mort oficial del general Franco; la "Marxa Verda" sobre el Sahara i l'inici del que avui és la nostra democràcia. Per entremig, un viatge molt especial fet en autostop, de Cádiz a Torà.

Un cop finalitzada l'etapa militar, vaig optar per triar la Marina Mercant i... dit i fet! ja em trobo a Huelva, embarcant a la moto-nau Nostra Senyora del Carme II, a la que seguiren les moto-naus bessones (per cert, una d'elles estrenada

per mi a Gijón) Carmen III i Amina, d'uns 90 metres d'eslora, amb un desplaçament d'unes 3.200 tones.

De viatges, el més curt de Cádiz a Ceuta i el més llarg de Las Palmas a Abidjan (Costa d'Ivori), al Golf de Guinea.

Les rutes més freqüents eren entre ports espanyols i països de l'Àfrica del Nord (Marroc, Algèria i Tunísia) amb una escapada a Sicília (Porto Empedocle) i a Portugal (Lisboa), navegant pel preciós estuari del Tajo. Recordo diversos ports: Casablanca, Sfax, Mostagame, Annaba, Alger, Tunísia, Sousse, Carregador de Fos Bucrà al Sahara Occidental. També els ports espanyols: Barcelona, València, Sagunt, Cartagena, Huelva, Sevilla, Gijón, Avilés, Santander, Bilbao, Pasajes, Ferrol, A Corunya i potser algun altre. Em deixava Màlaga, Ceuta...

Anècdotes destacables: la vaga a Bilbao, que per cert vam ser el segon vaixell espanyol a declarar-se en vaga; al Marroc em van oferir una teula de "xocolata"; a Agrigento, per indicar-nos un carrer, ens acabaren mostrant una pistola; a València on vaig estar a punt de penjar-me un cartell dient que parlessin en valencià, que jo els entenia... o l'entrada a Sevilla pel riu Guadalquivir.

Més que "des del balcó", seria des de la popa dedicat especialment a la Teresina de Cal Pujol, o sigui, a la meva mare.



FOTO: ARXIU J. GATNAU



Els fogons del Llobregós

SOPA FREDA DE PATATES I CAVIAR DE TRUITA AMB SANEFA DE GELAT DE PISTATXO (festuc)

A càrrec de Restaurant Gòtic, de Torà

Aprofitant les excel·lents patates que es cultiven en el nostre poble, farem aquesta recepta simple i rodona.

Bullirem patates noves tallades a daus coberts d'aigua i amb un bouquet d'herbes (api, farigola, romaní i llorer). Quan estiguin bullides, retirem del foc i hi afegim una nou de mantega i un raig d'oli verd. Passem el minipímer fins que quedi una crema llisa i homogènia.

Refredem a la nevera, la servim en un plat fondo, li posem pel damunt el caviar de truita i llavors de rosella; guarnirem el plat amb una sanefa de gelat de pistatxo a la vora. Veureu com el fons blanc de la patata amb les espurnes del caviar vermell i el pics negres de la rosella, junt amb el verd del pistatxo, crearan un plat molt gustós i vistós.



L'origen del pistatxo (en català també es diu festuc) es localitza entre Àsia occidental i Àsia menor. El seu cultiu és antiquíssim i ja era conegut pels egipcis, grecs i romans; es va introduir a Itàlia des de Síria en el segle I. Posteriorment es va estendre a la resta dels països de la conca mediterrània.

A Espanya es va introduir en l'època romana i va ser desenvolupat pels àrabs. A l'Edat Mitjana va desaparèixer, potser per l'eliminació d'arbres mascles improductius. La reintroducció comercial del cultiu es va produir el 1980.

Les llavors del pistatxo es caracteritzen per una notable riquesa en proteïnes, oli, substàncies extractives no nitrogenades, així com en vitamines. El pistatxo té un elevat contingut en fibra i molt poc colesterol.

Valor nutricional del pistatxo por 100 g de matèria seca:

Greixos, 50 %	Energia, 64 cal
Proteïnes, 17 %	Fibra, 10 %
Carbohidrats, 16 %	Vitamina A, 230 U.I.
Minerals, 3 %	Vitamina B, 1,4 mg
Aigua, 4 %	Vitamina B1, 0.67 mg



Farmàcia
MARIA FOIX MAS

Plaça del Pati, 5 - Tel. 973 473 220
TORÀ (Lleida)

RESTAURANT GÒTIC (Torà)

Telèfon: 973 473 538
Regentat per Palmira i Joaquim
Cuiner: Joaquim Colom
Preu menú diari: 8 eur
Preu menú cap de setmana: 19,50 eur
Preu carta: 40 eur
Dilluns tancat



Selecció bibliogràfica de la Biblioteca Municipal «Sant Jordi» de Torà

MONTSE GRAELLS



Paulo Coelho. **Onze minuts**. Ed. Proa. Barcelona. 2003

Darrera novel·la de Paulo Coelho, l'escriptor brasiler més internacional, que està sent de les més llegides arreu. *Onze minuts* és una novel·la que parla d'amor, aquesta paraula tan gastada l'essència de la qual maltracten tantes accions

humanes. És un llibre colpidor, que explora la naturalesa del sexe i de l'amor, la difícil relació entre el cos i l'ànima. Lectura que enganxa fins al final.



Carles Gel. **La Vall de Boí. 25 ascensions i travessies a peu**. Ed. Cossetània. Valls. 2003

L'autor, establert als Pirineus, treballa, entre d'altres tasques, com a guia d'alta muntanya, fet que li fa conèixer a la perfecció el lloc que ens descriu i convida a conèixer. La Vall de Boí és una de les portes naturals al Parc Nacional d' Aigüestortes i Estany de Sant Maurici i

ens proporciona múltiples ascensions i travessies a peu per als afeccionats a la muntanya ara que és temps de vacances.



100 poesies catalanes que cal conèixer. De Verdager a M. Mercè Marçal. Pròleg i selecció de Joan Triadú. Ed. Pòrtic. Barcelona. 2003

Es tracta d'una tria personal de l'autor, recolzada per l'Associació Conèixer Catalunya (ACCAT), que ell mateix qualifica de "difícil i

ahora apassionant, resultat de molta lectura i d'una llarga experiència". Un recull imprescindible per endinsar-nos en el món de la poesia catalana.



Thomas Brezina. **Presoners a l'edat de la pedra. Un supercàs per a tu i la Peña dels Tigres**. Ed. Cruïlla. Barcelona. 2003

El que prometia ser un divertit viatge al Carib es converteix en un malson: l'avió en què viatgen en Lluc, en Pau i la Virgi és segrestat i

un aterratge d'emergència els porta a una illa on un grup de persones viu com a l'edat de la pedra. No és estrany que en Thomas Brezina sigui un dels escriptors preferits dels lectors més joves.

COTO DE CAÇA INTENSIVA
ENCONILLS



RAMON PORTA

Telf.: 973 473 323 - Mòbil 636 95 08 08

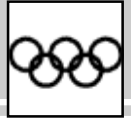

CICLISTES DEL LLOBREGÓS

Durant el mes de juny s'han celebrat dues marxes cicloesportives, en les quals han participat ciclistes de la Vall del Llobregós.

El dia 5 de juny es va celebrar a la Pobla de Segur la V Marxa Cicloesportiva Internacional "La Bonaigua", amb un recorregut de 185 km i amb un desnivell acumulat de 2.400 m. Hi van participar 592 ciclistes, entre ells en Josep Alarcon i en Jordi Vilaseca, ambdós de Torà. El recorregut va ser: Pobla de Segur, Coll de Perves, Pont de Suert, Vielha, Port de la Bonaigua, Esterri d'Àneu, Sort i la Pobla de Segur. Al Jordi Vilaseca li van faltar 10 minuts per poder aconseguir Diploma de Plata, mentre que Josep Alarcon va haver d'abandonar en una de les fortes pujades del recorregut.

Per altra banda, el dia 19 de juny, es va cele-



FOTO: RAMON VILASECA

Prop de 5.000 ciclistes participaren a la «Quebrantahuesos»

brar a Sabiñánigo (Osca) la "XIV Quebrantahuesos", una prova inclosa en el circuit Golden Bike de la Unió Ciclista Internacional que compta amb les vuit millors proves de tot el món. En aquesta marxa hi han participat el Ramon Colell (pare i fill), de Calaf, el Marcel·lí Bassols, de Castellfollit, i el Jordi Vilaseca, de Torà. En total hi van haver més de 4.900 participants. La marxa va sortir de Sabiñánigo i, a través del Port de Somport, es va introduir a França fins al Col de Marie-Blanche, per a tornar a entrar novament a l'Aragó pel Port del Portalet i tornar a Sabiñánigo. Un total de 205 km amb quatre ports de muntanya que fan honor al títol de la prova.

El Marcel·lí Bassols i el Ramon Colell pare, van obtenir diploma d'or. El Jordi Vilaseca, tot i haver patit una caiguda lleu baixant el port de Marie-Blanche que el va fer perdre 30 minuts, va obtenir diploma de plata. Per la seva part, el Ramon Colell fill, va fer diploma de bronze. (Redacció).

FOTO: ARXIU VILASECA



Jordi Vilaseca pujant cap al túnel de Vielha



FUTBOL SALA



Equip Bar Toranesa

Com cada estiu se celebra a Torà un campionat local de Futbol Sala. La rivalitat entre els diferents equips confereix una certa emoció en tots els partits que juguen. Tanmateix, l'esportivitat i el bon rotllo han estat sempre la tònica d'aquest campionat. Enguany s'han format vuit equips, les fotos dels quals presentem en aquesta doble pàgina. (Redacció)



Equip Clínica Dental



Equip Pinsos Bagà, S.A.



- MATANÇA
- ELABORACIÓ
- DEGUSTACIÓ

www.casamagi.com
cosco@viladetora.net

*és ben trist néixer "toç"
maleeixco el destí
que m'ha fer tan fastigós,
tan lleig, tan somno i "garrt",
però sobretot, tan gustós.*

J. Vilagran 1991

QUATRE GENERACIONS AL SERVEI DEL CLIENT

Plaça de la Creu, 7 - Tel. 973 473 051 - 25750 TORÀ (1606)

Esports



Equip Bar la Pedra



Equip Cons. Parra - Restaurant Pep



Equip Romania Turda

Equip Leds C-4, S.S.



Equip Restaurant Gòtic



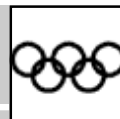

FUTBOL REGIONAL

Un Guissona reforçat jugarà un amistós a Torà

L'equip de futbol de la Unió Esportiva Guissona, que juga a la primera regional, s'enfrontarà en un partit amistós al Club de Futbol Torà el proper 28 d'agost a les 18,30 h dintre dels actes organitzats amb motiu de la Festa Major de Torà.

L'encontre serà el darrer dels partits amistosos de pretemporada del Guissona. Abans haurà jugat el 7 d'agost contra el Balaguer, el 13 a Solsona i el 21 contra el Juvenil de Divisió d'Honor de l'Atlètic Segre, tots dos partits a Guissona.

El Guissona, que compta entre els seus jugadors titulars amb cinc joves de Torà, té un pressupost per a la temporada 2004-2005 de 39.000 EUR. Enguany s'ha reforçat amb el retorn dels jugadors David Ribó (ex jugador del



Toni Segon

Balaguer) i Jordi Balcells. En el moment de tancar aquesta edició no es descartava del tot la reincorporació del davanter Martí (ex-Igualada). L'equip és entrenat pel peramolenc i ex-jugador del Futbol Club Barcelona, Toni Segon.

El Torà, amb un pressupost de 12.000 EUR, manté gairebé els mateixos jugadors de la temporada passada, i s'ha marcat l'objectiu d'aconseguir l'ascens a la segona regional.

La darrera visita del Guissona a Torà l'any 1998, també per Pasqua, es va decidir amb una victòria local per 4 gols a 3.

TENNIS

Nova pista de tennis a Torà

El Club de Tennis Torà estrena una pista de tennis "life". Aquest tipus de pista està feta amb capes de resina la qual cosa permet garantir un bon estat del paviment durant un període de 12 anys. La construcció de la pista ha durat un mes i té un pressupost de 23.800 euros, que a manca de subvencions, serà íntegrament finançat pel Club mitjançant un crèdit bancari que segons ens informa Miquel Villanueva, President de l'entitat, comptarà amb l'aval de l'Ajuntament de Torà.

A més d'aquesta pista de tennis "life", el club en disposa d'una altra amb terra de moqueta i no es descarta, en un futur proper, la construcció d'un frontó.



"la Caixa"

Torà
Pl. de la Creu - Av. Solsona
25750 Torà
Tel. 973 47 34 10
Fax 973 47 38 15
E-mail: pvalive@lacaixa.es

AGRIPLANT HUGUET S.L.

Reforestacions **ah**

Tallades de millora

Estassada de matolls

Tef. 938698019



MUNTANYISME

20 anys, 20 cims

Amb motiu del XXè aniversari de Centre Excursionista Guissonenc (1984-2004), aquesta entitat va programar per al dia 11 de juliol l'ascensió simultània de 20 cims de més de tres mil metres, la qual cosa va mobilitzar més d'un centenar de muntanyencs repartits per tot el Pirineu.

La secció de muntanya de l'APACT es va afegir a la celebració assumint el compromís de coronar el Pic Posets, de 3.375 m, el segon cim més alt del

Pirineu després de l'Aneto (3.404 m). El Posets és una de les muntanyes més exigents del Pirineu degut principalment a l'elevat desnivell que s'ha de superar (1.800 metres positius). El mal temps no va ser obstacle per a què el grup fes cim després de cinc hores d'ascensió.



FOTO: TONI PADULLÉS

CIMS PROGRAMATS

Montcalm 3080	Pic Aneto 3404
Pica d'Estats 3143	Pic de Coronas 3293
Pic de Sotllo 3073	Pic Arguells 3037
Punta Vedaguer 3125	Pic d'Alba 3118
Punta Alta 3014	Pic Le Bondidier 3185
Bessiberri sud 3030	Pic Clarabide 3020
Coma-lo-forno 3033	Pico Gias 3011
Tuc de Mulleres 3010	Pic Posets 3375
Pic de Vallhibierna 3067	Pico Taillon 3144
Pic de Colobres 3062	Garmo Negro 3051



Transports
MOLINS

Serveis:

PLOMA - PALETITZAT - BOLQUET

Carrer Sant Gil, 1 1r-1a.
25750 TORÀ (Lleida)

Tel. 973 473 578
Tel. Mòbil 610 40 39 21

**TALLER AGRÍCOLA
NOGUEROLA**

Ctra. de Torà, s/n
Ardevol de Pinòs

Telèfon:

973 47 35 84

REPARACIONS



BITLLES

Torà guanya la Marató de les Bitlles Catalanes

El Club de Bitlles Torà és el flamant campió de la marató de bitlles celebrada a Ivars d'Urgell els dies 25 i 26 de juny, amb un total acumulat de 2.162 punts, 7 més que l'equip de l'Anglesola, segon classificat.

El torneig és un dels clàssics dintre del calendari bitllaire, tal i com ho demostra l'elevada participació, trenta-sis equips de cinc jugadors cadascun vinguts d'arreu del Principat.

Aquest campionat de 24 hores posa a prova la resistència dels bitllaires, ja que cada equip ha de disputar sis partides -una cada quatre hores- segons un horari establert.

El Club de Bitlles d'Ivars d'Urgell compta amb la col·laboració de tot el poble per organitzar el campionat. Cal tenir present que es van preparar dotze pistes de llançament i que es van servir berenar, sopar, esmorzar i dinar de cassola de tros per a 700 persones.



Joan Coletes, el jugador "més valuós" de la marató



D'entre tots els 250 participants van destacar per mèrits propis dos toranesos, el Joan Coletes i el Josep Mases.

Ambdós van aconseguir la mateixa puntuació durant la marató, 465 punts. El desempat es va decidir a favor del Joan en haver fet

40 bitlles, per 39 el Josep. El campió de la prova individual va rebre, com a premi, un joc de bitlles commemoratives.

Amb aquest títol, el Torà posa fi a una excel·lent temporada en la qual, a més, ha aconseguit el segon lloc en la lliga regular provincial.

Per acabar d'arrodonir l'any, el passat 10 de juliol el Club de Bitlles Torà es va imposar en el Primer Torneig Ciutat de Viladecans, en el qual van prendre part el club local i un representant de cada província catalana (el Mont-ras, Amposta, Horta i Torà). A més de la copa de guanyadors per equips, el Torà es va endur el trofeu al millor jugador, que va recaure en Josep Mases. (Redacció).

SPECIAL OLÍMPICS

Una nombrosa representació de joves de la Segarra va participar en els jocs Special Olímpics celebrats a Badalona entre el 10 i el 14 de juny.

Aquesta prova va reunir prop de dos mil esportistes. Va destacar-hi especialment el jove de Claret Sergi Badia que va guanyar la medalla de bronze en la modalitat de tennis taula. (Redacció).



JOLONCH MATILLAS, C.B.

CENTRE COMERCIAL



C/ Eres, 14
25750 Torà (Lleida)
Telf. 973473217



Ctra. d'Andorra, 14
25750 TORÀ (Lleida) Tel. 973 47 30 61
Fax. 973 47 34 36

MARBRES, PEDRES, GRANITS
LLARS DE FOC. LÀPIDES
MATERIALS PER A LA CONSTRUCCIÓ
MOBILIARI PER A LA CUINA I BANY
MAQUINÀRIA. PINTURES
ELECTRODOMÈSTICS

Novetat !!

MUNTATGE DE PARETS I SOSTRES PLADUR



enguixats i decoració

FRANCO, s.l.

Disseny i muntatges en:

 **PLADUR**

- * cornises
- * plafons
- * batacons
i sostres
desmuntables

c/. Baix, 17, 2n. · 25750 TORÀ (Lleida)
Tel. 973 47 34 35 · Tel. Mòbil 617 283 849

**CLÍNICA DENTAL
TORÀ**



**ADULTS - NENS
TOTES LES ESPECIALITATS**

CHRISTIAN TAYEDA LEMA
Professor de la Universitat de Barcelona

De dilluns a divendres de 10 a 13 h. i de 16 a 20 h
Dissabtes, de 10 a 13 h

Dr. Maluqué, 1, 1er. 1a.
Telèfon 973 473 527
25750 TORÀ

Cal Batistet

PASTISSERIA ■ GRANJA ■
CROISSANTERIA ■ CAFETERIA ■

Plaça Vell-plà, 16
Telèfon 973 55 12 30
25210 GUISSONA

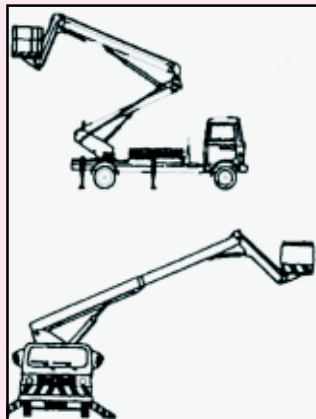

Electroinstal·lacions

JOAN MASANÉS BERTRAN

ELECTRICITAT, FONTANERIA, CALEFACCIÓ
SERVEI I LLOGUER CAMIÓ AMB PLATAFORMA AÈRIA

Plaça del Vall, 34. 25750 Torà

TEL-FAX: 973473200 mòbil 670881610



Taller
TORANÈS

J.A. FERRER

REPARACIÓ GENERAL
SERVEI DE GRUA PERMANENT
SERVEI DE TAXI
Ctra. Seu d'Urgell
25750 Torà (Lleida)

Telf. 973 473 080 Mòbil 607559909